

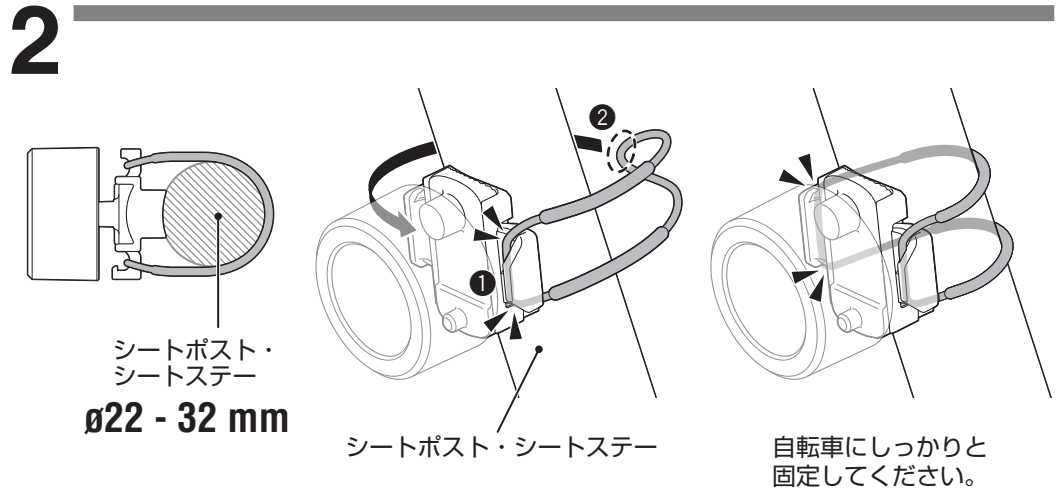

ご使用前に必ず本取扱説明書を最後までよく読んで、いつでも見られるように大切に保管してください。

△ご注意

- ・このライトは補助灯です。必ずリアリフレクター（赤色）と併用してください。
- ・誤って電池を飲み込んだ場合は、すぐに医師に相談してください。
- ・ボディは確実にはめてください。耐雨性能が落ちたり使用中に分解する恐れがあります。
- ・スイッチ操作は自転車を停止した状態で行ってください。
- ・お子様の手の届かないところに保管してください。
- ・バッテリーは＋を間違えないでください。
- ・新旧のバッテリーを混ぜて使用しないでください。

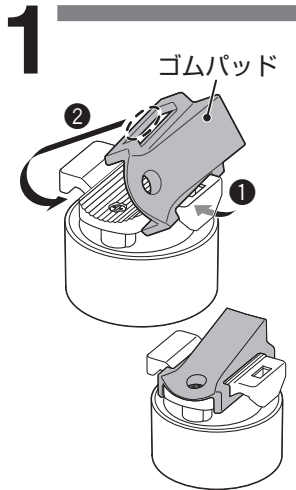

使用方法

オンにすると前回使用していた点灯パターンで点灯します。

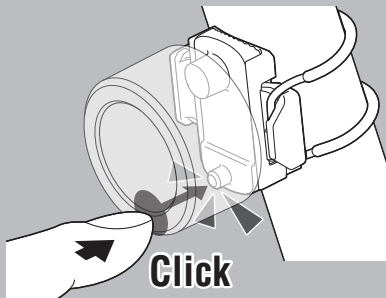

長押し

ON ↔ OFF

クリック

点灯パターン切替

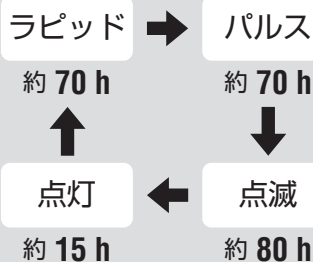

電池交換

- ① くぼみに突起を合わせます。
- ② 本体に完全に押し込んでから回してください。

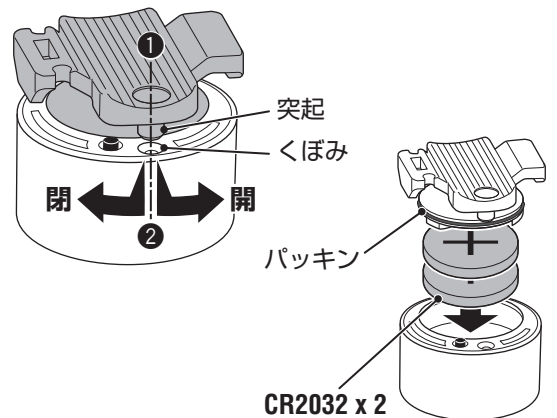

製品仕様

- バッテリー
リチウム電池 CR2032×2
- 連続点灯時間
ラピッド：約 70 時間
パルス：約 70 時間
点滅：約 80 時間
点灯：約 15 時間
※気温 20℃での平均点灯時間
※あらかじめ装着されている電池の寿命は、上記より短い場合があります。
- 使用温度範囲
-10℃～40℃
- 寸法 / 重量
30.6 x 30.6 x 26.9 mm / 20 g
(電池を含む)
- ※仕様および外観は改良のため予告なく変更することがあります。

スペア・オプションパーツ



製品保証について

2年保証：ライト本体のみ
正常な使用状態で故障した場合は無料修理・交換いたします。返品にあたっては、お客様の連絡先・故障状況を明記の上、ご購入日が確認できる領収書のコピー等を添えて、当社宛に直接お送りください。ご購入日が特定できない場合、保証期間は製造年月日から起算させていただきます。事故などによる外的要因や取扱説明書に記載していない用途・方法での誤使用による要因では保証の対象外となります。なお、お送りいただく際の送料はお客様にてご負担願います。修理完了後、送料弊社負担でお届けさせていただきます。

ホームページ上でこの製品のユーザー登録が行えます。ご登録いただくと、ご希望によりメールマガジンを配信させていただきます。
<http://www.cateye.com/jp/support/regist/>

[宛先] 株式会社キャットアイ カスタマーサービス
〒546-0041 大阪市東住吉区桑津 2丁目 8番 25号
TEL: (06)6719-6863 ダイヤルイン
FAX: (06)6719-6033
ホームページ <http://www.cateye.com>
Eメール support@cateye.co.jp