



RECHARGEABLE SAFETY LIGHT

VIZ 100 IITM

MODEL : TL-LD801B

VIZ 150 IITM

MODEL : TL-LD801

Por su seguridad, lea atentamente todo el manual y utilice el producto correctamente. Guarde el manual en un lugar seguro donde pueda consultarlo en cualquier momento. Si un niño lo usa, el tutor del niño debe leer el manual y explicarle las precauciones de uso. Este producto está desarrollando asumiendo su uso en una bicicleta.

TLLD801/801BES-260608 1

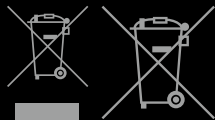

CATEYE continuará contribuyendo a la sociedad creando nuevos valores en "Seguridad", "Salud" y "Medio ambiente". CATEYE apoya el movimiento de los Objetivos de Desarrollo Sostenible propuesto por las Naciones Unidas.

El cable USB no está incluido en el paquete porque CATEYE se compromete a hacer productos respetuosos con el medio ambiente y que ahorran recursos.

PORTADA

ÍNDICE

NOMBRES DE LAS PIEZAS Y
CONTENIDO DEL PAQUETE →
CARGA

OPERACIÓN DEL CONMUTADOR →
CÓMO COLOCAR EN UNA BICICLETA

PELIGRO / ADVERTENCIA /
PRECAUCIÓN / INSTRUCCIONES DE
ELIMINACIÓN →
CAMBIAR LAS PILAS

ESPECIFICACIONES
ACCESORIOS ESTÁNDAR / →
ACCESORIOS OPCIONALES

GARANTÍA LIMITADA →

NOMBRES DE LAS PIEZAS Y CONTENIDO DEL PAQUETE

Unidad luminosa

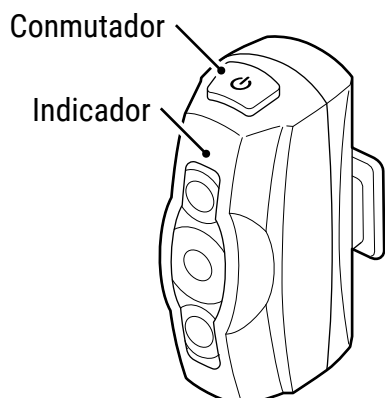

Gancho y banda de goma (For rear)

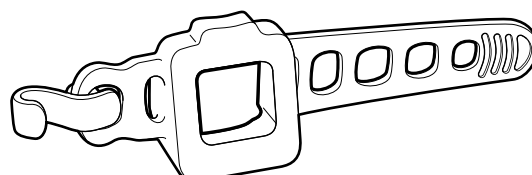

CARGA

❗ Antes de utilizar el producto, consulte la sección “⚠ PELIGRO / ADVERTENCIA / PRECAUCIÓN” (page 4) y cargue la batería.

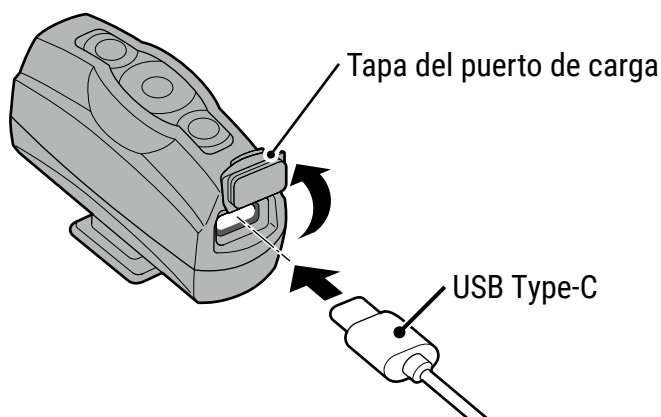

- * Prepara un cable USB (Tipo-C) que pueda utilizarse para cargar (vendido por separado) antes de utilizar este producto.
- * Esta unidad se suministra con una pequeña carga para comprobar la luz.

Indicador	Luz roja constante Menos del	Apagada
Estado de la carga	Cargando	Carga completada

Tiempo de carga : 3 horas aproximadamente (0,5 A)

OPERACIÓN DEL CONMUTADOR

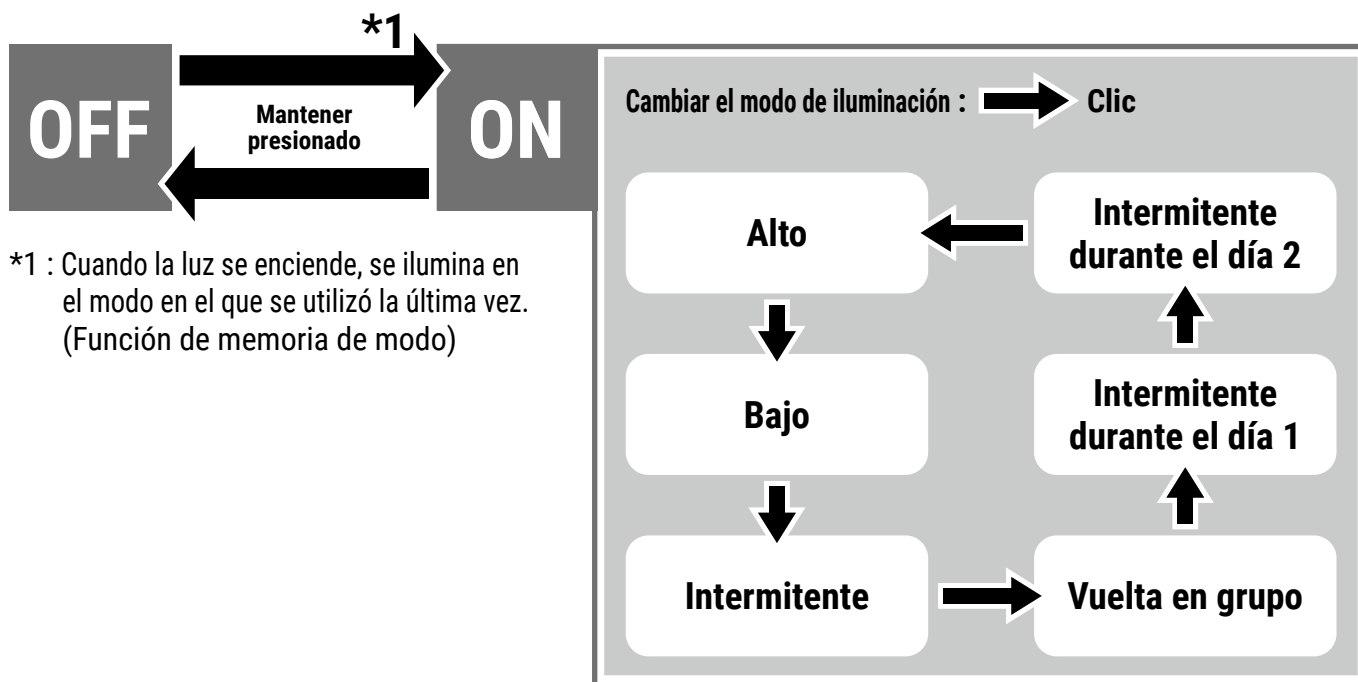

Función automática de ahorro de batería

Cuando la energía restante de la batería se agota, el indicador comienza a parpadear y el modo de iluminación cambia al modo de parpadeo de ahorro de energía (donde los LED de ambos extremos de la unidad parpadean alternativamente). Cargue la luz tan pronto como pueda.

* El tiempo de ejecución es de aproximadamente 1 hora en modo de parpadeo de ahorro de energía.

CÓMO COLOCAR EN UNA BICICLETA

Acoplar de forma segura en la posición de instalación.

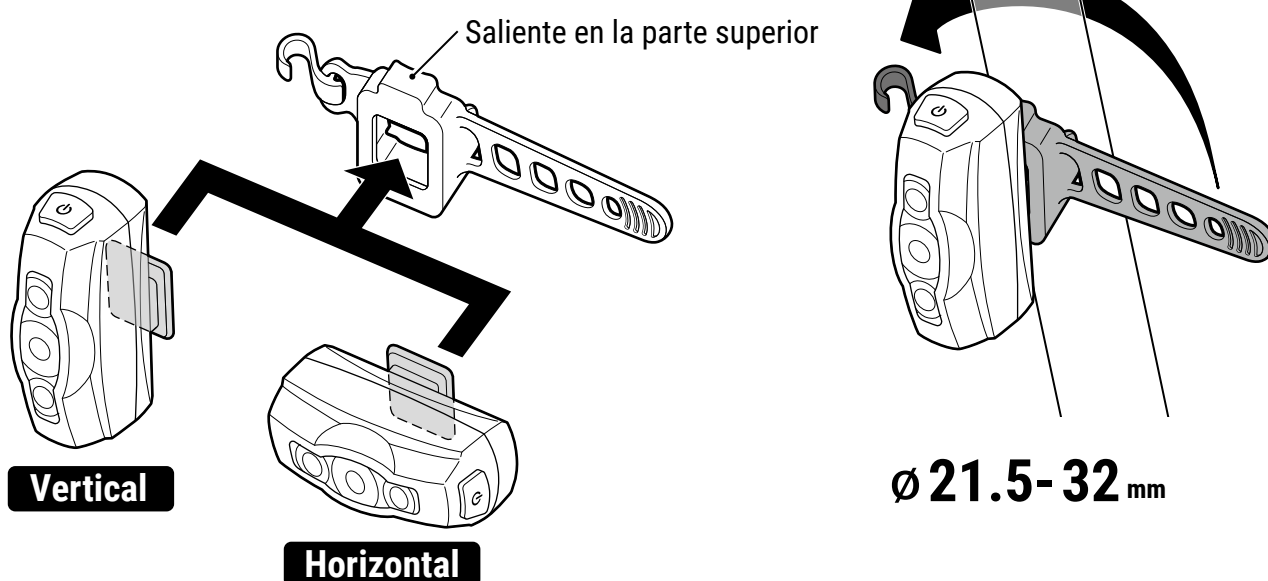

PELIGRO!!!

- El uso o almacenamiento de la batería a altas temperaturas acelerará su degradación. No deje la luz en el interior de un vehículo o cerca de un calefactor.
- Asegúrese de realizar la carga solamente cuando la temperatura ambiente esté comprendida entre 5 y 40 °C.
- No someta la luz a fuertes vibraciones, impactos o a una fuerza excesiva.
- No cargue el producto, inserte o extraiga la clavija USB, ni sustituya la batería con las manos o el producto mojados.
- No cargue ni use la batería con ningún voltaje o polaridad que no sean los especificados. No cortocircuite la batería.
- No coloque el producto al alcance de los niños.
- No desmonte ni modifique la luz ni ninguno de los elementos incluidos. Tampoco utilice productos o piezas dañados.
- No arroje la luz al fuego ni la caliente.
- Si observa alguna anomalía, deje de utilizar el producto inmediatamente.
- Por su seguridad, sustituya las pilas solo cuando estén completamente descargadas. *2

ADVERTENCIA!!

- Antes de circular, por razones de seguridad, asegúrese de que la luz esté bien montada en una posición en la que no bloquee el haz de luz y que se ilumine correctamente.
- Por razones de seguridad, el funcionamiento debe realizarse con la bicicleta parada.
- Compruebe regularmente el indicador y el brillo y vigile siempre el nivel de carga de las pilas.
- Antes de realizar la carga, asegúrese de que no haya polvo u otros objetos extraños adheridos al enchufe del cable USB. Una vez completada la carga, asegúrese de desconectar el cable USB del puerto de carga.
- Si las pilas recargables no se utilizan durante un largo periodo de tiempo, su voltaje bajará y su rendimiento se deteriorará. Si no va a utilizar el dispositivo durante un período prolongado de tiempo, guárdela en un lugar que no sea demasiado caliente ni demasiado húmedo. Cargue la batería durante aproximadamente treinta minutos cada seis meses.
- Al retirar la batería, tenga cuidado de no dañarla, dejarla caer, golpearla con fuerza ni cortar los cables. *2

PRECAUCIÓN!

- Para mantener la impermeabilidad, asegúrate de que la tapa del compartimento de las pilas y el puerto de carga estén bien cerrados. Además, asegúrese de limpiar bien la humedad después de utilizar el producto bajo la lluvia.
- Para evitar daños en el producto, no aplique una fuerza excesiva en el puerto de carga.
- Los tiempos de carga e iluminación son valores aproximados y variarán en función del entorno y de las condiciones de uso.
- Si el tiempo de iluminación se reduce considerablemente incluso después de una carga correcta, es posible que el fin del período de servicio de la batería recargable esté próximo.
- Cuando retire o instale las pilas, tenga cuidado de no lesionarse los dedos. *2
- Si la pila tiene fugas, no toque el líquido derramado. Si entra en contacto accidentalmente con el líquido de la batería, lávese inmediatamente con agua corriente. *2

INSTRUCCIONES DE ELIMINACIÓN

Cuando deseche la unidad de luz, hágalo de acuerdo con las normativas locales.

*2 : Para el Reglamento de la UE sobre baterías.

CAMBIAR LAS PILAS (Para el Reglamento de la UE sobre baterías)



Las baterías recargables de ionen litio pueden explotar o incendiarse si no se manipulan correctamente. Para más información, consulte "⚠ PELIGRO / ADVERTENCIA / PRECAUCIÓN" (page 4).

- 1** Quita el tornillo y separa la carcasa de la unidad de la batería. A continuación, desliza el soporte de la batería, que está fijado a la batería, hacia el interruptor.

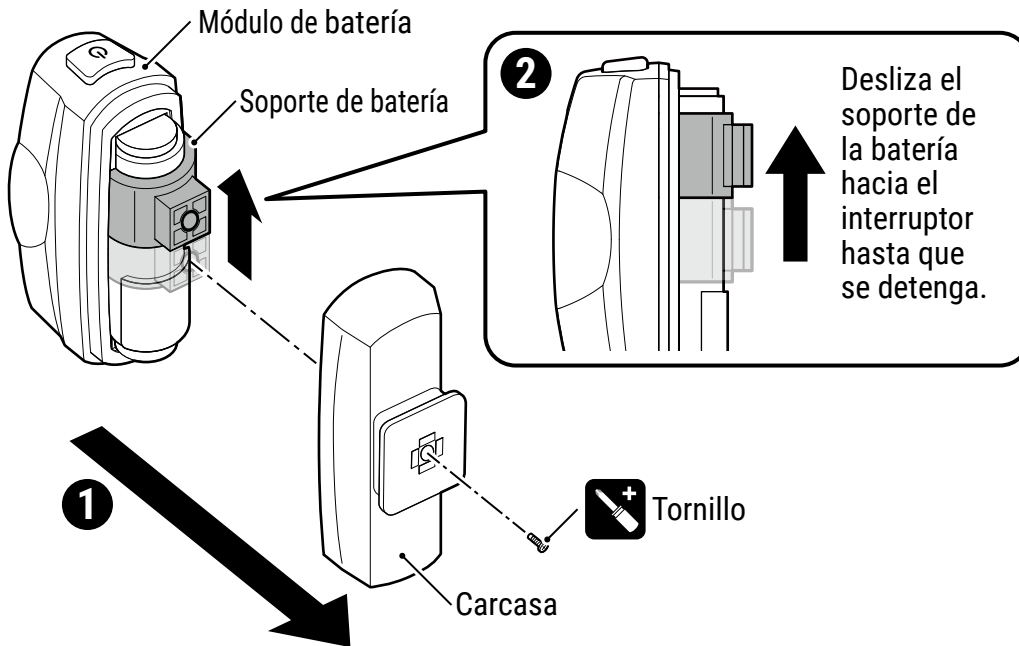

- 2** Retire la batería antigua antes de retirar el soporte de la batería. Fije el soporte de la batería retirado a la batería nueva.

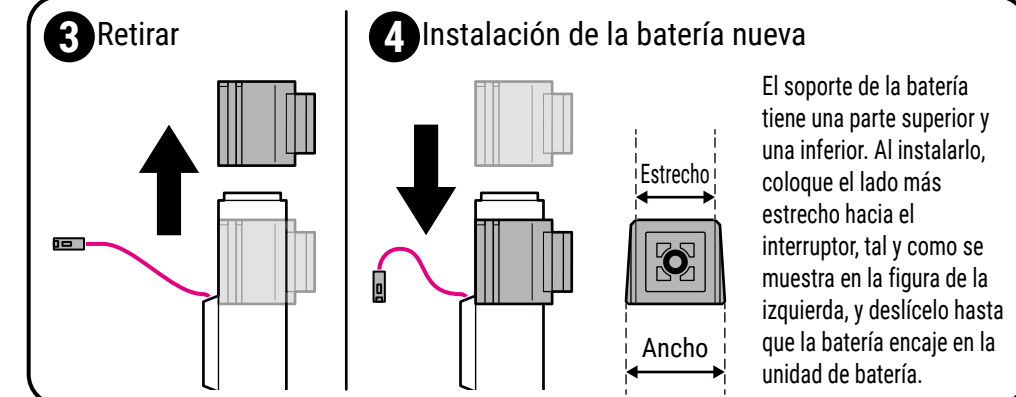
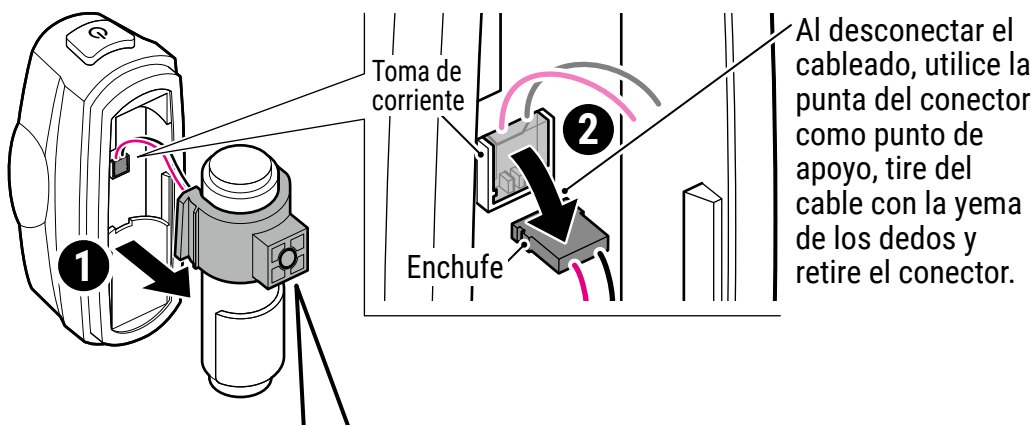

⚠ Acerca de la sustitución de las pilas

Sustituya las pilas correctamente siguiendo las instrucciones de este manual. De no hacerlo, podría producirse una lesión inesperada, un mal funcionamiento o una disminución de la resistencia al agua.

Además, utilice piezas originales. Para adquirir piezas originales, póngase en contacto con su distribuidor.

⚠ Precauciones para la sustitución de las pilas

Por su seguridad, sustituya las pilas solo cuando estén completamente descargadas.

⚠ Precauciones para el uso de herramientas

Al utilizar herramientas, tenga cuidado de no dañar los componentes.

⚠ Precauciones para la instalación y extracción de la batería

Al desconectar el cableado de la batería, tenga cuidado de no dañar los cables.

⚠ Ne pas utiliser après une chute ou un choc

Ne laissez pas tomber la batterie et ne la soumettez pas à des chocs violents. N'utilisez pas la batterie si elle est tombée ou a subi un choc.

3 Instale la batería en la unidad de batería.

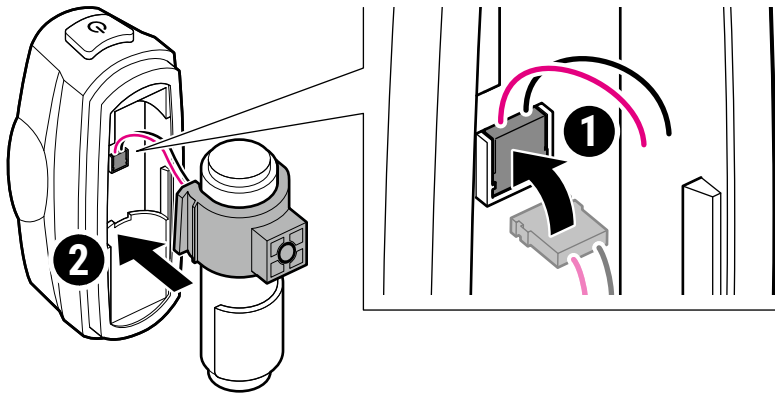

Al conectar el cableado, alinee el enchufe y la toma, y utilice la punta del enchufe como punto de apoyo con las yemas de los dedos, tal y como hizo al desconectarlo, para conectar el enchufe de forma segura.

⚠ Precauciones para la instalación y extracción de la batería

Al instalar la batería, tenga cuidado de insertarla en la orientación correcta para evitar cortocircuitos.

⚠ Precauciones durante la instalación

Al instalar la batería, tenga cuidado de no dañar los cables.

4 Desliza el soporte de la batería hacia el lado opuesto al interruptor. Una vez fijada la carcasa a la unidad de batería, aprieta bien los tornillos.

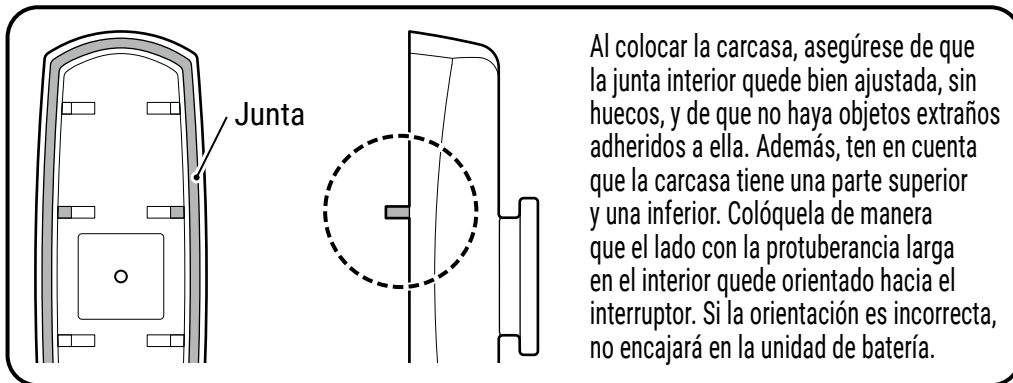

Al colocar la carcasa, asegúrese de que la junta interior quede bien ajustada, sin huecos, y de que no haya objetos extraños adheridos a ella. Además, ten en cuenta que la carcasa tiene una parte superior y una inferior. Colóquela de manera que el lado con la protuberancia larga en el interior quede orientado hacia el interruptor. Si la orientación es incorrecta, no encajará en la unidad de batería.

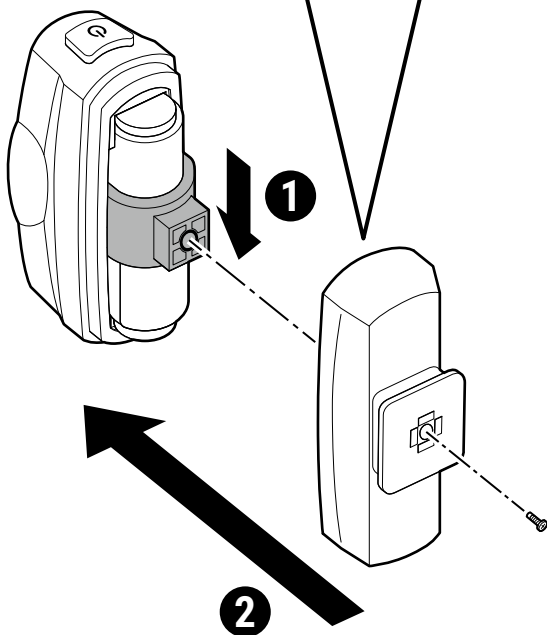

ESPECIFICACIONES

Fuente luminosa	LED x 3
Pila	Li-ion 3,7 V 500 mAh
Terminal de carga	USB Type-C
Tiempo de funcionamiento *3	Alto : 5 horas aproximadamente Bajo : 10 horas aproximadamente Intermitente : 70 horas aproximadamente Vuelta en grupo : 50 horas aproximadamente Intermitente durante el día 1 : 15 horas aproximadamente Intermitente durante el día 2 : 15 horas aproximadamente
Tiempo de carga	3 horas aproximadamente (0,5 A)
Voltaje de carga	5 V
Intervalo de temperatura	Cargando : 5°C – 40°C , Funcionamiento : -10°C – 40°C
Impermeable	IPX 4
Número de recargas y descargas	Unas 300 veces (hasta que la capacidad nominal caiga al 70 %)
Dimensión / Peso	22,5 x 65 x 37,5 mm / 32,5 g

*3 : Tiempo de funcionamiento medio aproximado a 20 °C.

* Las especificaciones y el diseño están sujetos a cambios sin previo aviso.

ACCESORIOS ESTÁNDAR

5342380 Gancho y banda de goma
(For rear)



ACCESORIOS OPCIONALES

5342550 Cable USB
(Type-A ↔ Type-C)



5342280 Soporte
(SP-11 : FlexTight™)

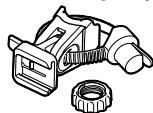

5342410 Soporte
(SP-12-R : FlexTight™)

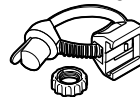

5440900N Broche
(C-1N)

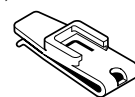

5342460 Broche
(C-2)

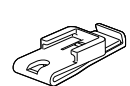

5342490 Soporte
(SP-15)

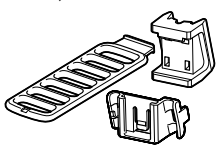

5446510 Soporte
(RM-1 : For Saddle Rail)

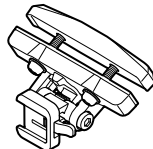

5445620 Soporte
(Rear Rack)

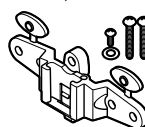

5342250 Soporte
(Rear Rack)

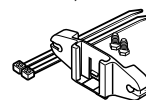

3980060 Soporte
(SR-2 : Fizik Saddle Rail)



* Para evitar accidentes y fallos de funcionamiento, utilice únicamente piezas originales para la instalación.

GARANTÍA LIMITADA

Garantía de 2 años: Solo la unidad luminosa (deterioro de la batería no incluido)

Los productos CatEye están garantizados contra defectos de materiales y mano de obra durante un periodo de 2 años a partir de la fecha de compra original.

Si el producto deja de funcionar durante su uso normal, CatEye o un distribuidor autorizado lo reparará o sustituirá sin coste alguno (es necesario presentar el comprobante de compra).

Tenga en cuenta que, aunque el producto se encuentre dentro del periodo de garantía, es posible que no esté cubierto por la misma en función del estado del producto y las condiciones de uso.

CAT EYE CO.,LTD.

2-8-25, KUWAZU, HIGASHI SUMIYOSHI-KU, OSAKA, JAPAN 546-0041

For inquiries, please visit <https://cateye.com/intl/contact>

globalservice@cateye.co.jp

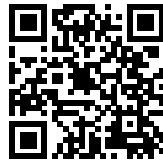

Formulario de contacto

