



# VOLT400 DUPLIX™

HL-EL462RC-H

Anleitung



Bevor Sie das Produkt verwenden, lesen Sie sich diese Anleitung sorgfältig durch und bewahren Sie sie zu Referenzzwecken auf.

Copyright © 2018 CATEYE Co., Ltd.  
EL462RCH-180302 3



DE

## ⚠️ WARNUNG!!!

- Achten Sie darauf, den Lichtstrahl nach unten zu richten, damit Ihnen entgegenkommende Fahrer nicht geblendet werden.
- Stellen Sie vor der Fahrt sicher, dass das Licht richtig an der Halterung befestigt ist und leuchtet.
- Behalten Sie die verbleibende Akkukapazität immer im Blick, indem Sie die Anzeige während der Benutzung regelmäßig prüfen.

## ⚠️ VORSICHT!

- Halten Sie die Lampe stets außer Reichweite von Kindern.
- Für den Fall einer unerwarteten Akkuabschaltung sollten Sie Ersatzakku und -lampe mitnehmen.
- Unter herkömmlichen täglichen Bedingungen ist dieses Gerät wasserfest und kann auch bei Regen verwendet werden. Tauchen Sie es allerdings niemals absichtlich in Wasser.
- Wenn die Lampe oder Teile davon schmutzig werden, reinigen Sie diese mit einem weichen Tuch, das Sie zuerst mit milder Seife angefeuchtet haben. Verwenden Sie nie Verdünnern, Benzin oder Alkohol. Sie würden das Gerät beschädigen.

## ⚠️ LITHIUM-IONEN-AKKUS

### Sicherheitshinweise für das Laden

- Laden Sie den Akku nicht in direktem Sonnenlicht oder in einem in direktem Sonnenlicht geparkten Pkw und laden Sie ihn nur in einer Umgebungstemperatur zwischen 5 und 40°C auf.
- Vergewissern Sie sich vor dem Aufladen, dass weder Staub noch andere Fremdkörper am USB-Stecker haften.
- Setzen Sie die Lampe während des Aufladens keinen Vibrationen aus.
- Ziehen Sie nach abgeschlossenem Ladevorgang den USB-Stecker ab.

### Sicherheitshinweise für die Verwendung

- Aufladung, Entladung und Lagerung bei hohen Temperaturen sorgen für eine schnellere Abnutzung des Akkus. Platzieren Sie die Lampe nicht in einem geparkten Fahrzeug oder in der Nähe einer Heizung.
- Wenn die Betriebsdauer spürbar abnimmt, muss der Akku gegen einen frischen ausgetauscht werden. Ersetzen Sie den Akku.

### Sicherheitshinweise für die Aufbewahrung

- Wir empfehlen die Lagerung an einem kühlen und trockenen Ort. Bei längeren Aufbewahrungszeiten sollte die Batterie alle 6 Monate für 30 Minuten aufgeladen werden.
- Wenn Sie den Akku alleine aufbewahren, müssen Sie die Kappe installieren.
- Andernfalls können durch einen Kurzschluss Beschädigungen oder Brände entstehen.

### Sicherheitshinweise für die Entsorgung

Entsorgen Sie verbrauchte Akkumulatoren entsprechend den örtlichen Richtlinien.

## ⚠️ Vor der Erstinbetriebnahme

Das Gerät ist bei Lieferung ausreichend aufgeladen, dass Sie die Funktionstüchtigkeit der Lampe testen können. Denken Sie daran, es vor der Nutzung gemäß den Anweisungen unter „WISSENSWERTES ÜBER DEN LADEVORGANG“ aufzuladen.

Lampeneinheit

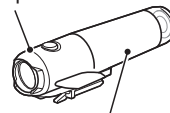

Im Rücklicht integrierter Akku (BA-2.6-R)

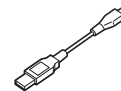

USB-Kabel (MICRO USB)

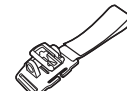

Helmhalterung

## 1 WISSENSWERTES ÜBER DEN LADEVORGANG

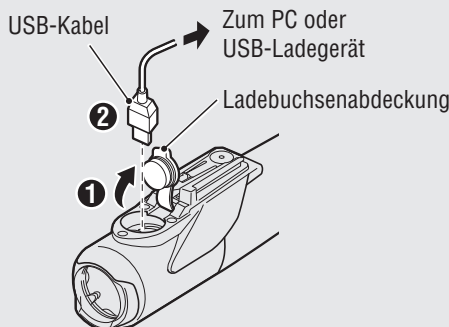

Normale Ladedauer

Ca. 6 Stunden  
(USB 2.0)

### Optional

Beim Aufladen mit Schnellladegerät

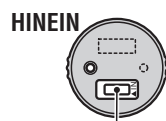
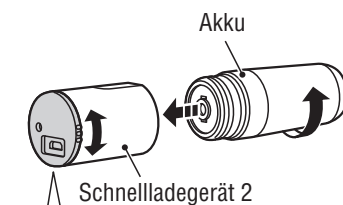

MICRO USB

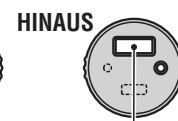

USB

1. Verbinden Sie die Lampeneinheit über das USB-Kabel mit Ihrem PC oder einem handelsüblichen USB-Akkuladegerät. (Abb. 1 – 2) Der Schalterindikator leuchtet auf und die Aufladung beginnt.

Anzeigelicht : Beleuchtet in rot Ladevorgang

Anzeigelicht : Aus Ladevorgang abgeschlossen

- \* Wenn sich Ihr PC im Ruhezustand befindet, kann das Gerät nicht aufgeladen werden.
- \* Wir empfehlen die Nutzung eines USB-Ladegerätes mit 500 mA oder mehr (USB 2.0).
- \* Wenn Sie das Schnellladegerät (optional) verwenden, schaltet sich der Indikator an der Schale ein.

2. Ziehen Sie nach Abschluss des Ladevorgangs das USB-Kabel und bringen Sie die Buchsenabdeckung an.

- \* Die Lade- sowie die Leuchtzeiten sind Näherungswerte und variieren je nach Umgebungs- und Benutzerbedingungen.
- \* Der Akku kann schnell über das optionale Schnellladegerät aufgeladen werden (etwa 4 - 5 Stunden Ladezeit). Verwenden Sie beim Aufladen über das Schnellladegerät einen 1A- oder besseren USB-Ladeadapter.
- \* Das Schnellladegerät (optional) ermöglicht Ihnen nicht nur das eigenständige Aufladen des Akkus, sondern auch den Einsatz als mobiler Akku.

## 2 AN EINEM HELM BEFESTIGEN

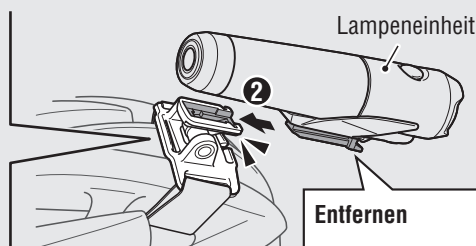
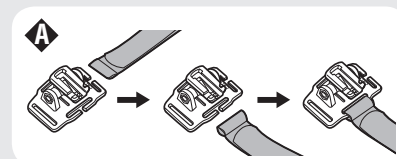
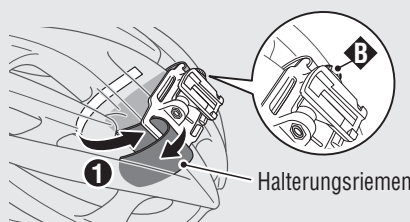

Entfernen

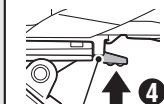

Entriegelungshebel

1. Befestigen Sie den Helm-Halter sicher auf der vorderen Seite des Helmes, indem die Halterungsschleife durch die Lüftungöffnungen am Helm geführt wird. (Abb. 1)

⚠️ Die Halterungsschleife kann vertikal oder horizontal angebracht werden.

2. Befestigen Sie die Lampeneinheit am Helm-Halter. (2)

3. Setzen Sie den Helm auf und passen Sie den Strahlungswinkel an. (3)

4. Ziehen Sie die Lampeneinheit zum Entfernen nach vorne, während Sie den Entriegelungshebel (4) gedrückt halten.

### VORSICHT!:

Die Schraube regelmäßig kontrollieren, damit sie sich nicht löst. (4)

### 3 SCHALTERBEDIENUNG (LICHTMODUS WECHSELN)

Drücken Sie zum Ein-/Ausschalten der Lampe oder zur Auswahl des Lichtmodus den Schalter an Lampe oder Akku.

☞ Wenn Sie die Lampe einschalten, leuchtet sie im zuletzt verwendeten Lichtmodus auf. (Modusspeicherfunktion)

#### VORDERSEITE

Schalter (Indikator)

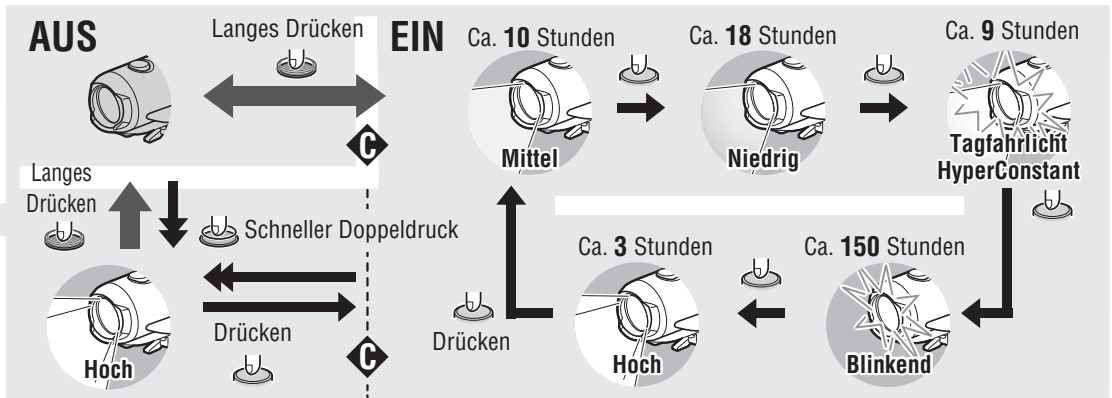
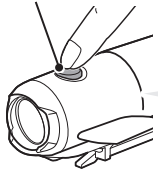

#### RÜCKSEITE

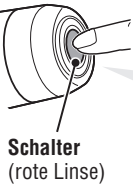

#### Verbleibende Batterieleistung

Wenn der Schalter (Indikator) aufleuchtet, ist die Akkukapazität fast erschöpft. Bitte so bald wie möglich aufladen.

### 4 ANLEITUNG ZUM AUSWECHSELN DES AKKUS

Drehen Sie den Akku zum Entfernen aus der Einheit gegen den Uhrzeigersinn. Schrauben Sie den Akku zum Installieren in die Lampeneinheit, bis er mit einem Klickgeräusch einrastet.

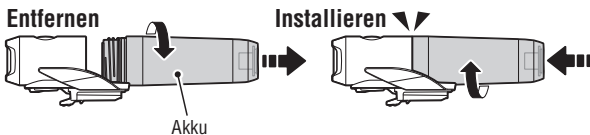

### Spezifikationen

Lichtquelle	Besonders helle LED x 1
Akku	BA-2.6-R : Li-ion 3.6v 2600 mAh
Laden	Micro-USB-Stecker
Betriebsdauer	* Die durchschnittliche Zeit bei 20 Grad Temperatur
VORDERSEITE	Hoch : Ca. 3 Stunden
	Mittel : Ca. 10 Stunden
	Niedrig : Ca. 18 Stunden
	Tagfahrlicht HyperConstant : Ca. 9 Stunden
	Blinkend : Ca. 150 Stunden
* Betriebszeiten gelten, wenn das Rücklicht ausgeschaltet ist.	
RÜCKSEITE	Konstant : Ca. 35 Stunden
	Blinkend : Ca. 300 Stunden
* Betriebszeiten gelten, wenn das vordere Licht ausgeschaltet ist.	
VORDERSEITE / RÜCKSEITE	Hoch / Konstant : Ca. 3 Stunden
	Blinkend / Konstant : Ca. 30 Stunden
* Betriebszeiten gelten, wenn beide Lichter eingeschaltet sind.	
Normale Ladedauer	Ca. 6 Stunden (USB2.0)
Temperaturbereich	Laden : 5°C – 40°C Betrieb : -10°C – 40°C
Anzahl der Lade-/Entladevorgänge	Circa 300 mal (bis die Nennleistung auf 70% abfällt)
Maße/Gewicht	127 x 42.5 x 31 mm / 108.5 g (Inklusive Akku)

\* Die technischen Daten und die Konstruktion können jederzeit ohne vorherige Ankündigung geändert werden.

### ERSATZ-/OPTIONALE TEILE

5341831N

Helmhalterung



5342730

USB-Kabel

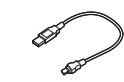

(MICRO USB)

5342720

Schnellladegerät (Über USB-Kabel)



(CRA-001)

5342620

Schnellladegerät 2 (Über USB-Kabel)



(CRA-002)

5342890

Im Rücklicht integrierter Akku (Li-ion3.6v 2600 mAh)



(BA-2.6-R)

5342681

Akku (Li-ion3.6v 3400 mAh)



(BA-3.4)

5342710

Akku (Li-ion3.6v 2200 mAh)



(BA-2.2)

### BEGRENZTE GEWÄHRLEISTUNG

#### 2-Jahres-Garantie : Nur Lampeneinheit

(Verformungen des Akkus werden nicht von der Garantie abgedeckt)

CatEye gewährleistet eine Garantie über 2 Jahre auf Material und Verarbeitung vom Kaufdatum an. Falls das Produkt bei normalem Gebrauch Fehler aufweist, wird CatEye das Produkt kostenlos reparieren oder austauschen. Der Service muss von CatEye Co., Ltd oder autorisierten Servicestellen durchgeführt werden. Wenn Sie das Gerät einsenden, packen Sie es sorgfältig ein und fügen Sie die Garantiekarte sowie Reparaturhinweise bei. Achten Sie darauf, Ihren Namen und Ihre Anschrift mit Schreibmaschine oder in Druckbuchstaben deutlich lesbar auf die Garantiekarte zu schreiben. Versicherungskosten und Kosten für den Transport bis zu unserem Kundendienst gehen zu Lasten der Person, die unseren Kundendienst in Anspruch nehmen möchte.

### CAT EYE CO., LTD.

2-8-25, Kuwazu, Higashi Sumiyoshi-ku, Osaka 546-0041 Japan

Attn: CATEYE Customer Service Section

Phone : (06)6719-6863

Fax : (06)6719-6033

E-mail : support@cateye.co.jp

URL : <http://www.cateye.com>