



RECHARGEABLE HEADLIGHT

AMPP500™

HL-EL085RC
Manual



Antes de utilizar el producto, lea este manual completamente y guárdelo para futuras consultas.

Design Pat. Pending
Copyright © 2019 CATEYE Co., Ltd.
HLEL085RC-190603 1



Unidad luminosa Soporte FlexTight™ (H-34N) Cable USB (MICRO USB)



! Antes del uso inicial

Esta unidad se suministra con una pequeña carga para comprobar la luz. Asegúrese de cargarla antes de utilizarla conforme a las instrucciones de las secciones "CARGA" y "Precauciones a tener en cuenta durante la recarga".

! ADVERTENCIA!!!

- Asegúrese de dirigir el haz luminoso hacia abajo de forma que el vehículo o peatón que se aproxime no se deslumbré.
- Antes de salir, asegúrese de que la luz está firmemente instalada en el soporte y que se enciende.
- Preste siempre atención a la carga restante de la batería comprobando el indicador periódicamente mientras utiliza la luz.

! PRECAUCIÓN!

- Mantenga la luz alejada del alcance de los niños.
- La instalación de la unidad luminosa demasiado cerca de un equipo inalámbrico puede afectar negativamente a la lectura del equipo.
- Para estar prevenido ante un apagado inesperado, es recomendable llevar una luz de repuesto.
- Este producto es resistente al agua bajo condiciones diarias normales y se puede utilizar en la lluvia. Sin embargo, no lo sumerja intencionadamente en agua.
- Si la unidad luminosa o partes de la misma se ensucian con barro, etc., límpielas con un paño suave humedecido con jabón suave. Nunca aplique disolvente, benceno o alcohol, ya que la unidad puede resultar dañada.

! BATERÍAS DE ION-LITIO

Precauciones a tener en cuenta durante la recarga

- Evite realizar la carga a la luz solar directa o en un vehículo aparcado bajo la luz solar directa. Asimismo, asegúrese de realizar la carga solamente cuando la temperatura ambiente está comprendida entre 5 y 40 °C.
- Antes de realizar la carga, asegúrese de que el enchufe USB no tiene polvo ni otros objetos extraños.
- No someta la luz a vibraciones durante la carga.
- Una vez completada la carga, asegúrese de desconectar el enchufe USB.

Precauciones a la hora de utilizar el producto

- La carga, la descarga y el almacenamiento en entornos con temperatura elevada provocarán un deterioro más rápido de la batería recargable. No deje la luz en el interior de un vehículo o cerca de un calefactor.
- Si el tiempo de iluminación se reduce considerablemente incluso después de una carga correcta, es posible que el fin del período de servicio de la batería recargable esté próximo. Deshágase de la batería tal y como se describe en la sección "PRECAUCIONES PARA LA ELIMINACIÓN".

PRECAUCIONES RELACIONADAS CON EL ALMACENAMIENTO

Se recomienda almacenar en lugares frescos y secos. Si va a almacenar la batería durante un prolongado período de tiempo, es importante cargarla 30 minutos cada 6 meses.

PRECAUCIONES PARA LA ELIMINACIÓN

Al desechar la unidad de luz, deshágase de ella conforme a las regulaciones locales.

1 CARGA

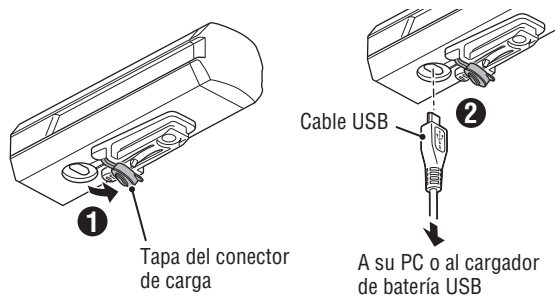

Indicador

	Luz roja permanente	Cargando
	Apagada	Carga completada

Tiempo de carga estándar

Aproximadamente. **4** (1A) - **8** (0,5A) h

1. Conecte la unidad luminosa a su PC o a un cargador de batería USB disponible en el mercado mediante el cable USB. (Figura.1 ①-②).
El indicador se enciende en rojo y la carga se inicia.
* Cuando su PC se encuentra en estado de suspensión, la unidad no se puede cargar.
* Utilice un cargador de batería USB de 500 mAh (USB2.0) o más.
2. Una vez completada la carga, desconecte el cable USB y coloque la tapa del conector de carga de forma segura.
PRECAUCIÓN!: Coloque la tapa del conector de carga de forma segura para garantizar la impermeabilidad.
* Los tiempos de carga e iluminación son valores aproximados y variarán en función del entorno y de las condiciones de uso.

2 INSTALACIÓN

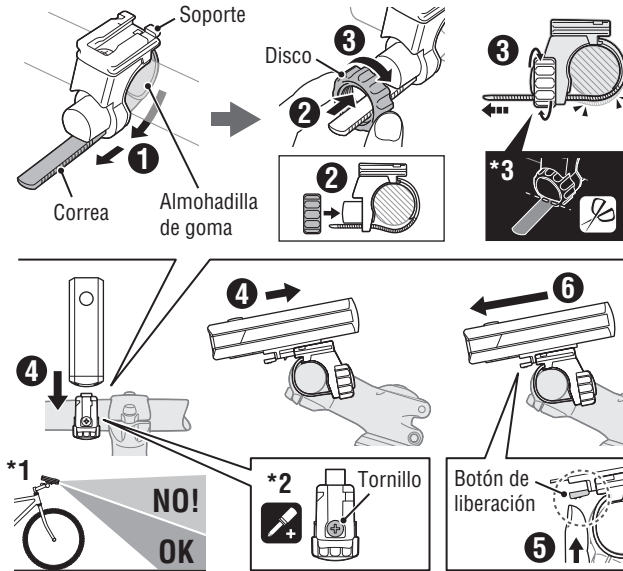

1. Instale el soporte en el manillar. (Figura.2 ①-③)
 2. Inserte la unidad luminosa en el soporte hasta que escuche un clic y ajuste el ángulo del haz. (④) (*1)
 3. Para extraer la unidad de luz, tire de ella hacia adelante mientras presiona el botón de liberación (⑤, ⑥).
- * Para reajustar el ángulo del haz, afloje el disco y/o el tornillo lo suficiente para mover el soporte y apriételo firmemente después de realizar el ajuste. (*2)

PRECAUCIÓN!

- Asegúrese de apretar el disco a mano.
- Si lo aprieta demasiado con una herramienta, la rosca del tornillo podría saltarse.
- Compruebe el disco y el tornillo (*2) del soporte periódicamente para comprobar si hay holgura.
- Si corta la correa, tenga cuidado de no causarse heridas por el lugar donde se corta dicha correa. (*3)

3 OPERACIÓN DEL CONMUTADOR

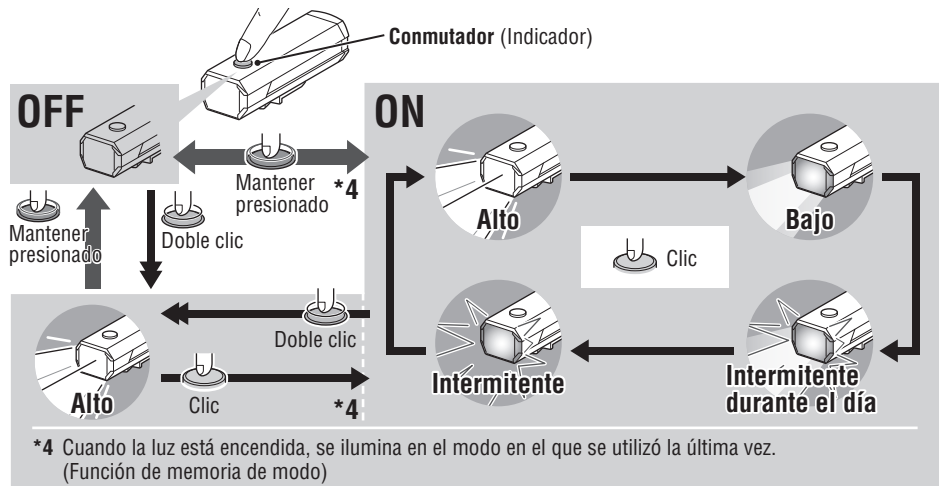

Capacidad restante de la batería:

Cuando el interruptor se ilumina en rojo, significa que queda poca carga de batería. Cárguela tan pronto como pueda.



PIEZAS DE REPUESTO Y OPCIONALES

5338827N

Soporte FlexTight™
(H-34N)

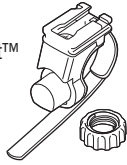

5342440

Soporte en horquilla central
(CFB-100)

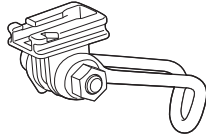

5341831N

Acoplamiento para
el casco



5342730

Cable USB
(MICRO USB)

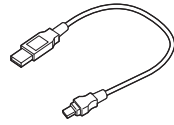

ESPECIFICACIONES

Fuente luminosa

LED de alta intensidad x 1

Pila

Li-ion 3,6v 2200 mAh

Carga

Enchufe micro-USB

Tiempo de funcionamiento

Alto : 1,5 horas aproximadamente

Bajo : 3 horas aproximadamente

Intermitente durante el día : 5 horas aproximadamente

Intermitente : 50 horas aproximadamente

* Promedio de tiempo de funcionamiento a 20 °C.

Tiempo de carga estándar

4 (1A) – 8 (0,5A) horas aproximadamente

Intervalo de temperatura

Cargando : 5°C – 40°C

Funcionamiento : -10°C – 40°C

Número de recargas y descargas

Unas 300 veces

(hasta que la capacidad nominal caiga al 70 %)

Número de recargas y descargas

34 x 100 x 37 mm / 117 g

* Las especificaciones y el diseño están sujetos a cambios sin previo aviso.

GARANTÍA LIMITADA

Garantía de 2 años: Solo la unidad de luz (deterioro de la batería no incluido)

En caso de problemas durante su uso normal, la pieza del ordenador será reparada o sustituida sin costo alguno. El servicio debe ser realizado por CatEye Co., Ltd. Para enviar el producto, empaquételo cuidadosamente y no olvide incluir el certificado de garantía con las instrucciones de reparación. En el certificado de garantía deberá constar su nombre y dirección completa. Los gastos de seguro, manipulación y transporte corren a cargo de quien solicite dicho servicio.

CAT EYE CO., LTD.

2-8-25, Kuwazu, Higashi Sumiyoshi-ku, Osaka 546-0041 Japan

Attn: CATEYE Customer Service Section

Phone : (06)6719-6863

Fax : (06)6719-6033

E-mail : support@cateye.co.jp

URL : <https://www.cateye.com>