



CATEYE VELO WIRELESS+



ВЕЛОКОМПЬЮТЕР CC-VT235W



- Содержание руководства по эксплуатации может изменяться без уведомления. Последнюю версию руководства по эксплуатации см. на нашем веб-сайте (файл в формате PDF).
- С нашего веб-сайта можно загрузить подробное руководство по установке данного устройства с видеоматериалами.

<http://www.cateye.com/products/detail/CC-VT235W/manual/>



Установка
компьютера



1

Подготовка
велокомпьютера



2

Использование
велокомпьютера



3

Изменение настроек
велокомпьютера



4

Предупреждения
Гарантия на
устройство и др.

Приложение

Установка компьютера

1

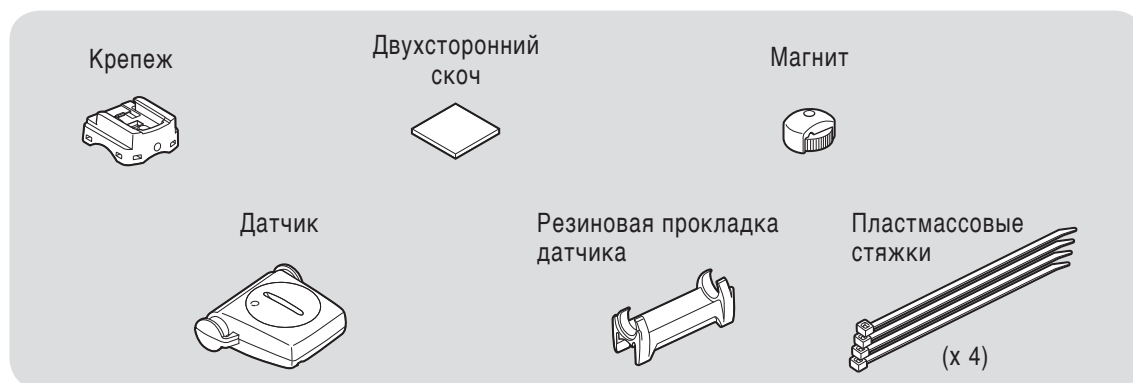

2



1 Установка крепежа

● Установка на вынос руля

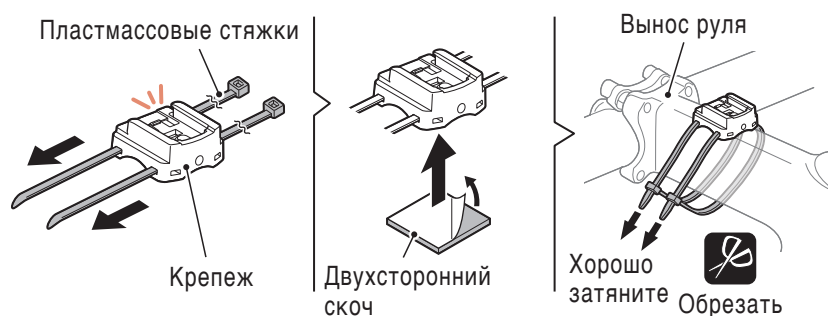
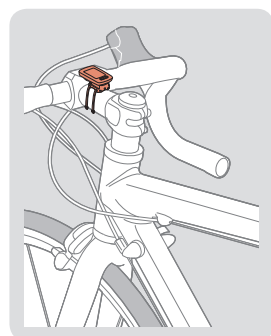

3



● Установка на руль

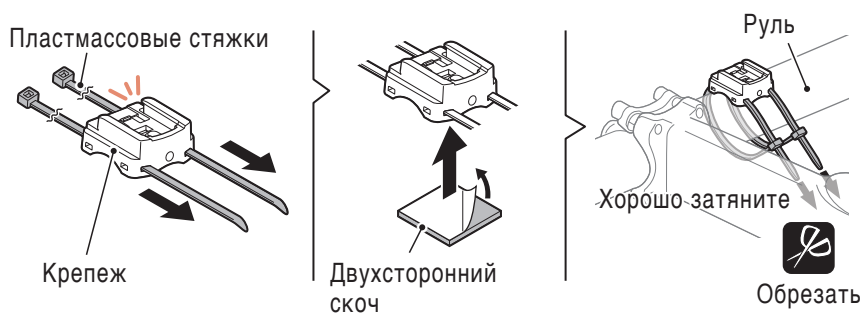
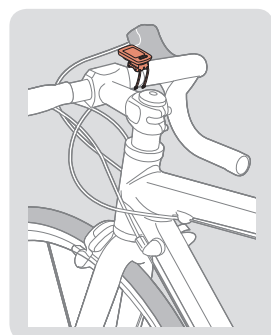

4



 При установке крепежа на руль отрегулируйте угол наклона так, чтобы при установке компьютера его задняя панель была обращена к датчику скорости.

Правильно



Неправильно



Приложение

Установка компьютера

1



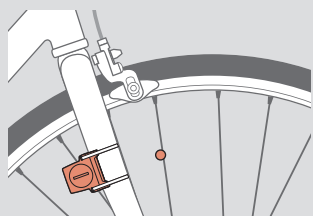

2 Установка датчик

- Установка на передней вилке справа

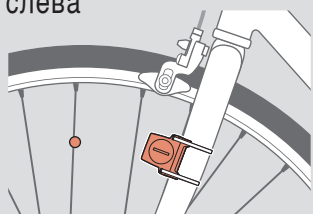

- Установка на передней вилке слева



 Расстояние между компьютером и датчиком должно быть 20-70 см, задняя панель компьютера должна быть обращена к датчику.

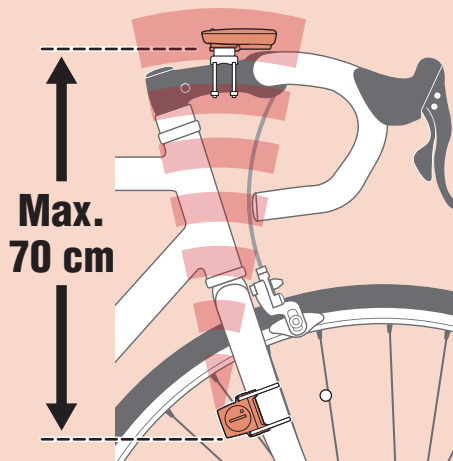

2

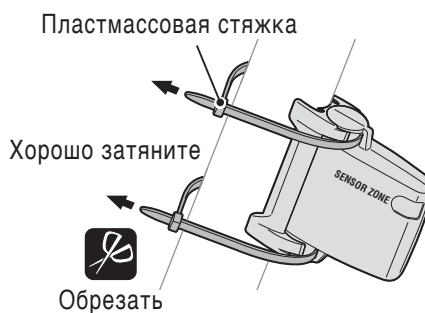

3



3 Установка магнита

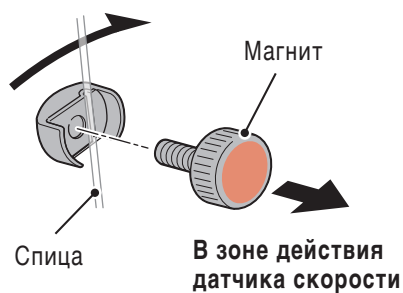
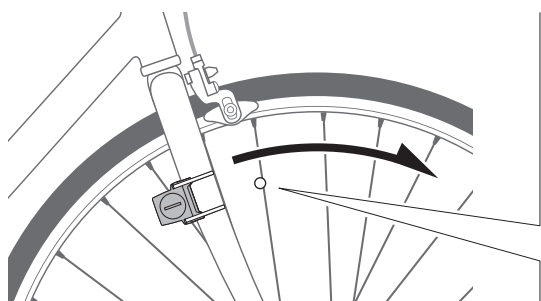

4



Приложение

Установка компьютера

1



4 Установите магнит на переднем колесе, а датчик на вилке или на пере

 Магнит и датчик должны находиться на одинаковом расстоянии от оси вращения колеса.

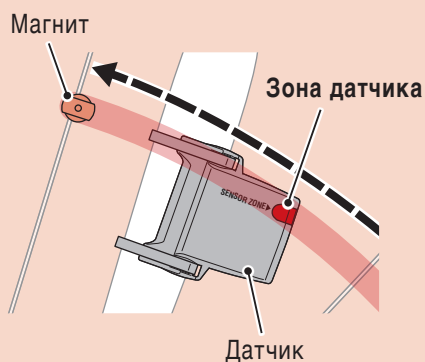

 Зазор между датчик и магнитом не должен превышать 5 мм.

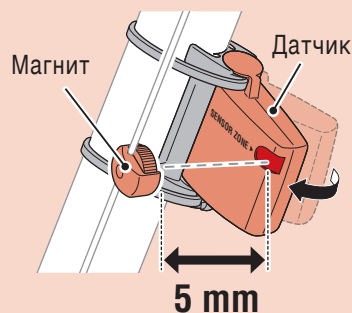

* Магнит на колесо можно установить в любом месте на спице с соблюдением указанных выше условий установки.

2



5 Демонтаж/ установка велокомпьютера

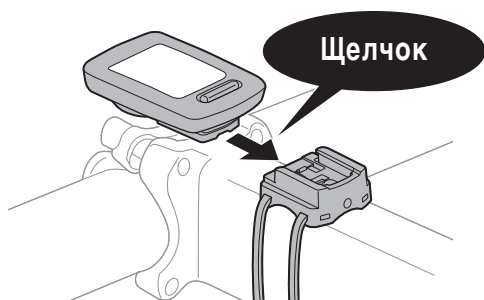

Удерживая велокомпьютер рукой.

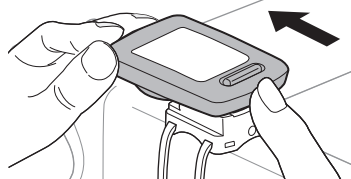

нажмите на него слегка вперед и вверх.

3



4

6 Проверка

После установки убедитесь, что велокомпьютер начинает измерять скорость при вращении переднего колеса. Если скорость не отображается, произведите настройку еще раз, следуя рекомендациям 1, 2 и 4 .



Приложение

Подготовка велокомпьютера



При первом использовании велокомпьютера или при сбросе до заводских настроек обнулите все данные, выполняя следующую процедуру.

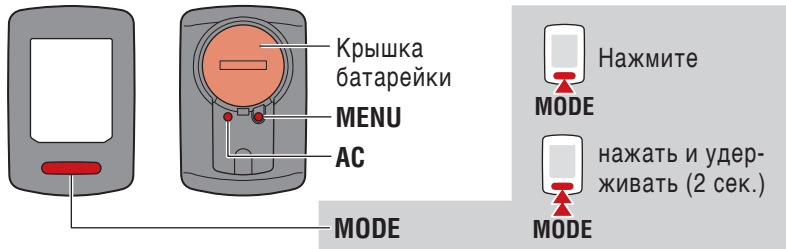

1



2



3



4



Приложение

1 Обнуление данных.

Нажмите на кнопку **AC** на задней панели компьютера.

* Все данные обнулятся, и произойдет сброс до заводских настроек.

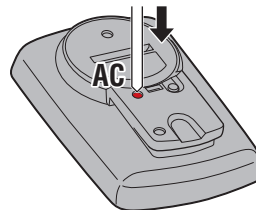

2 Выбор единицы измерения.

Выберите «km/h (км/ч)» или «mph (миль/ч)».

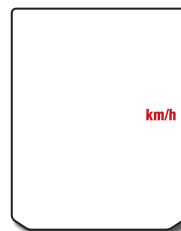

Нажмите **MODE** для переключения между km/h и mph.

Нажмите **MENU** для сохранения настроек.

3 Выбор диаметра колес.

Быстрая настройка:

При нажатой кнопке **MODE** появятся показатели диаметра колеса 26" → 700C → 27" → 27.5" → 29" → 205[] → 16" → 18" → 20" → 22" → 24" → и 26" именно в таком порядке.

Выберите диаметр колес (в дюймах), установленных на велосипеде.

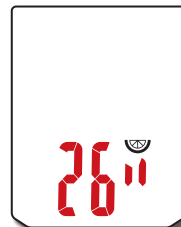

Нажмите **MODE** для выбора диаметра колеса.

Нажмите **MENU** для сохранения настроек.



Дополнительные настройки (для более точных измерений):

Когда на дисплее появляется 205[], нажмите и удерживайте кнопку **MODE**, чтобы ввести показатель диаметра колеса в см. Нажмите **MODE**, чтобы изменить параметры. Нажмите и удерживайте **MODE**, чтобы перейти к следующей цифре.

* Все параметры периметра колеса указаны в разделе "Периметр колеса" (страница 7).



Нажмите **MODE** для изменения размера.

Для изменения цифр нажмите и удерживайте кнопку **MODE**.

Нажмите **MENU** для сохранения настроек.



Подготовка велокомпьютера

1



4 Установка часов.

При нажатии кнопки **MODE**, можно изменять требуемое значение часов и минут. При удержании кнопки **MODE** происходит переключение настройки значения часов и минут.

* При выборе **12h** формата часов, вверху на дисплее будет высвечиваться либо **A** (до полудня), либо **P** (после полудня).

Формат времени (24h или 12h)

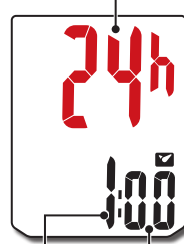

Часы Минуты



MODE

Переключение форматов 12ч и 24ч или увеличение значения



MODE

Включить дисплей или изменить цифры

5 Нажмите на кнопку MENU для сохранения настроек.

После сохранения настроек компьютер переключится в режим измерений (см. раздел "Использование велокомпьютера" (страница 8)).



MENU

Сохранение настроек

2



3



4



Приложение

Подготовка велокомпьютера

1



Периметр колеса

Вы можете определить периметр колеса (L) по таблице, приведенной ниже, или измерить самостоятельно на своем велосипеде:

- Как измерить периметр колеса (L)

Для обеспечения наиболее точных измерений сделайте следующее. Давление в шинах должно быть нормальным. Поверните колесо так, чтобы ниппель находился в нижней части колеса. Отметьте эту точку на полу и прокатите велосипед так, чтобы колесо проделало расстояние, равное одному обороту колеса, т.е. ниппель должен находиться снова в нижней части колеса. Снова отметьте точку расположения ниппеля и измерьте расстояние между двумя точками в миллиметрах. Этот показатель и будет являться периметром колеса в мм.



- Обратиться к таблице определения периметра колеса

* Обычно размер покрышек и ETRTO указан на торце покрышек.

2



ETRTO	Размер покрышек	L (cm)
40-254	14x1.50	102
47-254	14x1.75	110
40-305	16x1.50	119
47-305	16x1.75	120
54-305	16x2.00	125
28-349	16x1-1/8	129
37-349	16x1-3/8	130
32-369	17x1-1/4 (369)	134
40-355	18x1.50	134
47-355	18x1.75	135
32-406	20x1.25	145
35-406	20x1.35	146
40-406	20x1.50	149
47-406	20x1.75	152
50-406	20x1.95	157
28-451	20x1-1/8	155
37-451	20x1-3/8	162
37-501	22x1-3/8	177
40-501	22x1-1/2	179
47-507	24x1.75	189
50-507	24x2.00	193
54-507	24x2.125	197
25-520	24x1(520)	175
	24x3/4 Tubular	179
28-540	24x1-1/8	180
32-540	24x1-1/4	191
25-559	26x1(559)	191
32-559	26x1.25	195
37-559	26x1.40	201
40-559	26x1.50	201
47-559	26x1.75	202
50-559	26x1.95	205
54-559	26x2.10	207
57-559	26x2.125	207
58-559	26x2.35	208
75-559	26x3.00	217

ETRTO	Размер покрышек	L (cm)
28-590	26x1-1/8	197
37-590	26x1-3/8	207
37-584	26x1-1/2	210
	650C Tubular 26x7/8	192
20-571	650x20C	194
23-571	650x23C	194
25-571	650x25C 26x1(571)	195
40-590	650x38A	213
40-584	650x38B	211
25-630	27x1(630)	215
28-630	27x1-1/8	216
32-630	27x1-1/4	216
37-630	27x1-3/8	217
40-584	27.5x1.50	208
50-584	27.5x1.95	209
54-584	27.5x2.1	215
57-584	27.5x2.25	218
18-622	700x18C	207
19-622	700x19C	208
20-622	700x20C	209
23-622	700x23C	210
25-622	700x25C	211
28-622	700x28C	214
30-622	700x30C	215
32-622	700x32C	216
	700C Tubular	213
35-622	700x35C	217
38-622	700x38C	218
40-622	700x40C	220
42-622	700x42C	222
44-622	700x44C	224
45-622	700x45C	224
47-622	700x47C	227
54-622	29x2.1	229
56-622	29x2.2	230
60-622	29x2.3	233

3



4



Приложение

Использование велокомпьютера [режим измерений]

1



Иконка ночного режима Иконка появляется при переходе компьютера в ночной режим. Подробнее см. в разделе “Подсветка (ночной режим)” (страница 9).

Индикаторы скорости Показывают, текущая скорость ниже () или выше () по сравнению со средней скоростью.

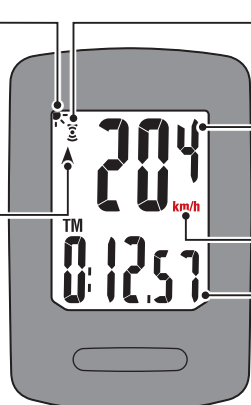

Иконка датчика скорости Мигает при синхронизации и получении и сигнала.

Текущая скорость
0,0 (4,0) – 105,9 km/h
[0,0 (3,0) – 65,9 mph]

Единица измерения

Текущие показания

Переключение функций велокомпьютера

При нажатии кнопки **MODE** переключаются показания в нижнем поле дисплея в порядке, показанном на следующем рисунке.

2

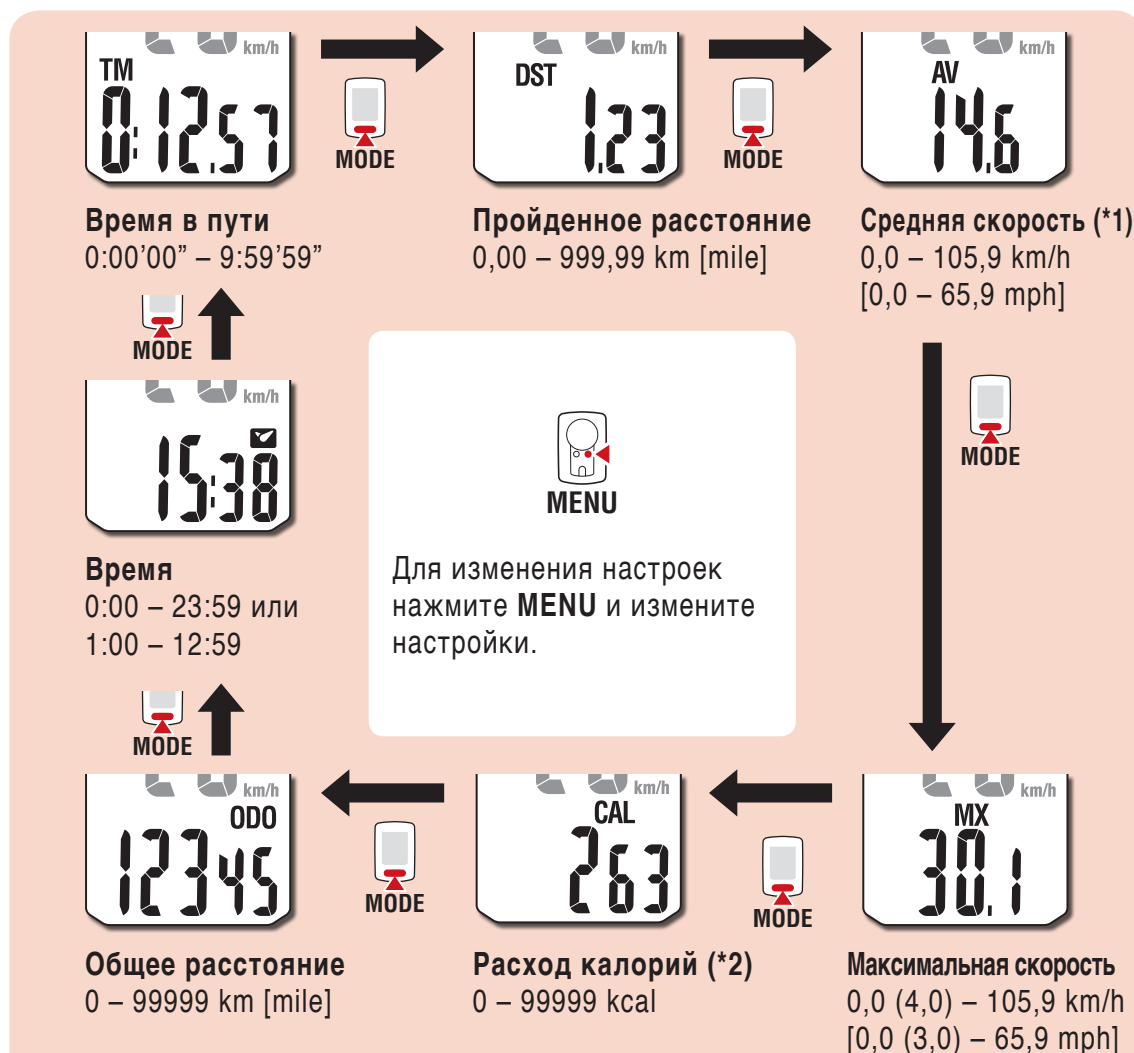

3



4



Приложение

*1: Для показателя **AV** (средняя скорость) отображается значение **.E** вместо измеренного значения, если **TM** (прошедшее время) превышает приблизительно 27 часов или **DST** (пройденное расстояние) превышает 999,99 км. В этом случае следует сбросить данные измерений.

*2: Расход калорий — это суммарное значение, которое вычисляется по замерам скорости с интервалом в одну секунду. Значения расхода калорий в час приведены ниже. Используйте эту таблицу для справки.

Скорость	10 km/h [mph]	20 km/h [mph]	30 km/h [mph]
Расход ккал/ч	67,3 kcal [155,2 kcal]	244,5 kcal [768,2 kcal]	641,6 kcal [2297,2 kcal]

Использование велокомпьютера [режим измерений]

1

Начало или прекращение измерений

Режим измерений включается автоматически при движении велосипеда.

В режиме измерений мигает единица измерения (km/h или mph).

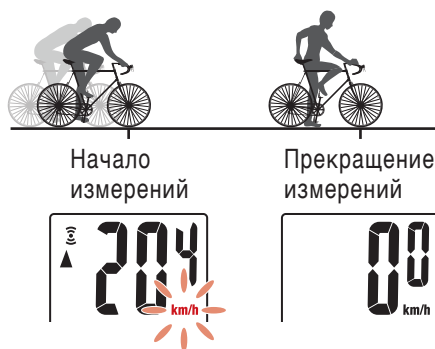

Обнуление данных

Нажмите и удерживайте кнопку **MODE** до тех пор, пока данные на дисплее измерений не обнулятся (кроме **ODO**).



2



Подсветка (ночной режим)

Когда ночной режим активирован, то подсветка горит в течение 5 секунд при нажатой кнопке. Если нажать кнопку еще раз, то время работы подсветки продлится. Подробности настройки подсветки см. в разделе "Ночной режим" (страница 10).

* При низком заряде батареи (отображается значок ) , подсветка не будет включаться.

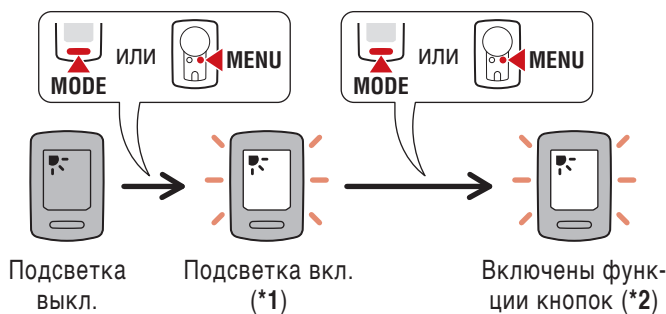

*1: При нажатии кнопки в указанное время включается подсветка, и кнопка не выполняет свою обычную функцию.

*2: Если нажать кнопку при включенной подсветке, она выполнит свою обычную функцию.

3



Режим энергосбережения

Если велокомпьютер не получает сигнала в течение 10 минут, он переходит в режим энергосбережения, и на его экране отображаются только часы.

При нажатии на кнопку **MODE** или при получении велокомпьютером сигнала датчика снова отображается страница измерений.

* Если велокомпьютер оставить в режиме энергосбережения на 1 час, отобразится надпись **SLEEP**. Когда велокомпьютер находится в этом режиме, можно вызвать страницу измерений, нажав кнопку **MODE**.

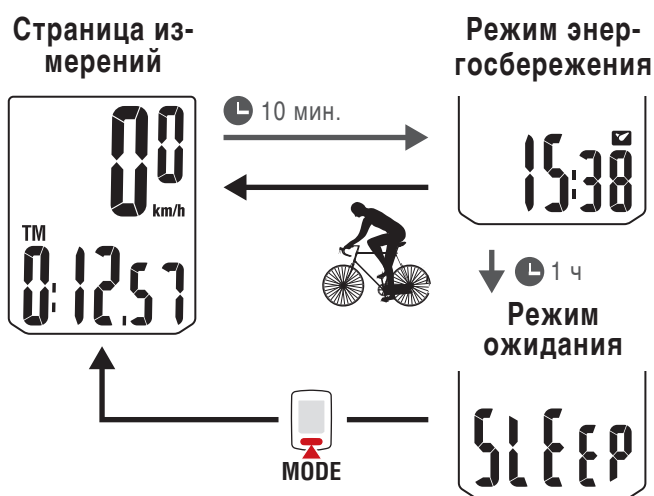

4



Приложение

Изменение настроек велокомпьютера [Меню]

1



Нажмите на кнопку **MENU** для перехода в режим меню.

В режиме меню можно изменить настройки.

* После внесения изменений обязательно сохраните настройки, нажав кнопку **MENU**.

* Если компьютер находится в состоянии покоя более одной минуты, то компьютер переходит в режим измерений, а все изменения не сохраняются.

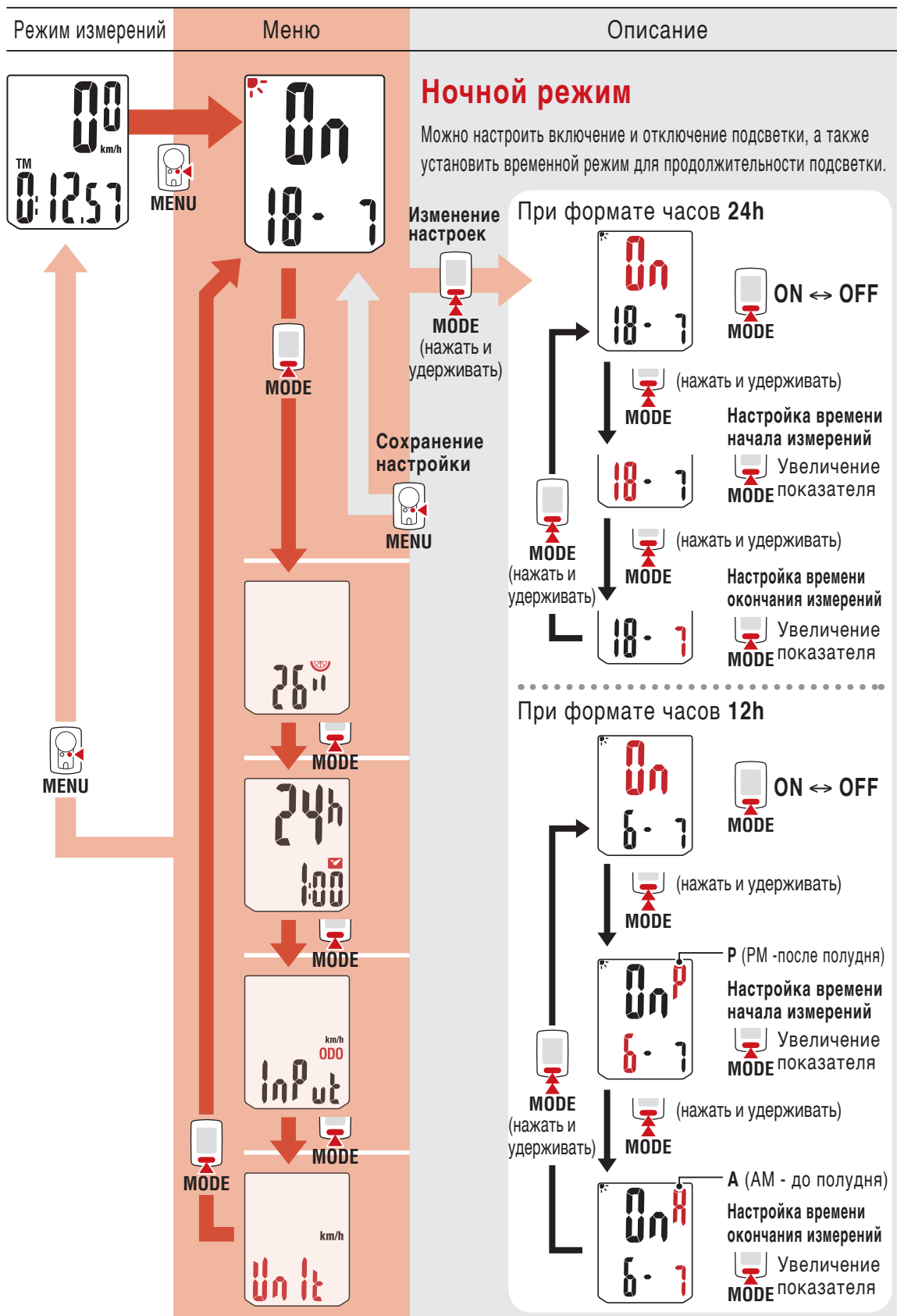

2



3



4



Приложение

Изменение настроек велокомпьютера [Меню]

1

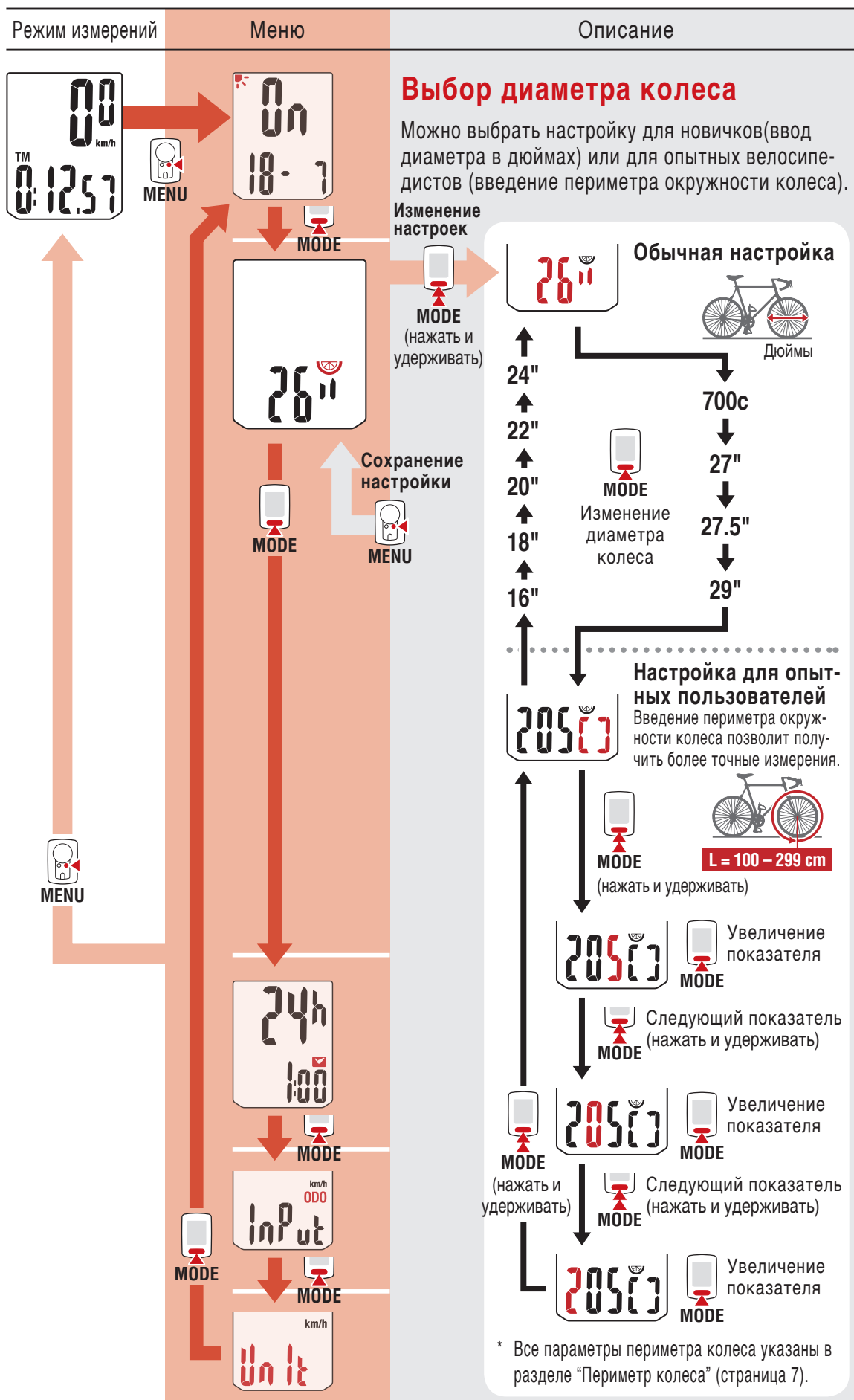

2



3



4



Приложение

Изменение настроек велокомпьютера [Меню]

1

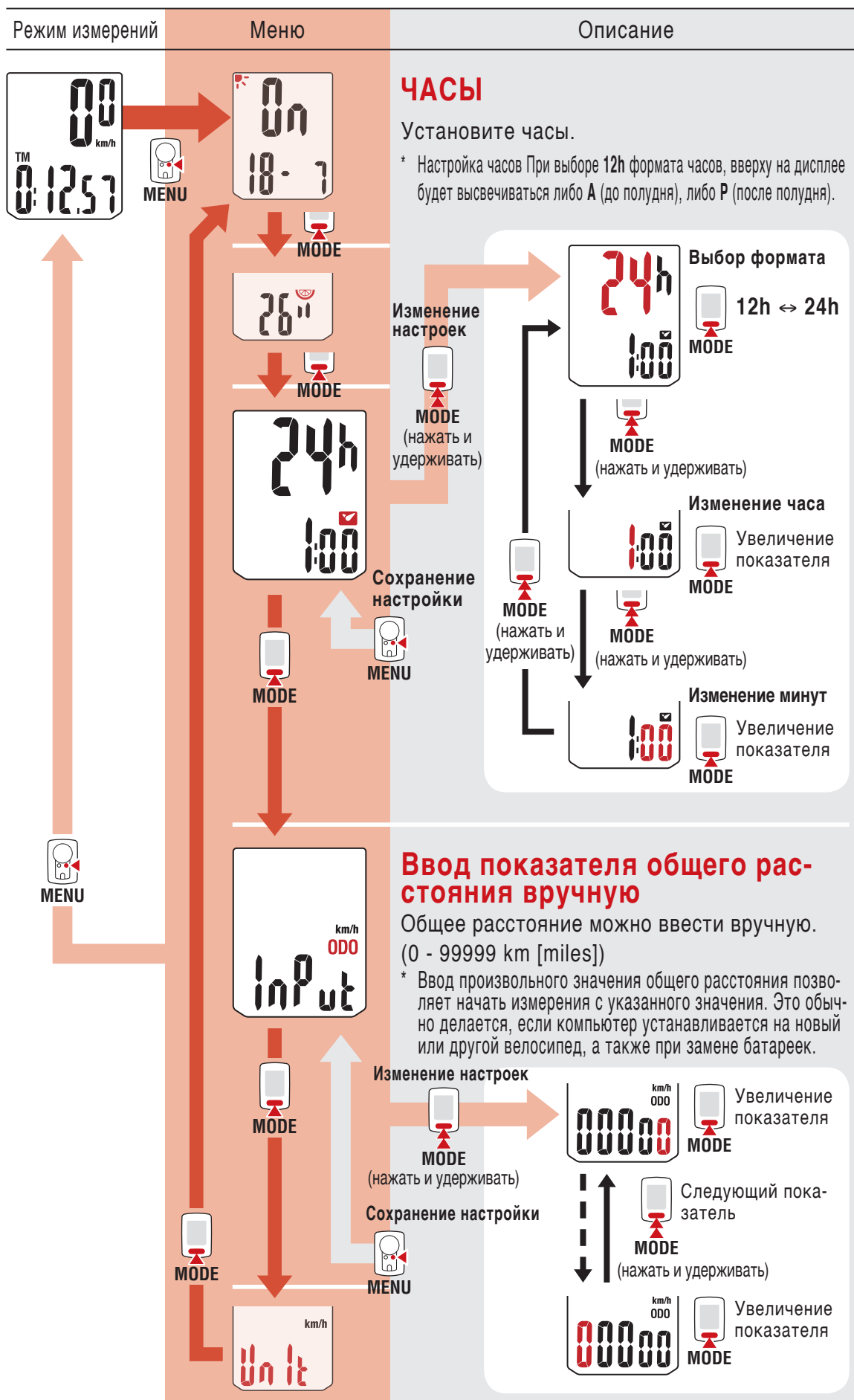

2



3



4



Приложение

Изменение настроек велокомпьютера [Меню]

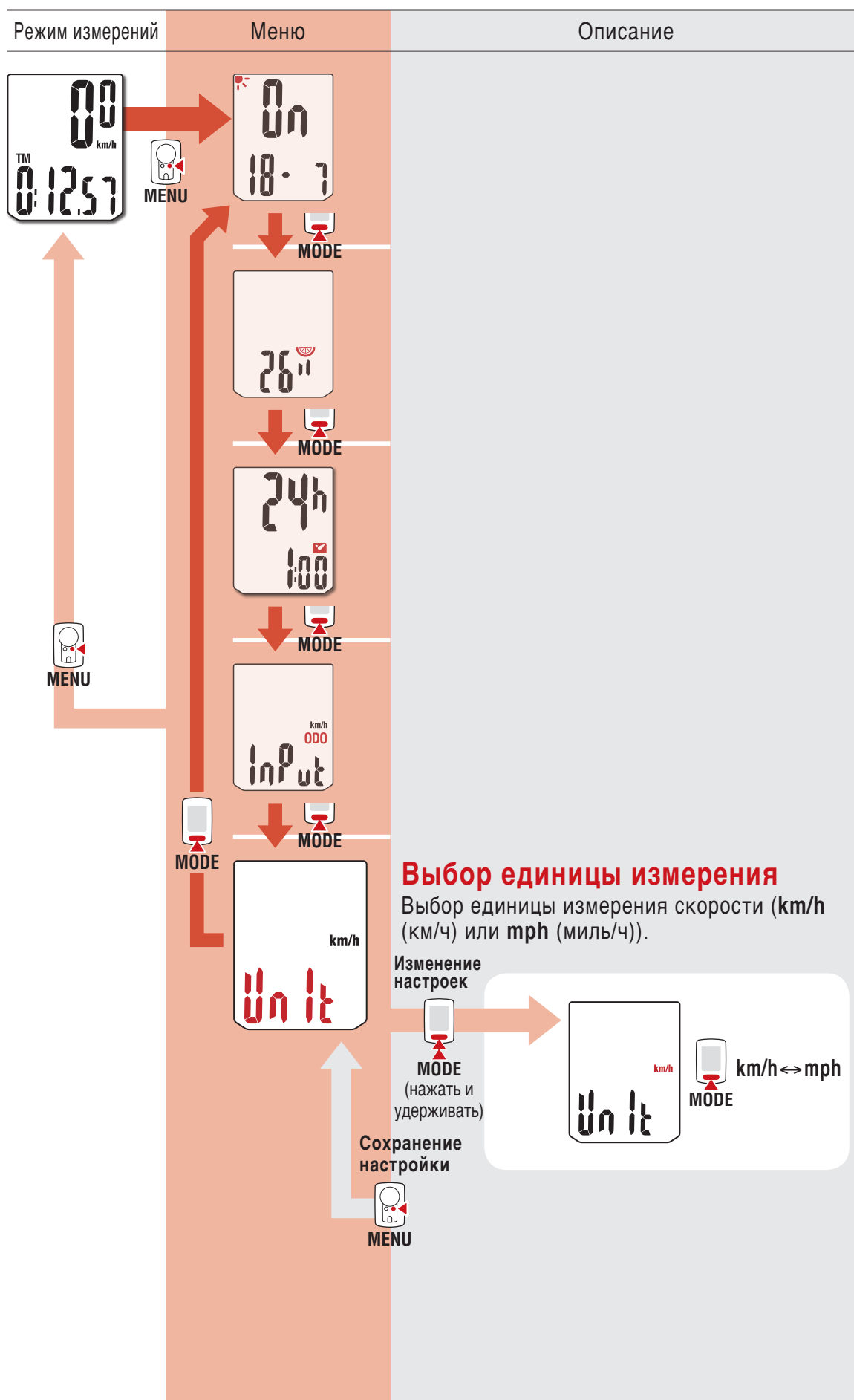

1



2



3



4



Приложение

Приложение

Предупреждение / Внимание!

- Не концентрируйте внимание на компьютере во время поездки. Соблюдайте правила безопасности!
- Надежно закрепите магнит, датчик и крепеж. Периодически проверяйте надежность их крепления.
- Если ребенок проглотит батарею, незамедлительно обратитесь за медицинской помощью к врачу.
- Не оставляйте велокомпьютер на солнце в течение длительного периода времени.
- Не разбирайте велокомпьютер.
- Не допускайте падений велокомпьютера во избежание поломки.
- Для очистки компьютера, крепежа или датчика не пользуйтесь растворителями и средствами, содержащими спирт и бензол.
- В случае установки неподходящих батарей существует опасность взрыва. Утилизируйте использованные батареи в соответствии с местным законодательством.
- Изображение на ЖК-экране может искажаться при просмотре через поляризованные солнцезащитные линзы.

Беспроводной датчик

Датчик предназначен для получения сигнала на расстоянии до 70 см (большее расстояние повышает вероятность помех и ошибок).

При регулировке положения датчика обратите внимание на следующее:

- Если расстояние между датчиком и компьютером слишком большое, то компьютер не сможет принимать сигналы.
- Эффективность передачи сигнала может сократиться из-за понижения температуры окружающей среды или из-за разряженных батарей.
- Сигнал может приниматься только в том случае, если задняя панель компьютера обращена к датчику.

Следующие обстоятельства могут стать причиной помех и ошибок в получении данных:

- Близость телевизора, ПК, радиоприемников, двигателей; нахождение в автомобиле или поезде.
- Близость железнодорожных путей и переездов, телевизионных станций и радиолокационных баз.
- Близость других беспроводных устройств.

1



2



3



4



Приложение

Приложение

Обслуживание

пользуйтесь нейтральными моющими средствами, не содержащими щелочь или спирт, а также мягкими сухими тканями.

Замена батареи

● Велокомпьютер

Если загорается  (пиктограмма батареи), замените батарею. Установите новую литиевую батарею (CR2032) положительным полюсом (+) вверх.

* После замены батареи выполните процедуру, приведенную в разделе “Подготовка велокомпьютера” (страница 5).

* Запоминание общего расстояния перед заменой батареи позволит вручную указать общее расстояние после замены батареи.

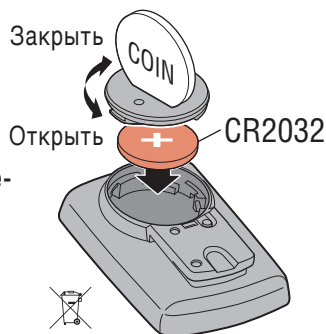

● Датчик

Если скорость не отображается даже после корректной настройки, замените батарею.

Вставьте новые литиевые батареи (CR2032) маркировкой «+» вверх и плотно закройте крышку батарейного отсека.

* После замены батарейки отрегулируйте положение магнита относительно датчика скорости в соответствии с описанием в разделе “Установка компьютера” (страница 4) шаг 4.

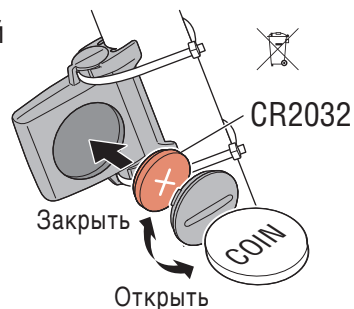

Устранение неполадок

Значок сигнала датчика не мигает (скорость не отображается).

● Проверьте, не слишком ли велик зазор между датчиком и магнитом. (Зазор должен быть: не более 5 мм)

● Проверьте корректность установки магнита и датчика: магнит и датчик должны находиться на одинаковом расстоянии от оси вращения колеса.

При необходимости отрегулируйте положение магнита и датчика.

● Проверьте: компьютер должен быть установлен под правильным углом. Задняя панель должна быть обращена к датчику.

Задняя панель должна быть обращена к датчику.

● Проверьте корректность расстояния между компьютером и датчиком: расстояние должно удовлетворять диапазону от 20 до 70 см.

Установите датчик так, чтобы он находился на корректном расстоянии: диапазон от 20 до 70 см от компьютера.

● Проверьте зарядку батарей.

* В зимнее время батареи разряжаются быстрее.

Если обмен данными между компьютером и датчиком происходит только на близком расстоянии, замените батарею.

Замените батареи на новые согласно инструкциям, которые приводятся в разделе “Замена батареи”.

При нажатии на кнопку ничего не отображается.

Замените батареи на новые согласно инструкциям, которые приводятся в разделе “Замена батареи”.

На экране отображаются некорректные данные.

Обнулите данные согласно инструкциям, которые приводятся в разделе “Подготовка велокомпьютера” (страница 5).

1



2



3



4



Приложение

Приложение

Основные характеристики

Батарея / Срок службы батареи	Велокомпьютер:	Литиевая батарея (CR2032) x 1 / Примерный срок службы 1 лет (при эксплуатации велокомпьютера в течение 1 часа в день; срок службы батарей зависит от условий эксплуатации).
	Датчик:	Литиевая батарея (CR2032) x 1 / Общее расстояние на компьютере может достигать 10000 км (6250 миль)

* Здесь приводится среднее значение эксплуатации при температуре 20 °C, при этом расстояние между компьютером и датчиком составляет 65 см.

* Срок службы установленной на заводе батареи может быть меньше указанной выше спецификации.

Контроллер	4-битный, 1-кристальный микроконтроллер (кварцевый генератор)
Экран	Жидкокристаллический дисплей
Датчик	Бесконтактный магнитный датчик
Удаленность датчика от компьютера	От 20 – 70 см
Размеры окружности колеса	26", 700с, 27", 27.5", 29", 16", 18", 20", 22", 24" или периметр колеса от 100 до 299 см (исходны 26 дюймов).
Температура эксплуатации	0°C – 40°C (Велокомпьютер может работать некорректно при температуре вне указанного температурного диапазона. При температуре ниже 0° скорость реакции дисплея)
Размеры и вес	Велокомпьютер: 55,5 x 37 x 16,5 mm / 26,4 g
	Датчик: 41,5 x 36 x 15 mm / 15 g

* Технические характеристики и конструкция могут изменяться без предварительного уведомления.

Ограниченная гарантия

Гарантия распространяется только на велокомпьютер и датчик в течение 2 лет. На аксессуары и батареи гарантия не распространяется.

На велокомпьютеры CatEye предоставляется гарантия на дефект материалов и отсутствие заводского брака сроком на два года со дня покупки. В случае выхода данного изделия из строя в процессе нормальной эксплуатации компания CatEye бесплатно осуществит ремонт или замену неисправного изделия. Ремонт должен осуществляться компанией CatEye или авторизованным продавцом ее продукции. Для возвращения изделия на ремонт тщательно упакуйте его и приложите гарантийный талон (подтверждение покупки) вместе с описанием неисправности, подлежащей устранению. Пожалуйста, четко напишите или напечатайте свое имя или адрес на гарантийном талоне. Расходы на страховку, обработку и транспортировку груза с изделием в компанию CatEye будет нести лицо, обратившееся за ремонтом.

CAT EYE CO., LTD.

2-8-25, Kuwazu, Higashi Sumiyoshi-ku, Osaka 546-0041 Japan
Attn: CATEYE Customer Service
Phone : (06)6719-6863 Fax : (06)6719-6033
E-mail : support@cateye.co.jp URL : http://www.cateye.com

Стандартные аксессуары

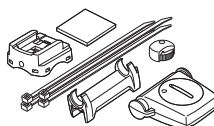

1602990
Комплект деталей

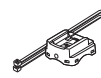

1602980
Пластмассовая стяжка

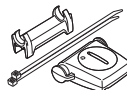

1602196
Датчик (SPD-01)



1699691N
Магнит на колесо



1665150
литиевая батарея

Дополнительные аксессуары



1604100
Кронштейн спереди



1602194
Комплект с кронштейном

1



2



3



4



Приложение