



CATEYE PADRONE DIGITAL



CYCLOCOMPUTER
CC-PA400B



Содержание руководства по эксплуатации может изменяться без предварительного уведомления.

<https://www.cateye.com/instruction/?id=CC-PA400B>



The Bluetooth® word mark and logos are registered trademarks owned by Bluetooth SIG, Inc. and any use of such marks by CATEYE Co., Ltd. is under license. Other trademarks and trade names are those of their respective owners.

Введение

Обложка,
введение

Установка
PADRONE DIGITAL



1

Настройки
PADRONE DIGITAL



2

▶ PADRONE DIGITAL

▶ Смартфон

Использование
велокомпьютера

Использование
приложения

Использование
велокомпьютера



3

Изменение настроек



4

Функции, доступные на
смартфоне
(с приложением Cateye
Cycling™)



5

Предупреждения
Гарантийное обслужива-
ние и др.

Приложение

Введение

PADRONE DIGITAL — это велокомпьютер, который использует датчики Bluetooth®. Помимо входящих в комплект поставки датчиков можно использовать дополнительные датчики, имеющиеся в продаже.

Установка велокомпьютера PADRONE DIGITAL

- [Установка крепежа \(страница 3\)](#)
 - [Установка датчика скорости / каденса \(ISC-12\) \(страница 5\)](#)
 - [Фиксация датчика пульса \(HR-12\) Дополнительные \(страница 9\)](#)
- * Подробное описание процедуры использования датчиков CATEYE, например, выполнения монтажа или сопряжения, представлено в [интерактивном руководстве к датчику](#) (на нашем веб-сайте).

Настройка велокомпьютера PADRONE DIGITAL

При первом использовании необходимо выполнить первоначальную настройку на PADRONE DIGITAL или смартфона (Cateye Cycling™).

Для настройки PADRONE DIGITAL выберите наиболее подходящий способ. При необходимости измените вид дисплея измерений и значение общей дистанции.

- * При наличии смартфона можно без труда настроить PADRONE DIGITAL с помощью бесплатного приложения Cateye Cycling™.
- При отсутствии смартфона
 - [1. Настройка велокомпьютера PADRONE DIGITAL \(страница 11\)](#)
 - [2. Изменение настроек \(страница 22\)](#)
- При наличии смартфона
 - [1. Настройка смартфона \(с помощью приложения Cateye Cycling™\) \(страница 15\)](#)
 - [2. Функции, доступные при использовании смартфона \(страница 31\)](#)

Обложка,
введение



1



2

Использование
велокомпьютера

Использование
приложения



3



4



5

Приложение

Установка велокомпьютера PADRONE DIGITAL

Обложка,
введение

Установка крепежа

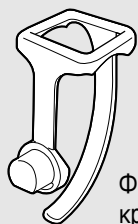

Фиксатор
крепежа



Крепеж



Резиновая прокладка
фиксатора



Дисковый
регулятор

Крепеж можно зафиксировать на руле или выносе.

1 Фиксация крепежа

- Установка на вынос руля

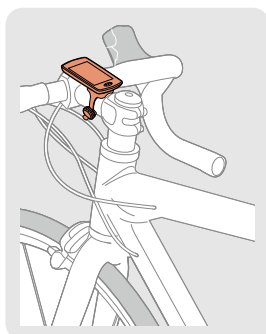

Фиксатор крепежа

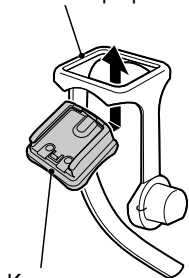

Крепеж

Резиновая прокладка
фиксатора

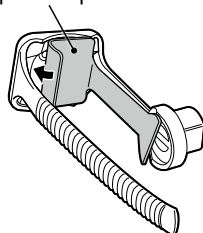

Вынос руля

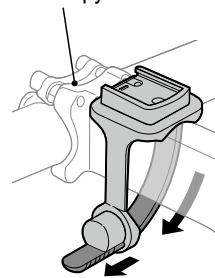

- Установка на руль

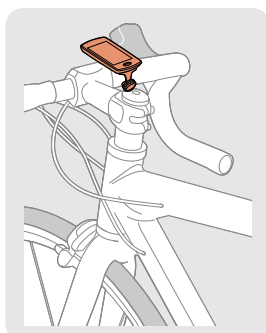

Фиксатор крепежа

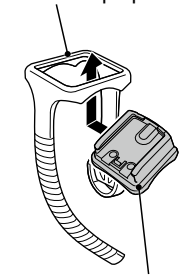

Крепеж

Резиновая прокладка
фиксатора

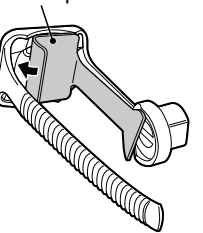

Руль

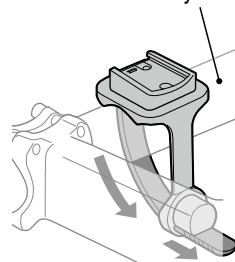

Закруглите фиксатор крепежа

⚠ Внимание!

Во избежание травм и порезов при необходимости закруглите острый край фиксатора крепежа.

Дисковый
регулятор

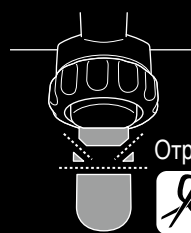

Отрезать



1
1/8



2

Использование
велокомпьютера

Использование
приложения



3



4



5

Приложение

Установка крепежа

2 Установка/ отсоединение PADRONE DIGITAL

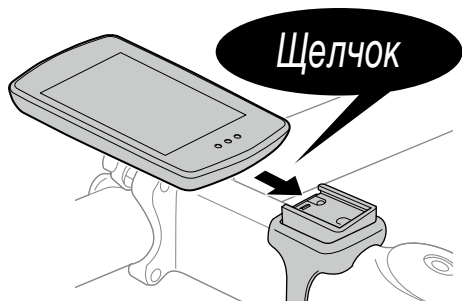

Придерживайте PADRONE DIGITAL.

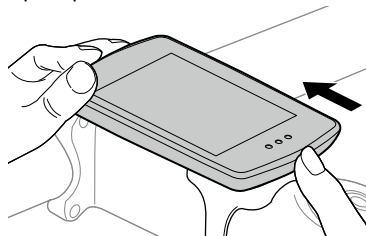

Нажмите вперед и вверх.



1
2/8



2

Использование
велокомпьютера

Использование
приложения



3



4



5

Установка датчика скорости / каденса (ISC-12)



Датчик скорости и каденса можно установить сверху или снизу нижнего пера рамы.

● Установка над нижним пером

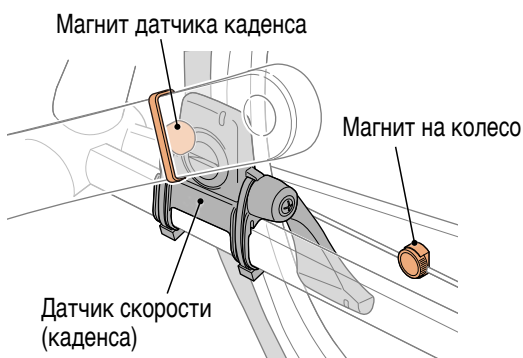

● Установка под нижним пером

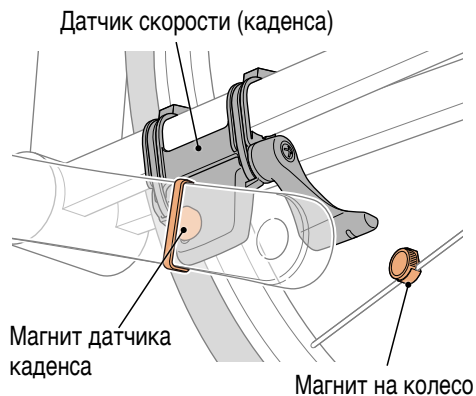

⚠ Внимание!:

Если датчик скорости (каденса) установлен под нижним пером, а не сверху, диапазон регулировки между датчиком и магнитом будет меньше.

* Если ось педали выполнена из стали, магнит каденса можно закрепить на оси педали.

* Подробное описание процедуры использования датчиков CATEYE, например, выполнения монтажа или сопряжения, представлено в [интерактивном руководстве к датчику](#) (на нашем веб-сайте).

* Далее приведено описание процедуры установки датчика под нижним пером.



1
3/8



2

Использование велокомпьютера

Использование приложения



3



4



5

Приложение

Установка датчика скорости / каденса (ISC-12)

1 Слегка закрепите датчик на левой нижней задней вилке.

- (1) С помощью крестовой отвертки ослабьте винт датчика так, чтобы рычаг датчика вращался.

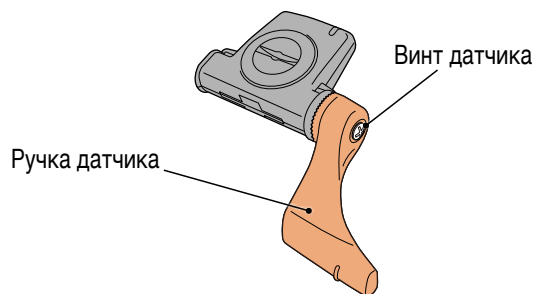

- (2) Установите на датчик резиновую прокладку.

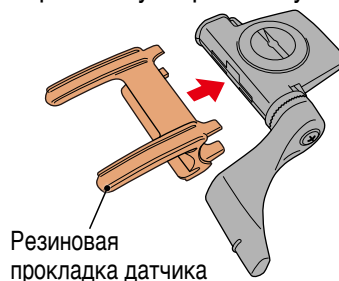

- (3) Слегка закрепите датчик на на нижней задней вилке, как показано на рисунке.

⚠ Внимание!

Не затягивайте нейлоновые стяжки

полностью на этом этапе, иначе стяжку нельзя будет снять.

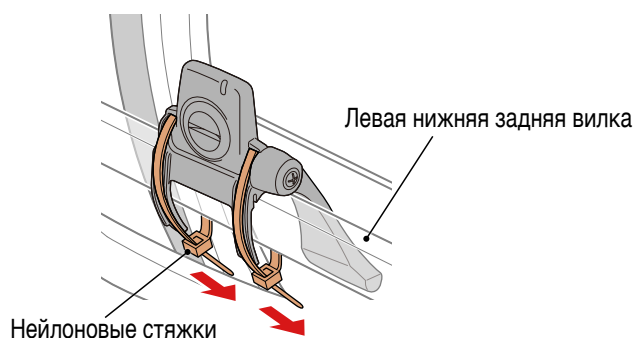

1
4/8



2

Использование
велокомпьютера

Использование
приложения



3



4



5

Приложение

Установка датчика скорости / каденса (ISC-12)

2 Временно закрепите магнит.

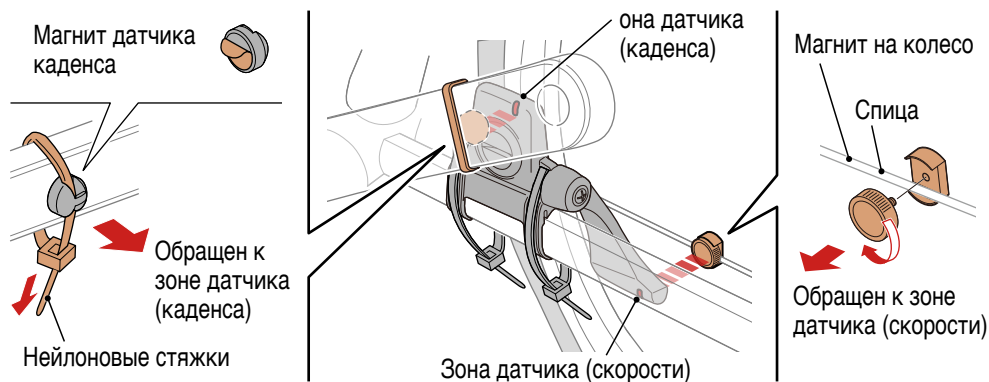

- (1) С помощью нейлоновой стяжки слегка закрепите магнит с внутренней стороны левого шатуна так, чтобы он был обращен к зоне датчика каденса.
 - * Если ось педали стальная, магнит каденса можно закрепить на оси педали. В этом случае снимите с магнита липкую ленту и не используйте нейлоновую стяжку.
- (2) Поверните ручку датчика и слегка закрепите магнит на колесо на спицу так, чтобы он был обращен к зоне датчика скорости.
 - * Переместите датчик и магниты, если оба магнита (скорости и каденса) не могут находиться в зоне чувствительности датчиков.



Использование
велокомпьютера
Использование
приложения



Приложение

Установка датчика скорости / каденса (ISC-12)

3 Отрегулируйте расстояние между датчиком и магнитом.

- (1) Наклоните датчик так, чтобы расстояние между магнитом каденса и датчиком каденса было около 3 мм. После этого надежно закрепите датчик с помощью нейлоновых стяжек.

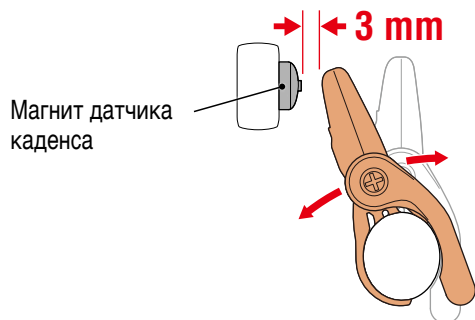

- (2) Поверните ручку датчика так, чтобы расстояние между магнитом на колесе и датчиком скорости было около 3 мм. После этого надежно затяните винт датчика.

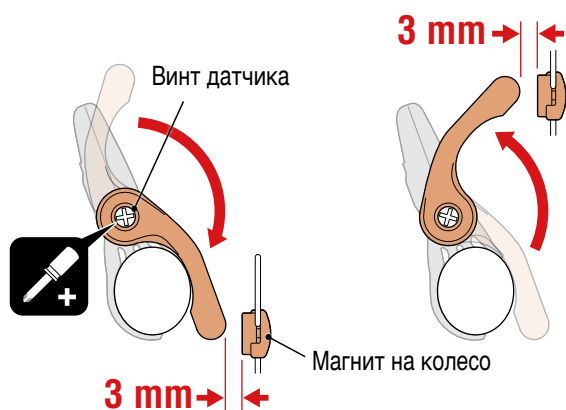

4 Закрепите все детали.

- Туго затяните нейлоновые стяжки датчика, винт датчика, магнит на колесе и магнит каденса и зафиксируйте их. Проверьте надежность крепежа. Отрежьте излишки нейлоновых стяжек.



Использование велокомпьютера

Использование приложения



Приложение

Фиксация датчика пульса (HR-12) Дополнительные

Обложка,
введение

Частота сердечных сокращений (ЧСС) измеряется при помощи датчика пульса, который надевают на грудь.

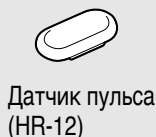

Перед тем, как надевать датчик пульса

⚠ Предупреждение!!!:

Не используйте это изделие, если вы пользуетесь кардиостимулятором.

- Во избежание ошибок измерений рекомендуется увлажнить электроды водой или нанести на них токопроводящий гель.
- Если у вас чувствительная кожа, увлажните электроды и наденьте ремешок поверх тонкой футболки.
- В некоторых случаях волосы на груди могут мешать измерениям.

* Подробное описание процедуры использования датчиков CATEYE, например, выполнения монтажа или сопряжения, представлено в [интерактивном руководстве к датчику](#) (на нашем веб-сайте).

1 Закрепите датчик пульса на ремешке.

Нажмите датчик до щелчка.

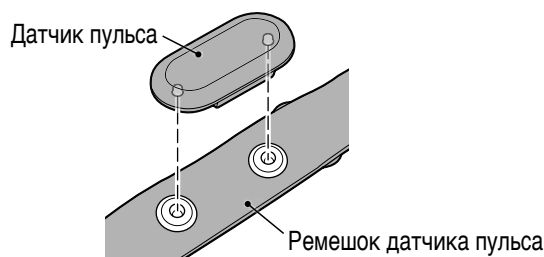

1
7/8



2

Использование
велокомпьютера

Использование
приложения



3



4



5

Приложение

2 Наденьте ремень с датчиком пульса и застегните его.

Отрегулируйте длину ремешка так, чтобы он плотно прилегал к телу под грудью. Не затягивайте ремешок слишком сильно во избежание дискомфорта.

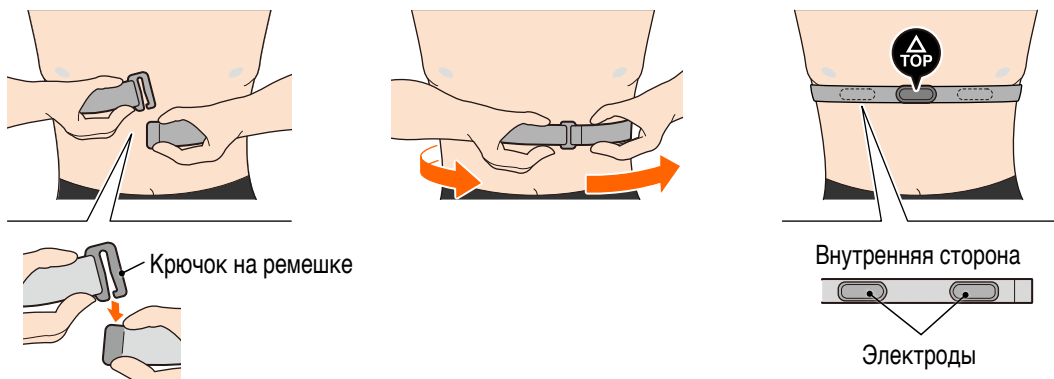

- * Наденьте датчик так, чтобы надпись **TOP** была снаружи.
- * Электроды должны плотно прилегать к коже.
- * Если кожа сухая или ремень с датчиком надет на футболку, могут возникнуть ошибки при измерении. Увлажните электроды водой.



Использование
велосипеда

Использование
приложения



Приложение

Настройка PADRONE DIGITAL

Обложка,
введение

Настройка велокомпьютера PADRONE DIGITAL

При использовании смартфона см. раздел «Настройка смартфона (с помощью приложения Cateye Cycling™)» (страница 15) для настройки устройства.

Перед настройкой ознакомьтесь с расположением кнопок на велокомпьютере PADRONE DIGITAL.

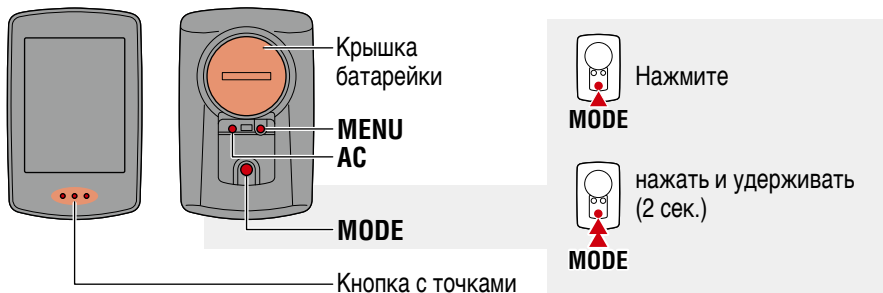

Удалите защитную изолирующую пленку в батарейном отсеке PADRONE DIGITAL

После удаления защитной изолирующей пленки закройте батарейный отсек крышкой так же, как он был закрыт прежде.



1 Отформатируйте велокомпьютер.

Удерживая кнопку **MENU** на задней панели велокомпьютера PADRONE DIGITAL, нажмите и отпустите кнопку **AC**.

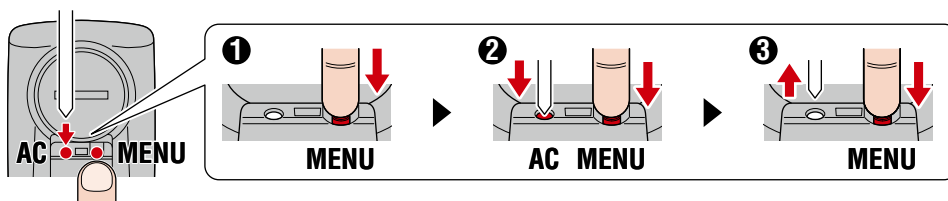

Дисплей включится а затем отобразится страница поиска смартфона.

- * Все данные будут удалены, компьютер вернется к заводским настройкам.
- * Если страница поиска смартфона не отображается, значит, форматирование прошло безуспешно. Попробуйте выполнить операцию еще раз.

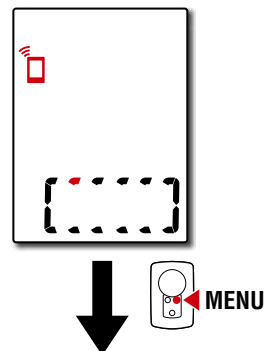

Приложение

Настройка велокомпьютера PADRONE DIGITAL

2 Выбор единицы измерения.

С помощью кнопки **MODE** выберите единицу измерения скорости: «**km/h**» (км/ч) или «**mph**» (миль/ч). Выбрав единицу измерения, нажмите кнопку **MENU**, чтобы перейти к следующему шагу.

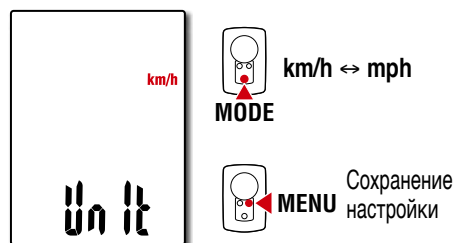

3 Сопряжение с датчиком.

⚠ Внимание!:

- Для использования PADRONE DIGITAL необходимо выполнить сопряжение с датчиком, который поддерживающим стандарт Bluetooth®.
- Не настраивайте сопряжение компьютера и датчика в местах проведения велогонок и там, где много других пользователей, во избежание сопряжения с другим устройством.

На дисплее велокомпьютера отобразится страница ожидания сопряжения и будет мигать символ «Pr». Используйте один из способов активации датчика, указанных в таблице ниже.

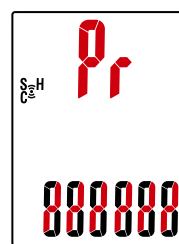

Датчики CATEYE	Активация датчика	Символ
Датчик скорости / каденса (ISC-12)	Перемещайте магнит в зоне датчика на расстоянии в пределах 3 мм.	ISC
Датчик пульса (HR-12) Дополнительные	Потрите обе наклейки с электродами большими пальцами.	Hr

* В случае использования датчика скорости / каденса вместе с датчиком пульса активировать датчик можно также нажатием кнопки **RESET** «СБРОС».

После сопряжения в верхней части экрана отобразится название датчика.

* При сопряжении датчика с велокомпьютером PADRONE DIGITAL на экране после названия датчика отображается символ «C».

4 Для сопряжения нескольких датчиков нажмите и удерживайте кнопку **MODE**, чтобы снова перейти к странице ожидания сопряжения.

Повторите шаг 3 для сопряжения каждого датчика, который требуется использовать.

После сопряжения датчиков с велокомпьютером нажмите кнопку **MENU**, чтобы перейти к следующему шагу.



1



2
Единица измерения
2/4



3



4



5

Приложение

Настройка велокомпьютера PADRONE DIGITAL

5 Введите размер периметра колеса.

Введите длину окружности колеса (длину внешней окружности шины) в миллиметрах для колеса, на котором установлен датчик (100–3999 мм).

* Для справки см. [«Таблица определения длины окружности колеса» \(страница 14\)](#)

* При настройке велокомпьютера PADRONE DIGITAL для датчиков скорости устанавливается одинаковое значение длины окружности колеса. Изменить длину окружности колеса для каждого датчика можно по окончании настройки на странице меню, см. раздел [«Периметр колеса» \(страница 24\)](#).

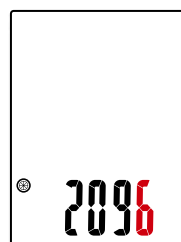

Изменение размера
MODE

Для изменения цифр нажмите и удерживайте кнопку
MODE

Сохранение настройки
MENU

После ввода значения нажмите кнопку **MENU**, чтобы перейти к следующему шагу.

6 Установка часов.

При нажатии кнопки **MODE** можно менять значение часов и минут. При удержании кнопки **MODE** происходит переключение настройки значения часов и минут.

* Если выбран режим «12h» (12 ч), с помощью кнопки **MODE** установите значение «A» (До полудня) или «P» (После полудня).

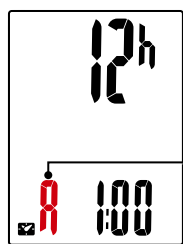

A (До полудня)
↑
↓
P (После полудня)
MODE

Формат времени

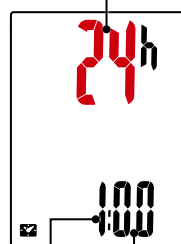

Часы Минуты

Переключение между режимами 24h и 12h или увеличение значений показателей
MODE

Настройки (Нажать и удерживать)
MODE

7 Нажмите на кнопку **MENU** для сохранения настроек.

На этом этапе настройка закончена. На велокомпьютере PADRONE DIGITAL отобразится страница измерений.

Сведения о начале измерений см. в разделе [«Использование велокомпьютера» \(страница 19\)](#).

MENU
Сохранение настроек



1



2
Единица измерения
3/4



3



4



5

Настройка велокомпьютера PADRONE DIGITAL

Таблица определения длины окружности колеса

Вы можете определить периметр колеса (L) по таблице, приведенной ниже, или измерить самостоятельно на своем велосипеде:

- Как измерить периметр колеса (L)

Для обеспечения наиболее точных измерений сделайте следующее. Давление в шинах должно быть нормальным. Поверните колесо так, чтобы ниппель находился в нижней части колеса. Отметьте эту точку на полу и прокатите велосипед так, чтобы колесо проделало расстояние, равное одному обороту колеса, т.е. ниппель должен находиться снова в нижней части колеса. Снова отметьте точку расположения ниппеля и измерьте расстояние между двумя точками в миллиметрах. Этот показатель и будет являться периметром колеса в мм.

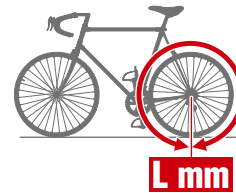

- Обратиться к таблице определения периметра колеса

* Обычно размер покрышек и ETRTO указан на торце покрышек.

ETRTO	Размер покрышек	L (mm)
47-203	12x1.75	935
54-203	12x1.95	940
40-254	14x1.50	1020
47-254	14x1.75	1055
40-305	16x1.50	1185
47-305	16x1.75	1195
54-305	16x2.00	1245
28-349	16x1-1/8	1290
37-349	16x1-3/8	1300
32-369	17x1-1/4 (369)	1340
40-355	18x1.50	1340
47-355	18x1.75	1350
32-406	20x1.25	1450
35-406	20x1.35	1460
40-406	20x1.50	1490
47-406	20x1.75	1515
50-406	20x1.95	1565
28-451	20x1-1/8	1545
37-451	20x1-3/8	1615
37-501	22x1-3/8	1770
40-501	22x1-1/2	1785
47-507	24x1.75	1890
50-507	24x2.00	1925
54-507	24x2.125	1965
25-520	24x1(520)	1753
	24x3/4 Tubular	1785
28-540	24x1-1/8	1795
32-540	24x1-1/4	1905
25-559	26x1(559)	1913
32-559	26x1.25	1950
37-559	26x1.40	2005
40-559	26x1.50	2010
47-559	26x1.75	2023
50-559	26x1.95	2050
54-559	26x2.10	2068
57-559	26x2.125	2070
58-559	26x2.35	2083

ETRTO	Размер покрышек	L (mm)
75-559	26x3.00	2170
28-590	26x1-1/8	1970
37-590	26x1-3/8	2068
37-584	26x1-1/2	2100
	650C Tubular 26x7/8	1920
20-571	650x20C	1938
23-571	650x23C	1944
25-571	650x25C 26x1(571)	1952
40-590	650x38A	2125
40-584	650x38B	2105
25-630	27x1(630)	2145
28-630	27x1-1/8	2155
32-630	27x1-1/4	2161
37-630	27x1-3/8	2169
40-584	27.5x1.50	2079
50-584	27.5x1.95	2090
54-584	27.5x2.1	2148
57-584	27.5x2.25	2182
18-622	700x18C	2070
19-622	700x19C	2080
20-622	700x20C	2086
23-622	700x23C	2096
25-622	700x25C	2105
28-622	700x28C	2136
30-622	700x30C	2146
32-622	700x32C	2155
	700C Tubular	2130
35-622	700x35C	2168
38-622	700x38C	2180
40-622	700x40C	2200
42-622	700x42C	2224
44-622	700x44C	2235
45-622	700x45C	2242
47-622	700x47C	2268
54-622	29x2.1	2288
56-622	29x2.2	2298
60-622	29x2.3	2326



2
Единица
измерения
4/4



Приложение

Настройка смартфона (с помощью приложения Cateye Cycling™)

- Выполнять настройку устройства с помощью приложения Cateye Cycling™ необязательно, если настройка уже выполнялась с помощью PADRONE DIGITAL.
- Подключение к приложению Cateye Cycling™ возможно, даже если настройка выполнялась с помощью PADRONE DIGITAL. Подробные сведения представлены в разделе «Подключение используемого велокомпьютера PADRONE DIGITAL к смартфону» (страница 43).

Настроить велокомпьютер можно с помощью бесплатного приложения Cateye Cycling™ на смартфоне.

* Актуальные сведения о смартфонах, рекомендованных для использования с [приложением Cateye Cycling™](#) см. в разделе «Устройства, рекомендованные для использования с приложением Cateye Cycling».

* Перед настройкой ознакомьтесь с расположением кнопок на велокомпьютере PADRONE DIGITAL.

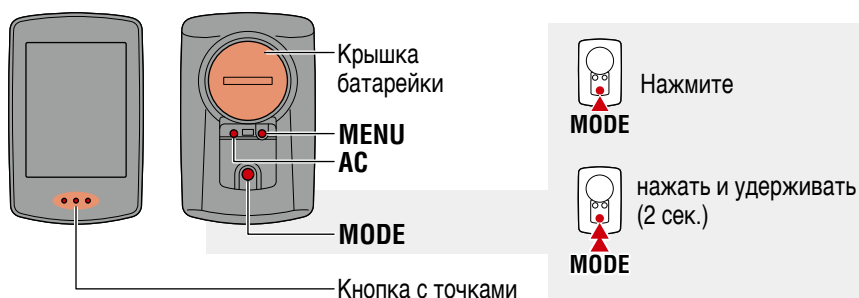

1



2
Приложение
1/4



3

PADRONE DIGITAL

Удалите защитную изолирующую пленку в батарейном отсеке PADRONE DIGITAL

После удаления защитной изолирующей пленки закройте батарейный отсек крышкой так же, как он был закрыт прежде.



4

Смартфон

1 Установите на смартфон приложение Cateye Cycling™.



Для iPhone



Для смартфона с Android



5

Приложение

Настройка смартфона (с помощью приложения Cateye Cycling™)

2 Запустите приложение Cateye Cycling™.

Следуйте инструкциям, отображающимся на экране и разрешите использование устройств GPS и Bluetooth®.

* После включения в настройках смартфона функции Bluetooth®, операционная система смартфона выполнит поиск устройств, но не выполняйте настройки на этой странице. Перейдите в приложение Cateye Cycling™ и выполните процедуру, указанную ниже.

PADRONE DIGITAL

3 Отформатируйте велокомпьютер.

Удерживая кнопку **MENU** на задней панели велокомпьютера PADRONE DIGITAL, нажмите и отпустите кнопку **AC**.

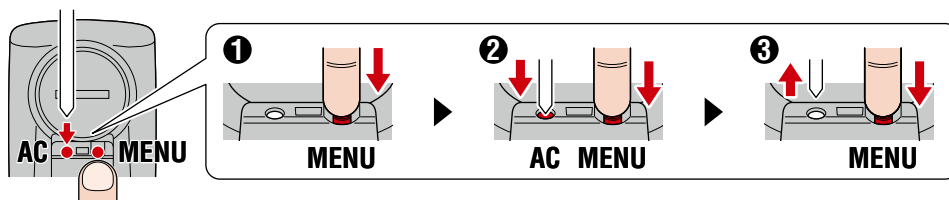

Дисплей включится а затем отобразится страница поиска смартфона.

* Все данные будут удалены, и компьютер вернется к заводским настройкам.

* Если страница поиска смартфона не отображается, значит, форматирование прошло безуспешно. Попробуйте выполнить операцию еще раз.

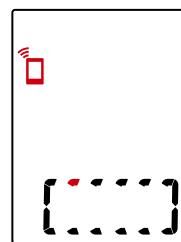

Смартфон

4 Нажмите кнопку (☰) (Меню) в верхнем левом углу экрана, выберите значение Вкл. для параметра «Connect» (Подключение) и выберите пункт «Device» (Устройство).

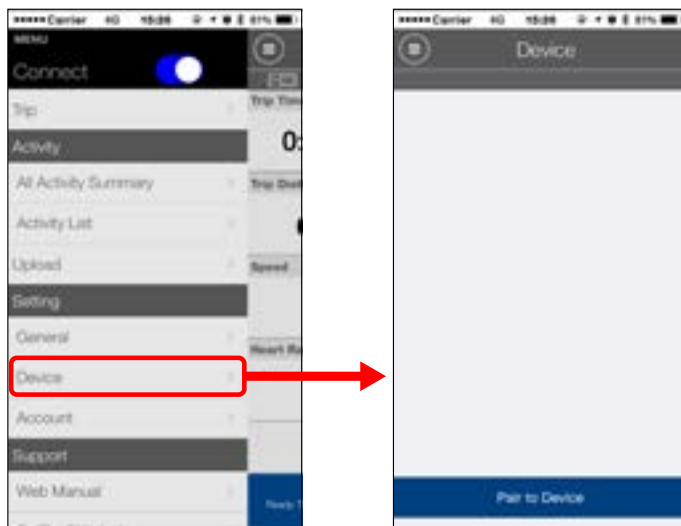

1



2
Приложение
2/4



3



4



5

Приложение

Настройка смартфона (с помощью приложения Cateye Cycling™)

5 Нажмите кнопку «Pair to Device» (Сопряжение с устройством), чтобы начать сопряжение велокомпьютера PADRONE DIGITAL и приложения Cateye Cycling™.

Когда приложение Cateye Cycling™ обнаружит велокомпьютер PADRONE DIGITAL, на смартфоне отобразится соответствующее сообщение.



Нажмите кнопку «Pairing» (Сопряжение), чтобы завершить процедуру сопряжения.

* Часы велокомпьютера PADRONE DIGITAL будут синхронизированы со смартфоном при подключении к смартфону. Нет необходимости устанавливать время на велокомпьютере PADRONE DIGITAL.

6 Снова нажмите кнопку «Pair to Device» (Сопряжение с устройством), чтобы начать сопряжение датчика и приложения Cateye Cycling™.

⚠ Внимание!:

- Для использования PADRONE DIGITAL необходимо выполнить сопряжение с датчиком, который поддерживающим стандарт Bluetooth®.
- Не настраивайте сопряжение компьютера и датчика в местах проведения велогонок и там, где много других пользователей, во избежание сопряжения с другим устройством.
- Сопряжение стороннего датчика с велокомпьютером PADRONE DIGITAL
Если вы используете iPhone, выполните настройку в приложении Cateye Cycling™, а затем отдельно выполните сопряжение стороннего датчика с велокомпьютером PADRONE DIGITAL.

[«Сопряжение» \(страница 25\).](#)

* При использовании iPhone нельзя синхронизировать настройки сторонних датчиков с PADRONE DIGITAL.



1

2
Приложение
3/4

3



4



5

Настройка смартфона (с помощью приложения Cateye Cycling™)

7 Активируйте датчик.

Используйте один из способов активации датчика, указанных в таблице ниже.

Датчики CATEYE	Активация датчика	Символ
Установка датчика скорости / каденса (ISC-12)	Перемещайте магнит в зоне датчика на расстоянии в пределах 3 мм.	ISC
Датчик пульса (HR-12) Дополнительные	Потрите обе накладки с электродами большими пальцами.	HR

* В случае использования датчика скорости / каденса вместе с датчиком пульса активировать датчик можно также нажатием кнопки **RESET** «СБРОС».

Когда приложение Cateye Cycling™ обнаружит сигнал датчика, на смартфоне отобразится соответствующее сообщение.



Нажмите кнопку «Pairing» (Сопряжение). Сопряженный датчик отобразится на странице «Device» (Устройство) и сопряжение будет завершено.

* При сопряжении датчика с помощью приложения Cateye Cycling™ на экране после названия датчика отображается символ «А».

8 Для сопряжения нескольких датчиков повторите процедуру, начиная с пункта 6.

Перед использованием выполните сопряжение каждого датчика, которым будут пользоваться.

9 Установите длину окружности колеса для датчиков скорости.

Нажмите название датчика на странице «Device» (Устройство), а затем выберите пункт «Tire Circumference» (Длина окружности колеса) и укажите значение длины окружности, указанное на боковой поверхности шины.

* Значение по умолчанию: 2096 мм (700x23c)

* Длину окружности шины следует установить для каждого датчика.

10 При необходимости можно изменить вид страницы измерений на велокомпьютере PADRONE DIGITAL и значение общего расстояния.

Подробные сведения см. в разделе [«Функции, доступные со смартфоном», стр. 31.](#)

11 Нажмите кнопку (Меню) в верхнем левом углу экрана, выберите значение Откл. для параметра «Connect» (Подключить).

Велокомпьютер PADRONE DIGITAL отключится от смартфона, и на нем отобразится страница измерений с настроенными параметрами.



1



2
Приложение
4/4



3



4



5

Использование велокомпьютера [режим измерений]

Обложка,
введение



(*1) С помощью страницы меню или смартфона (приложения Cateye Cycling™) можно изменить параметры верхней и нижней части экрана, а также сменить функцию в нижней части экрана.

- [Изменение настроек \(страница 22\).](#)
- [Функции, доступные при использовании смартфона \(страница 31\)](#)



Использование
велокомпьютера

Использование
приложения

Значок	Описание
	<p>Значок сигнала датчика Мигает при получении сигнала датчика.</p> <ul style="list-style-type: none"> ● S: сигнал скорости. ● C: сигнал каденса. ● H: сигнал пульса. (Дополнительные)
	<p>Стрелки Указывают больше (▲) или меньше (▼) текущая скорость по сравнению со средней скоростью.</p>
	<p>Индикатор памяти Этот значок отображается, если у велокомпьютера PADRONE DIGITAL заканчивается свободная память. При отображении этого значка самые старые файлы будут удаляться, чтобы освободить место для новых измерений.</p>



Приложение



Для изменения настроек нажмите **MENU** и измените настройки.

* С помощью смартфона можно без труда настроить параметры велокомпьютера PADRONE DIGITAL.

* Подробные сведения см. в разделе «[Функции, доступные при использовании смартфона](#)» (страница 31).

Переключение функций велокомпьютера

При нажатии кнопки **MODE** переключаются показания в нижнем поле дисплея в порядке, показанном на следующем рисунке.

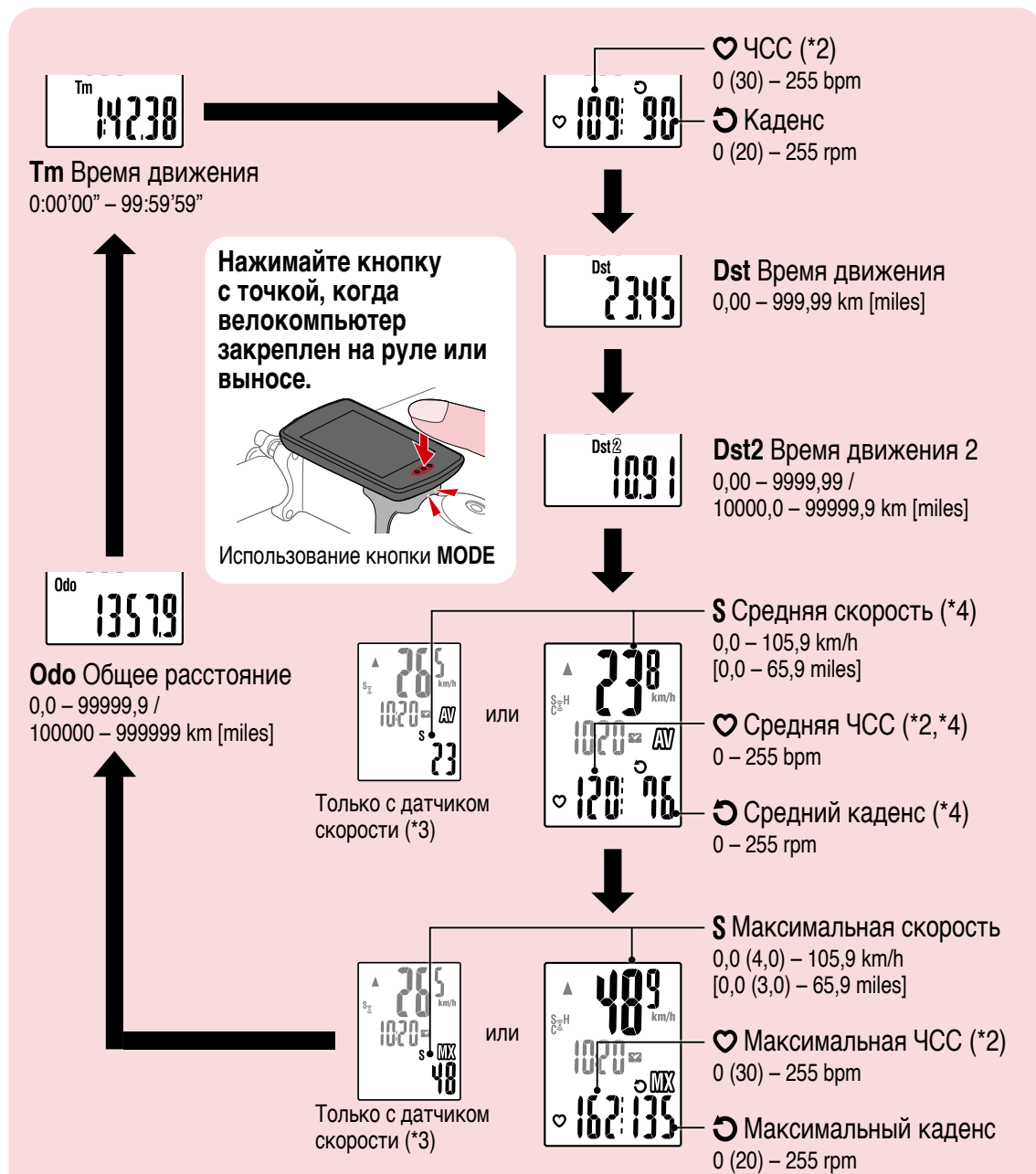

- (*2) ЧСС не будет отображаться, пока велокомпьютер не сопряжен с датчиком пульса (Дополнительные).
- (*3) Средние и максимальные значения: если сопряжен только датчик скорости, в верхней части экрана будет отображаться текущая скорость, а в нижней — средняя скорость или максимальная скорость.
- (*4) Вместо средней скорости будет отображаться значение «.E», когда время движения превысит показатель 27 часов. Это же относится к средней скорости, если пройденное расстояние превысит 1000 км.

* Мигание значений скорости / каденса или ЧСС означает, что батарея датчика разряжена.



Использование велокомпьютера
Использование приложения



Приложение

Начало или прекращение измерений

Режим измерений включается автоматически при движении велосипеда.

В режиме измерений мигает единица измерения (km/h (км/ч) или mph (миль/ч)).

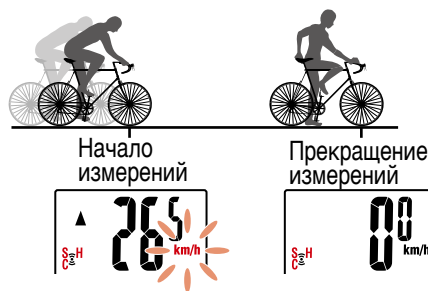

Сброс данных (с сохранением сводных данных)

Отобразите любые данные кроме значения **Dst2** и 2 секунды удерживайте нажатой кнопку **MODE**, чтобы сбросить все данные измерений до нулевого значения, за исключением значений общего расстояния (**Odo**) и пройденного расстояния 2 (**Dst2**). При этом результаты измерений будут сохранены как сводные данные во внутренней памяти велокомпьютера PADRONE DIGITAL.

* В памяти велокомпьютера PADRONE DIGITAL может храниться до 30 файлов с данными. Когда память заполнена, на экране отображается значок **M** (предупреждение) и самые старые данные перезаписываются для сохранения новых данных.

* При загрузке данных из внутренней памяти велокомпьютера PADRONE DIGITAL на смартфон (с использованием приложения Cateye Cycling™) внутренняя память очищается.

● Сброс значения Время движения 2 (Dst2)

Отобразите значение **Dst2** и 2 секунды удерживайте нажатой кнопку **MODE**, чтобы сбросить до нулевого значения только **Dst2**.

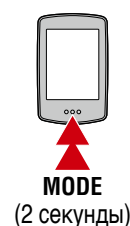

Использование велокомпьютера

Использование приложения

Функция энергосбережения

Если PADRONE DIGITAL не получает сигнала в течение 10 минут, он переходит в режим энергосбережения, и на его экране отображаются только часы.

При нажатии на кнопку **MODE** или при получении PADRONE DIGITAL сигнала датчика снова отображается страница измерений.

* Если в режиме энергосбережения PADRONE DIGITAL бездействует в течение 1 часа, то на дисплее отображается только скорость. Для возврата в режим измерений нажмите кнопку **MODE**.

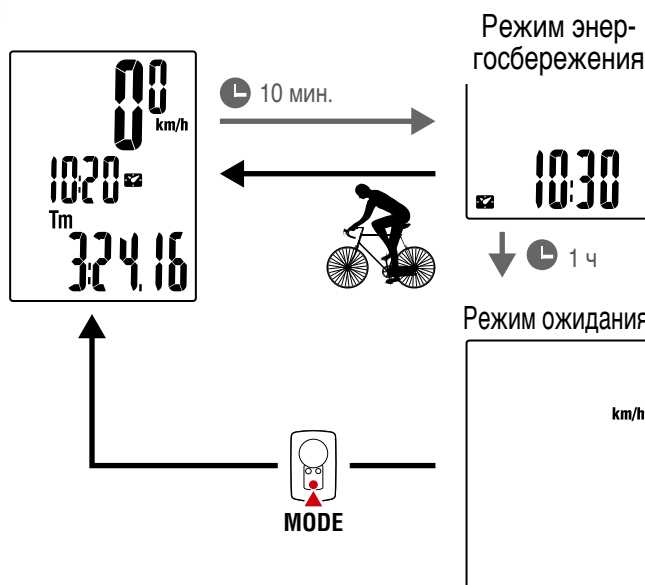

Изменение настроек

[Меню]

Обложка,
введение

На дисплее измерений нажмите кнопку **MENU** и откройте меню велокомпьютера. В этом режиме могут быть изменены настройки.

- * После внесения изменений обязательно сохраните настройки, нажав кнопку **MENU**.
- * Если страница меню отображается в течение 1 минуты, велокомпьютер PADRONE DIGITAL снова выведет страницу измерений.

Режим измерений	Меню	Описание
		Поиск смартфона В этом режиме смартфон (Cateye Cycling™) может быть подключен к PADRONE DIGITAL. * Сведения об использовании смартфона (приложение Cateye Cycling™) см. в разделе « Функции, доступные при использовании смартфона » (страница 31).
	Время 	
	Периметр колеса 	
	Сопряжение 	
	Верхняя часть экрана 	
	Средняя часть экрана 	
	Функция 	
	Общее расстояние 	
	Единица измерения 	



Использование велокомпьютера
Использование приложения



Приложение

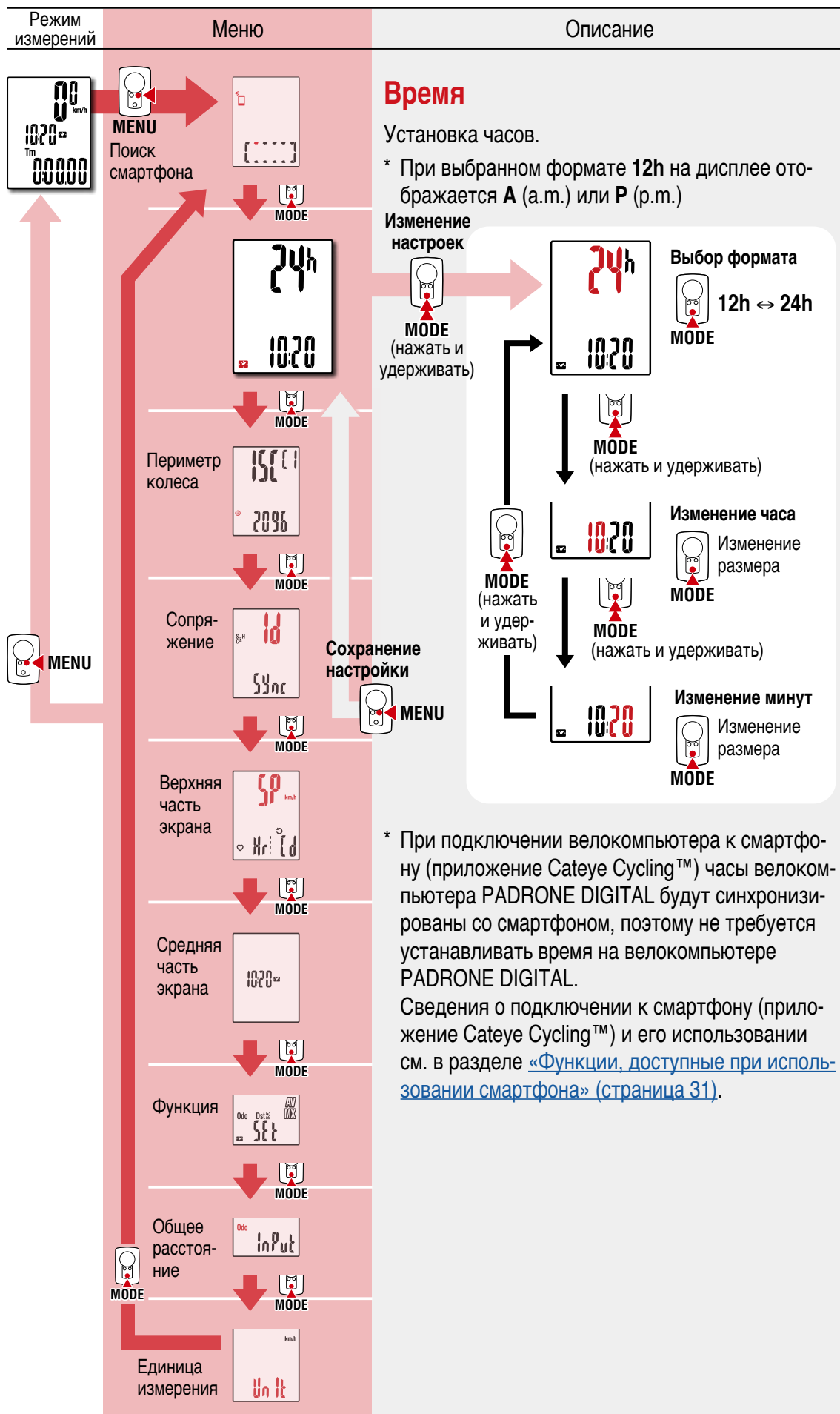

Использование велокомпьютера
Использование приложения



Приложение

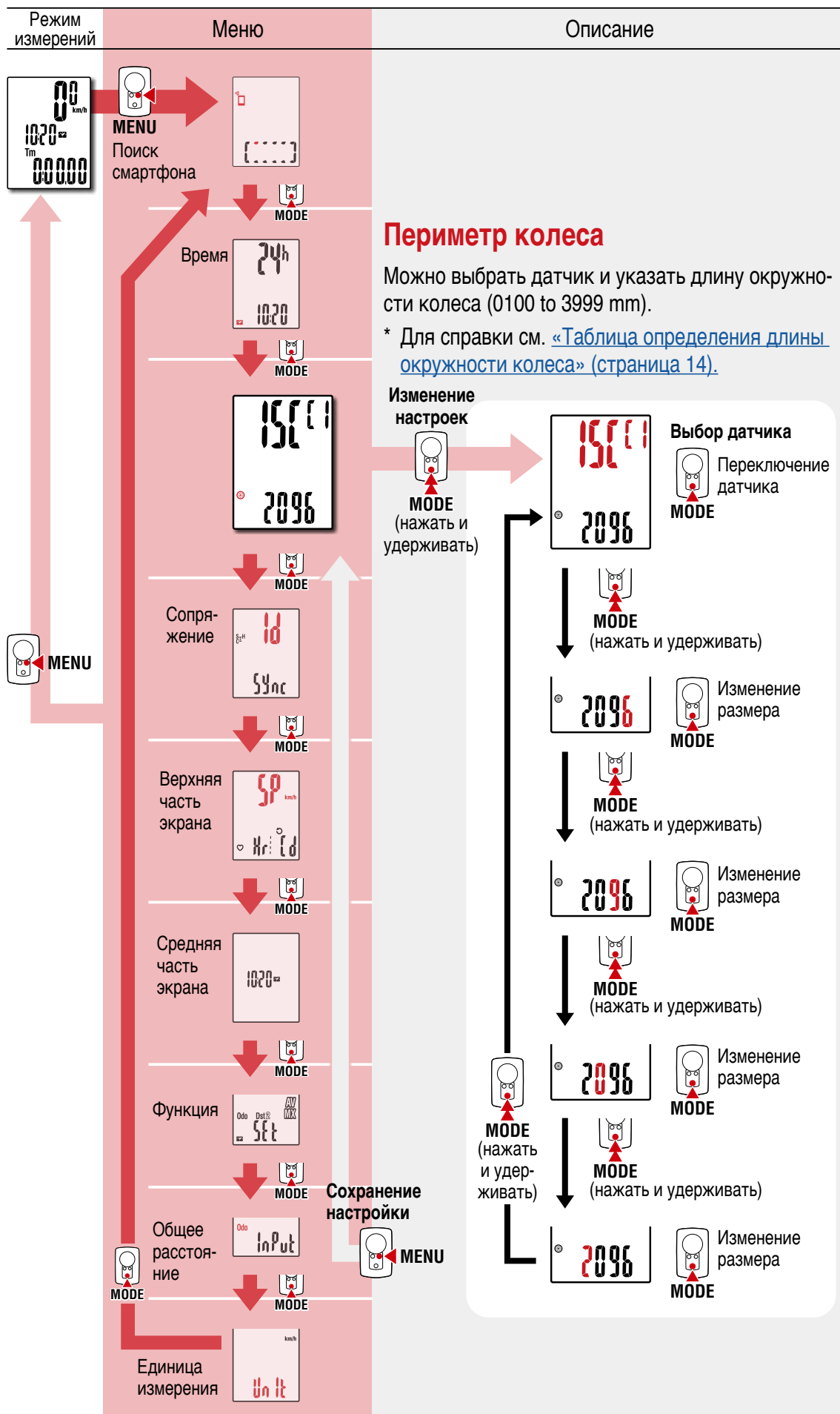

1



2

Использование велокомпьютера
Использование приложения



3



4
3/9



5

Приложение

Режим измерений	Меню	Описание									
	<p>MENU Поиск смартфона</p>	<p>Сопряжение</p> <p>Можно выполнить сопряжение велокомпьютера с датчиком.</p> <p>⚠ Внимание!:</p> <ul style="list-style-type: none"> Для использования PADRONE DIGITAL необходимо выполнить сопряжение с датчиком, который поддерживающим стандарт Bluetooth®. Не настраивайте сопряжение компьютера и датчика в местах проведения велогонки и там, где много других пользователей, во избежание сопряжения с другим устройством. 									
	<p>MODE</p> <p>Время</p>										
	<p>MODE</p> <p>Периметр колеса</p>										
	<p>MODE (нажать и удерживать)</p> <p>Изменение настроек</p>	<p>Страница ожидания сопряжения</p> <p>Используйте один из способов активации датчика, указанных в таблице ниже.</p> <p>Повторное сопряжение (*5)</p> <p>Сигнал датчика</p>									
	<p>MODE</p> <p>Верхняя часть экрана</p> <p>Сохранение настройки</p>	<p>Сопряжение выполнено</p> <p>Название датчика отобразится в верхней части экрана.</p>									
	<p>MODE</p> <p>Средняя часть экрана</p>	<p>Активация датчика</p> <table border="1"> <thead> <tr> <th>Датчики CATEYE</th> <th>Способ активации</th> <th>Символ</th> </tr> </thead> <tbody> <tr> <td>Датчик скорости / каденса (ISC-12)</td> <td>Перемещайте магнит в зоне датчика на расстоянии в пределах 3 мм.</td> <td>ISC</td> </tr> <tr> <td>Датчик пульса (HR-12) Дополнительные</td> <td>Потрите обе накладки с электродами большими пальцами.</td> <td>Hr</td> </tr> </tbody> </table>	Датчики CATEYE	Способ активации	Символ	Датчик скорости / каденса (ISC-12)	Перемещайте магнит в зоне датчика на расстоянии в пределах 3 мм.	ISC	Датчик пульса (HR-12) Дополнительные	Потрите обе накладки с электродами большими пальцами.	Hr
Датчики CATEYE	Способ активации	Символ									
Датчик скорости / каденса (ISC-12)	Перемещайте магнит в зоне датчика на расстоянии в пределах 3 мм.	ISC									
Датчик пульса (HR-12) Дополнительные	Потрите обе накладки с электродами большими пальцами.	Hr									
	<p>MODE</p> <p>Функция</p>	<p>* В случае использования датчика скорости / каденса вместе с датчиком пульса активировать датчик можно также нажатием кнопки RESET «СБРОС».</p>									
	<p>MODE</p> <p>Общее расстояние</p>	<p>* При сопряжении датчика с велокомпьютером PADRONE DIGITAL на экране после названия датчика отображается символ «С».</p>									
	<p>MODE</p> <p>Единица измерения</p>	<p>(*5) Для последовательного сопряжения нескольких датчиков, удерживайте нажатой кнопку MODE без подтверждения настроек, чтобы снова перейти к странице ожидания сопряжения, а затем повторите процедуру сопряжения. Перед использованием выполните сопряжение каждого датчика, которым будут пользоваться.</p>									



Использование велокомпьютера
Использование приложения



Приложение

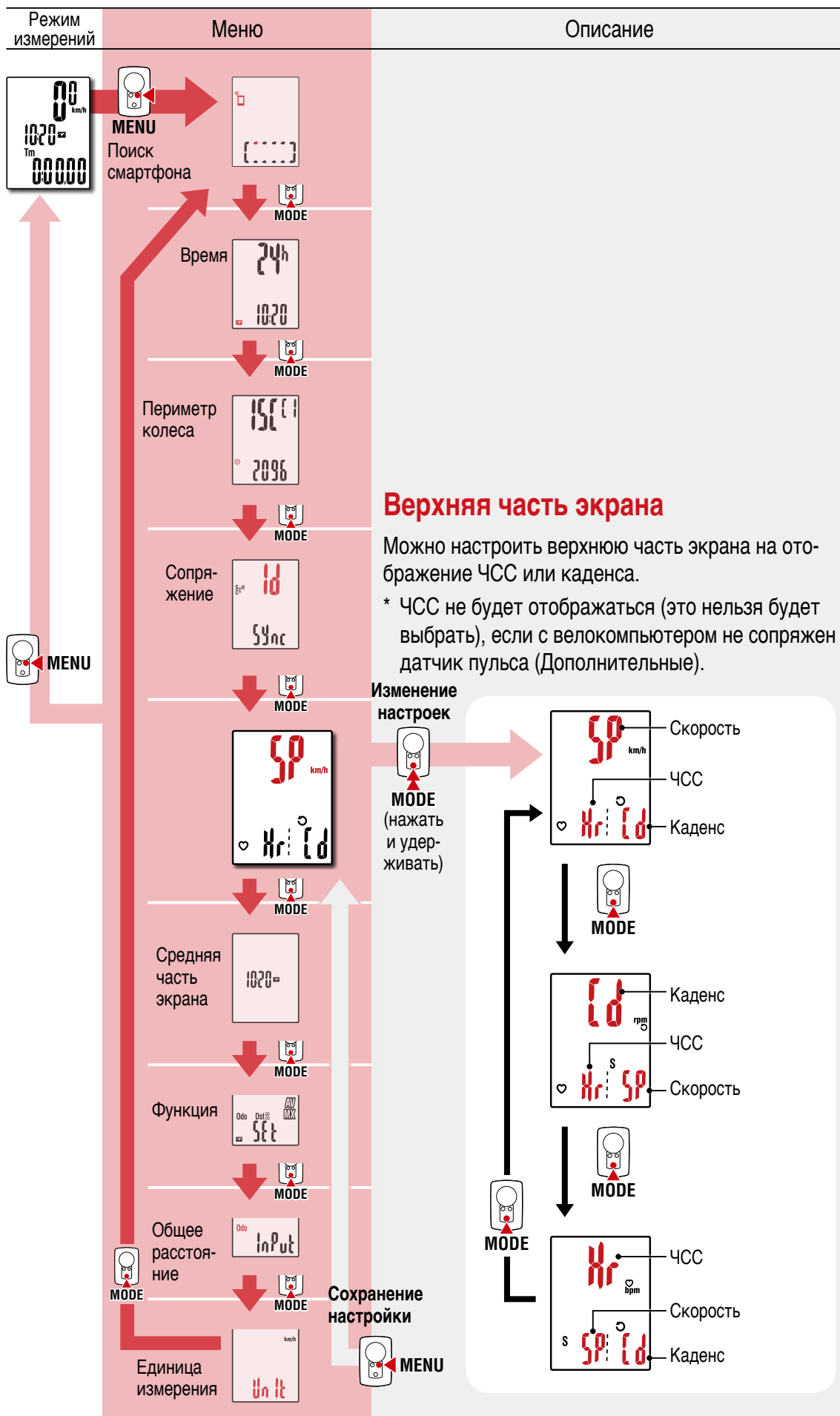

Использование велокомпьютера
Использование приложения



Приложение

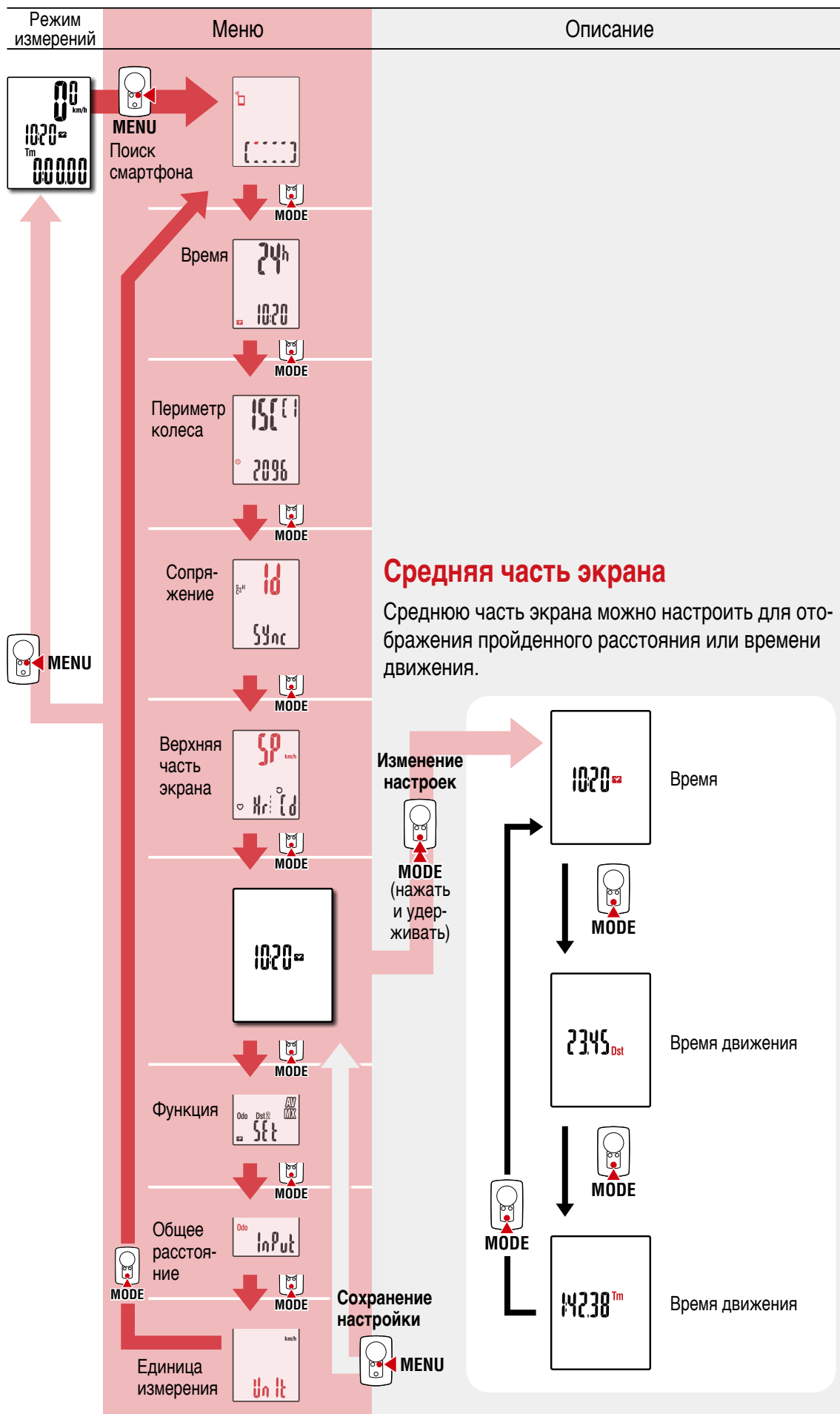

Использование велокомпьютера
Использование приложения



Приложение

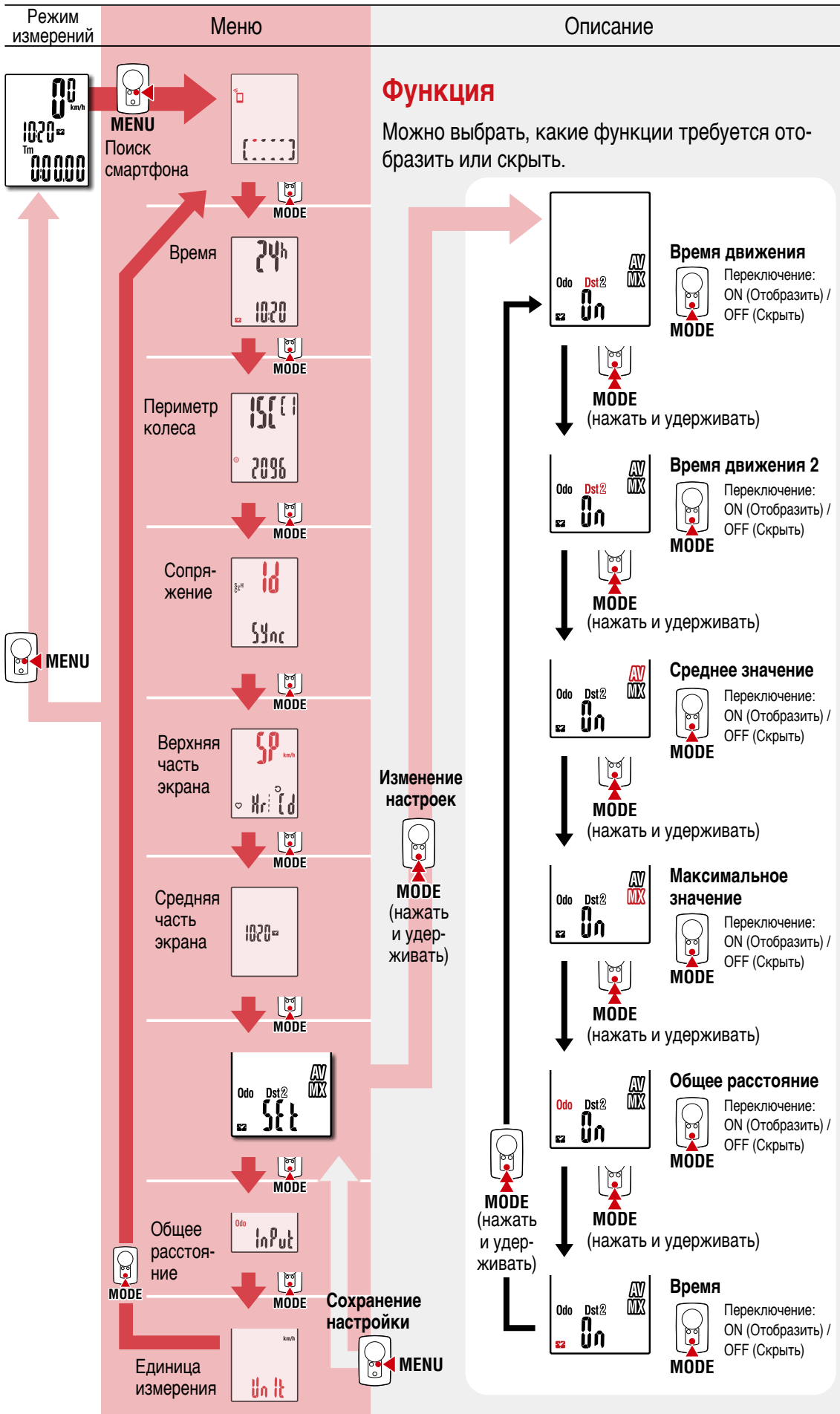

1



2

Использование велокомпьютера
Использование приложения



3



4
7/9



5

Приложение

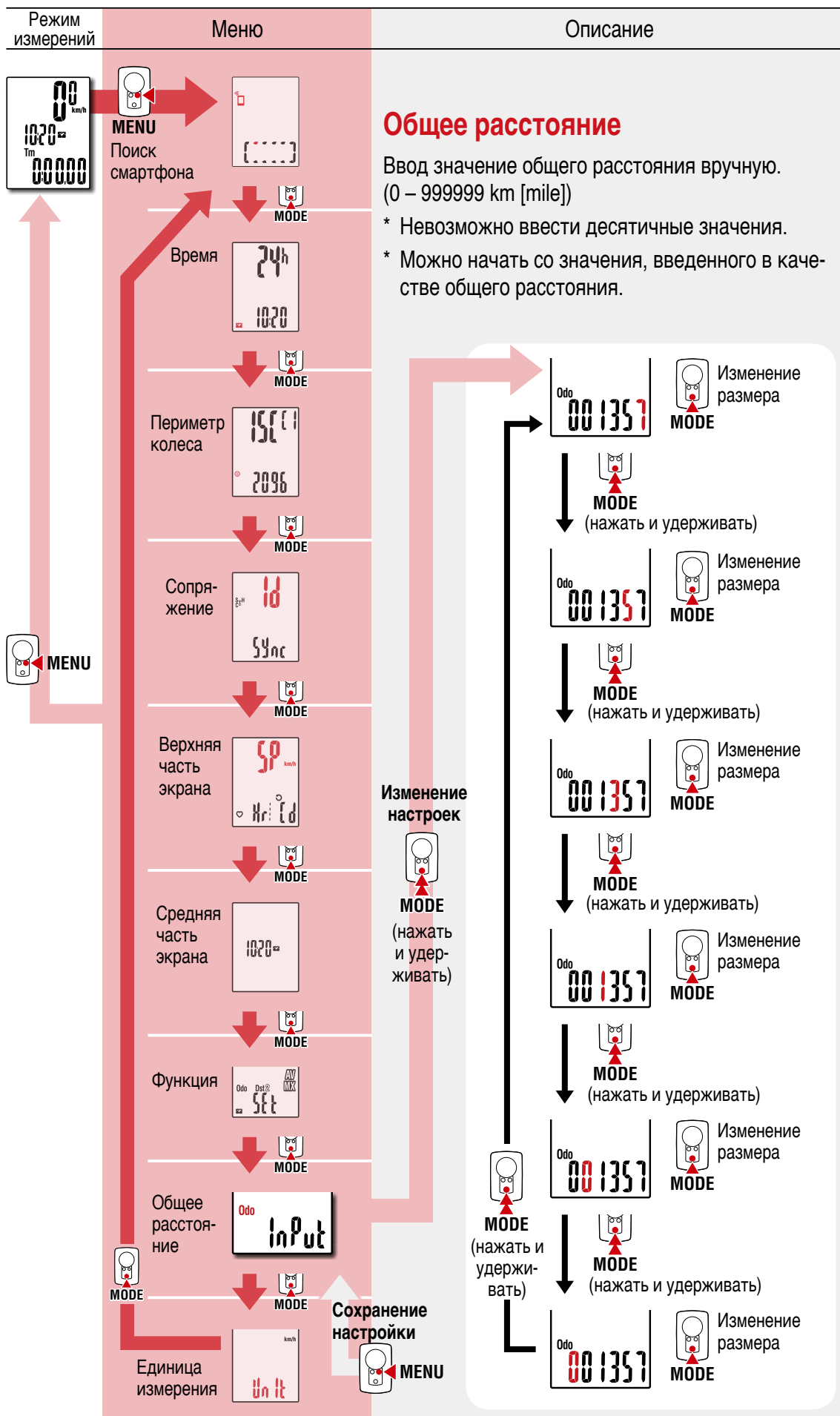

1



2

Использование велокомпьютера
Использование приложения



3



4
8/9



5

Приложение

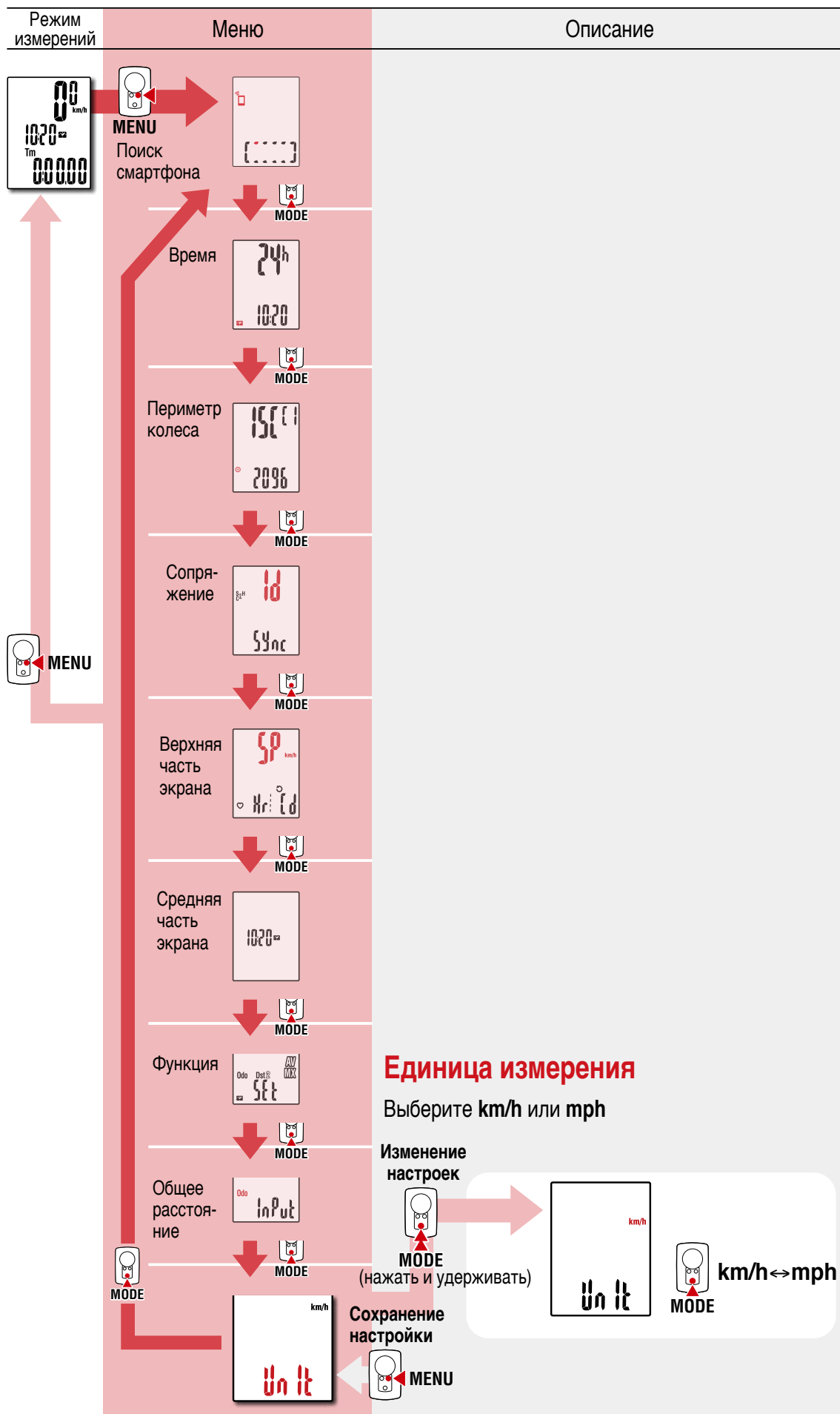

Использование велокомпьютера
Использование приложения

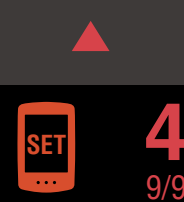

Приложение

Функции, доступные при использовании смартфона

Подключив велокомпьютер PADRONE DIGITAL к смартфону (приложение Cateye Cycling™), можно редактировать данные измерений и менять настройки велокомпьютера PADRONE DIGITAL с помощью смартфона.

Чтобы подключить велокомпьютер к смартфону, установите на смартфон приложение Cateye Cycling™ и выполните сопряжение с велокомпьютером PADRONE DIGITAL. [«Подключение используемого велокомпьютера PADRONE DIGITAL к смартфону» \(страница 43\)](#)

Ниже перечислены процедуры, которые можно выполнить на смартфоне (с приложением Cateye Cycling™).

Ознакомьтесь с соответствующим разделом.

- [Импорт результатов измерений на смартфон \(страница 32\)](#)
- [Просмотрите \(отправьте\) импортированные результаты измерений. \(страница 33\)](#)
- [Настройка учетной записи \(страница 34\)](#)
- [Выбор единицы измерения \(км/ч или мили/ч\) \(страница 35\)](#)
- [Настройка вида страницы измерений \(страница 36\)](#)
- [Ввод первоначального значения общего расстояния \(страница 37\)](#)
- [Добавление нового датчика \(страница 38\)](#)
- [Изменение значения длины окружности колеса \(страница 40\)](#)

* Перезапустите приложение Cateye Cycling™, если не удастся установить соединение между сопряженными велокомпьютером PADRONE DIGITAL и смартфоном (с приложением Cateye Cycling™).

Если это не устранило проблему, перезагрузите смартфон.

Обложка,
введение



1



2

Использование
велокомпьютера

Использование
приложения



3



4



5

1/10



Приложение

Импорт результатов измерений на смартфон

* Можно импортировать результаты измерений, подключив велокомпьютер PADRONE DIGITAL к смартфону.

PADRONE DIGITAL

- 1 На странице измерений нажмите кнопку **MENU**, чтобы вызвать страницу поиска смартфона.

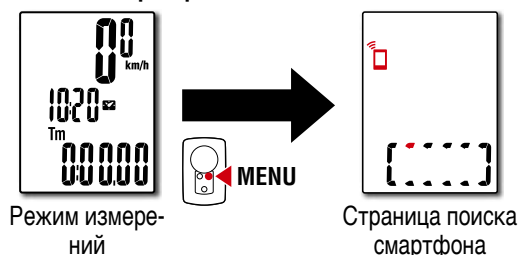

Использование велокомпьютера
Использование приложения

Смартфон

- 2 Запустите приложение Cateye Cycling™, нажмите кнопку (Меню) и выберите для параметра «Connect» (Подключение) значение Вкл. Отобразится сообщение «Reading data from computer...» (Считывание данных с велокомпьютера...), и смартфон подключится к велокомпьютеру PADRONE DIGITAL. Затем выполните показанную ниже процедуру.

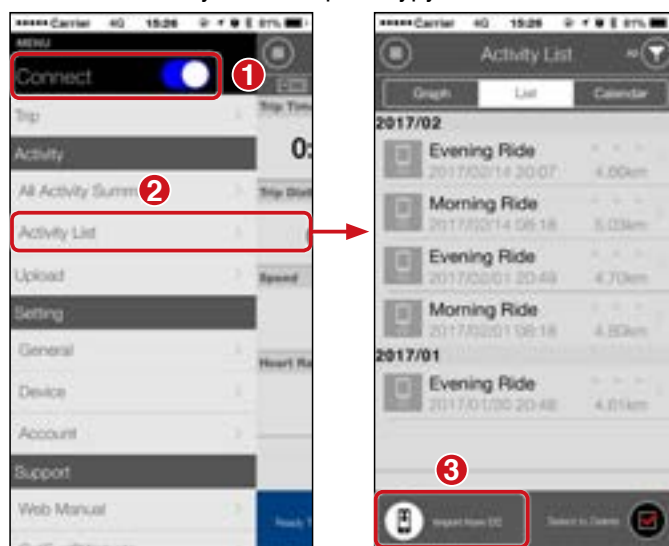

- * Если сводные данные (результаты измерений) не сохранены в памяти велокомпьютера PADRONE DIGITAL, кнопка не отобразится.
- * Измеренные значения, сброс которых не был выполнен, невозможно импортировать. Перед подключением к смартфону выполните операции сброса на велокомпьютере PADRONE DIGITAL. [«Сброс данных \(с сохранением сводных данных\)» \(страница 21\)](#)

- 3 Нажмите кнопку (Меню) в верхнем левом углу экрана, выберите значение Откл. для параметра «Connect» (Подключить). Велокомпьютер PADRONE DIGITAL отключится от смартфона, и на нем отобразится страница измерений.



Приложение

Посмотрите (отправьте) импортированные результаты измерений.

* Результаты измерений можно просматривать и отправлять на веб-сайты только со смартфона.

Смартфон

1 Запустите приложение Cateye Cycling™ и выберите пункт «Activity List» (Список поездок) на странице  (Меню).

Затем выбирайте пункты, как указано ниже.

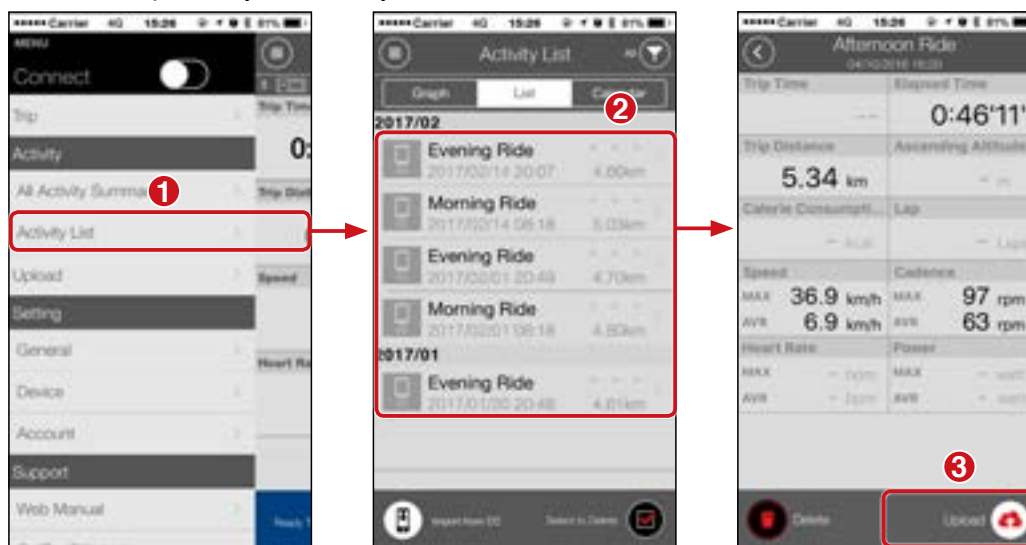

* Чтобы отправить данные, необходимо иметь зарегистрированную учетную запись на соответствующем веб-сайте и настроить учетную запись на странице «Account» (Учетная запись), следуя указаниям на следующей странице.

* Поддерживается функция резервного копирования списка поездок. Дополнительные сведения см. в разделе [«Резервное копирование и восстановление списка поездок \(с помощью смартфона\)»](#) (страница 42)



1



2

Использование
велосипеда

Использование
приложения



3



4



5

3/10

Настройка учетной записи

* Учетную запись веб-сайта можно настроить только на смартфоне.

Смартфон

1 Запустите приложение Cateye Cycling™ и выберите пункт «Account» (Учетная запись) на странице  (Меню).

Затем выбирайте пункты, как указано ниже.

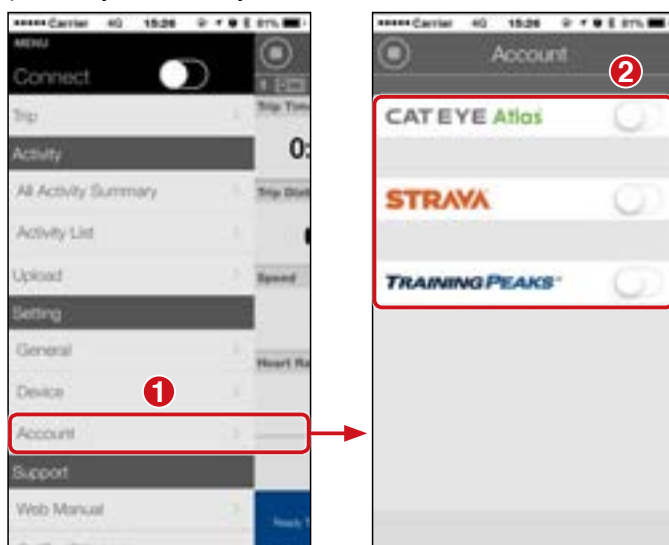

1



2

Использование
велосипеда

Использование
приложения



3



4



5

4/10

Выбор единицы измерения (км/ч или мили/ч)

* Можно изменить единицу измерения, подключив велокомпьютер PADRONE DIGITAL к смартфону.

PADRONE DIGITAL

1 На странице измерений нажмите кнопку **MENU**, чтобы вызвать страницу поиска смартфона.

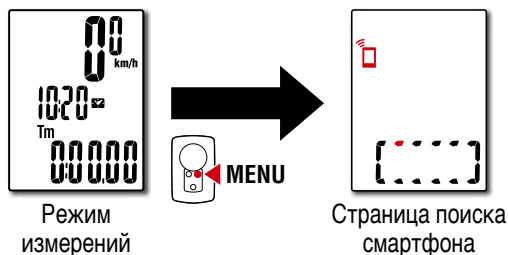

1



2

Использование велокомпьютера

Использование приложения

Смартфон

2 Запустите приложение Cateye Cycling™, нажмите кнопку (Меню) и выберите для параметра «Connect» (Подключение) значение Вкл.

Отобразится сообщение «Reading data from computer...» (Считывание данных с велокомпьютера...), и смартфон подключится к велокомпьютеру PADRONE DIGITAL. Затем выполните показанную ниже процедуру.

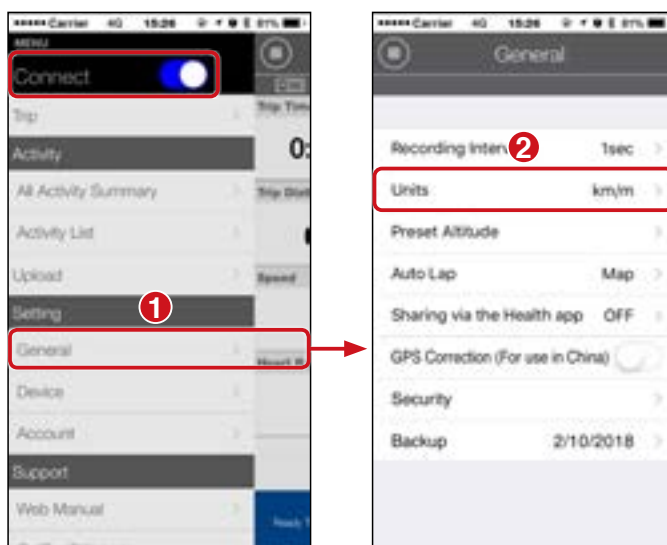

3



4

* На велокомпьютере PADRONE DIGITAL невозможно настроить какие-либо параметры кроме единицы измерения.

3 Нажмите кнопку (Меню) в верхнем левом углу экрана, выберите значение Откл. для параметра «Connect» (Подключить).

Велокомпьютер PADRONE DIGITAL отключится от смартфона, и на нем отобразится страница измерений с настроенными параметрами.



5
5/10

Приложение

Настройка вида страницы измерений

* Можно настроить вид страницы измерения, подключив велокомпьютер PADRONE DIGITAL к смартфону.

PADRONE DIGITAL

1 На странице измерений нажмите кнопку **MENU**, чтобы вызвать страницу поиска смартфона.

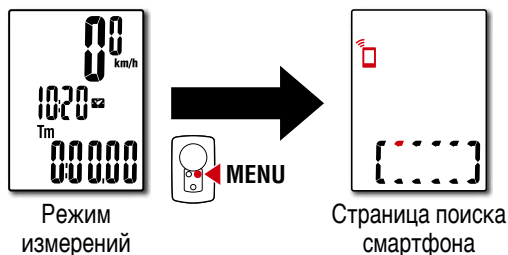

1



2

Использование велокомпьютера

Использование приложения

Смартфон

2 Запустите приложение Cateye Cycling™, нажмите кнопку (Меню) и выберите для параметра «Connect» (Подключение) значение Вкл.

Отобразится сообщение «Reading data from computer...» (Считывание данных с велокомпьютера...), и смартфон подключится к велокомпьютеру PADRONE DIGITAL. Затем выполните показанную ниже процедуру.

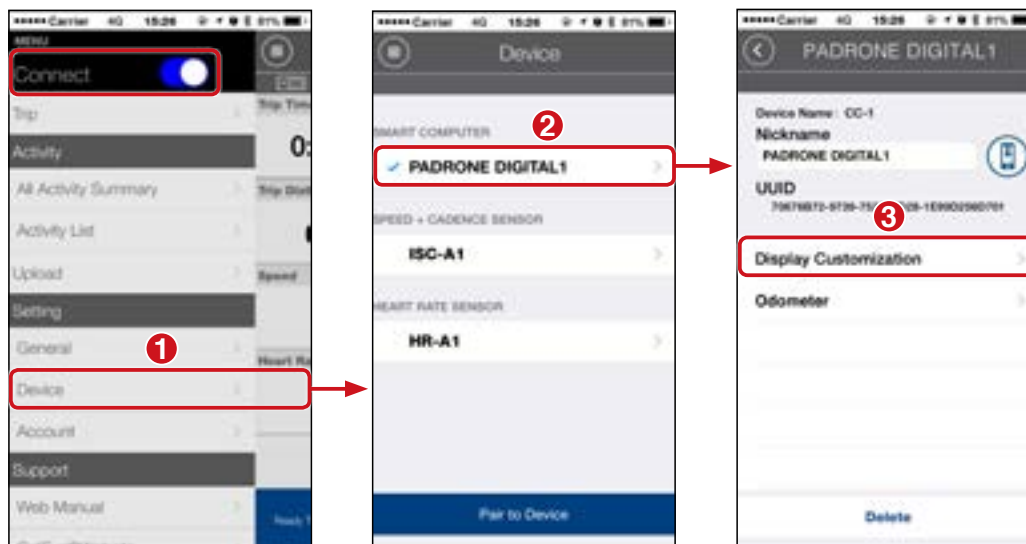

3



4

3 Нажмите кнопку (Меню) в верхнем левом углу экрана, выберите значение Откл. для параметра «Connect» (Подключить).

Велокомпьютер PADRONE DIGITAL отключится от смартфона, и на нем отобразится страница измерений с настроенными параметрами.



5

6/10

Ввод первоначального значения общего расстояния

* Можно ввести общее расстояние, подключив велокомпьютер PADRONE DIGITAL к смартфону.

PADRONE DIGITAL

- 1 На странице измерений нажмите кнопку **MENU**, чтобы вызвать страницу поиска смартфона.

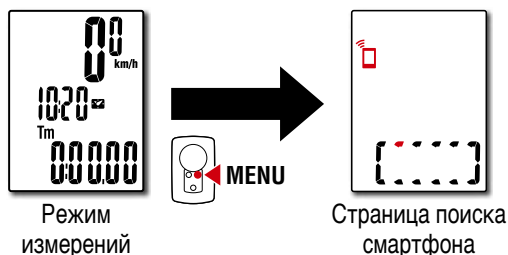

Смартфон

- 2 Запустите приложение Cateye Cycling™, нажмите кнопку (Меню) и выберите для параметра «Connect» (Подключение) значение Вкл.

Отобразится сообщение «Reading data from computer...» (Считывание данных с велокомпьютера...), и смартфон подключится к велокомпьютеру PADRONE DIGITAL. Затем выполните показанную ниже процедуру.

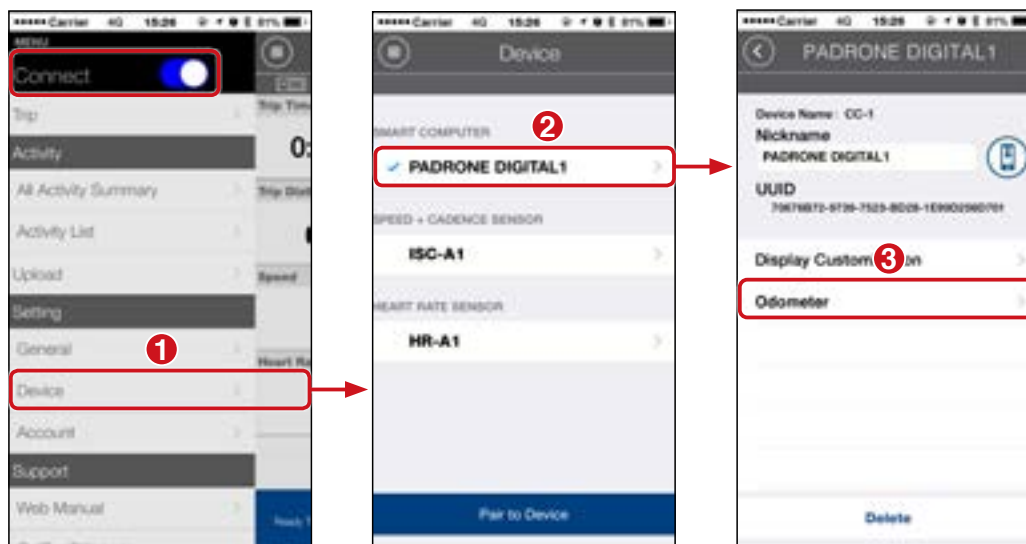

- 3 Нажмите кнопку (Меню) в верхнем левом углу экрана, выберите значение Откл. для параметра «Connect» (Подключить).

Велокомпьютер PADRONE DIGITAL отключится от смартфона, и на нем отобразится страница измерений с настроенными параметрами.



1



2

Использование велокомпьютера

Использование приложения



3



4



5

7/10

Добавление нового датчика

⚠ Внимание!:

- Для использования PADRONE DIGITAL необходимо выполнить сопряжение с датчиком, который поддерживающим стандарт Bluetooth®.
 - Не настраивайте сопряжение компьютера и датчика в местах проведения велогонок и там, где много других пользователей, во избежание сопряжения с другим устройством.
 - **Сопряжение стороннего датчика с велокомпьютером PADRONE DIGITAL**
Если вы используете сторонний датчик с iPhone, вернитесь к меню (нажав кнопку «☰»), выберите для параметра «Connect» (Подключение) значение «OFF» (Выкл.) и выполните сопряжение с велокомпьютером PADRONE DIGITAL.
[«Сопряжение» \(страница 25\).](#)
- * При использовании iPhone нельзя синхронизировать настройки сторонних датчиков с PADRONE DIGITAL.

* Сопряжение датчика можно выполнить, даже если велокомпьютер PADRONE DIGITAL не подключен к смартфону. В этом случае данные датчика будут синхронизированы с велокомпьютером PADRONE DIGITAL при его подключении к смартфону.

PADRONE DIGITAL

1 На странице измерений нажмите кнопку **MENU**, чтобы вызвать страницу поиска смартфона.

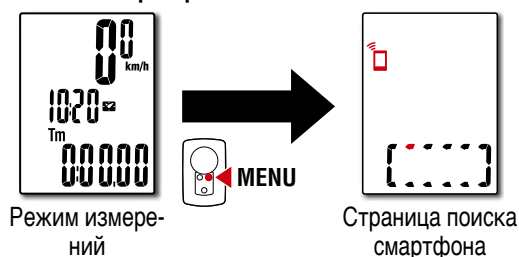

Смартфон

2 Запустите приложение Cateye Cycling™, нажмите кнопку **☰** (Меню) и выберите для параметра «Connect» (Подключение) значение Вкл. Отобразится сообщение «Reading data from computer...» (Считывание данных с велокомпьютера...), и смартфон подключится к велокомпьютеру PADRONE DIGITAL. Выполните процедуру, указанную на следующей странице.



1



2

Использование велокомпьютера

Использование приложения



3



4



5

8/10

Приложение

Добавление нового датчика

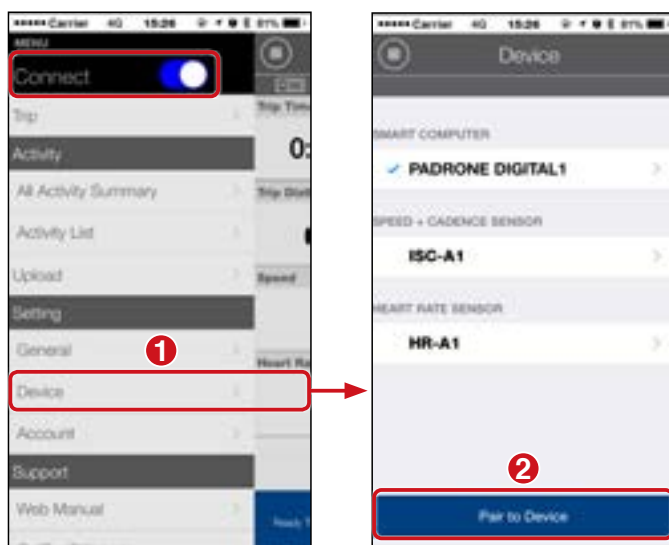

Нажав кнопку «Pair to Device» (Сопряжение с устройством), активируйте добавленный датчик, выполнив процедуру, указанную в следующей таблице.

Датчики CATEYE	Активация датчика	Символ
Датчик скорости / каденса (ISC-12)	Перемещайте магнит в зоне датчика на расстоянии в пределах 3 мм.	ISC
Датчик пульса (HR-12) Дополнительные	Потрите обе накладки с электродами большими пальцами..	HR

* В случае использования датчика скорости и каденса вместе с датчиком пульса активировать датчик можно также нажатием кнопки **RESET** «СБРОС».

Когда приложение Cateye Cycling™ обнаружит сигнал датчика, на смартфоне отобразится соответствующее сообщение.



При нажатии кнопки «Pairing» (Сопряжение) отобразится название синхронизированного датчика, и сопряжение будет завершено.

* При сопряжении датчика с помощью приложения Cateye Cycling™, на экране после названия датчика отображается символ «A».

3 Нажмите кнопку  (Меню) в верхнем левом углу экрана, выберите значение Откл. для параметра «Connect» (Подключить). Велокомпьютер PADRONE DIGITAL отключится от смартфона, и новый датчик будет готов к использованию.



1



2

Использование велокомпьютера

Использование приложения



3



4



5

9/10

Изменение значения длины окружности колеса

* Можно изменить значение длины окружности колеса, подключив велокомпьютер PADRONE DIGITAL к смартфону.

PADRONE DIGITAL

1 На странице измерений нажмите кнопку **MENU**, чтобы вызвать страницу поиска смартфона.

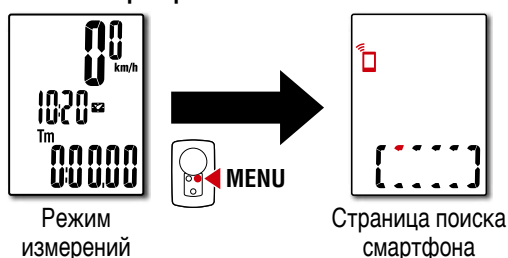

1



2

Использование велокомпьютера

Использование приложения

Смартфон

2 Запустите приложение Cateye Cycling™, нажмите кнопку (Меню) и выберите для параметра «Connect» (Подключение) значение Вкл.

Отобразится сообщение «Reading data from computer...» (Считывание данных с велокомпьютера...), и смартфон подключится к велокомпьютеру PADRONE DIGITAL. Затем выполните показанную ниже процедуру.

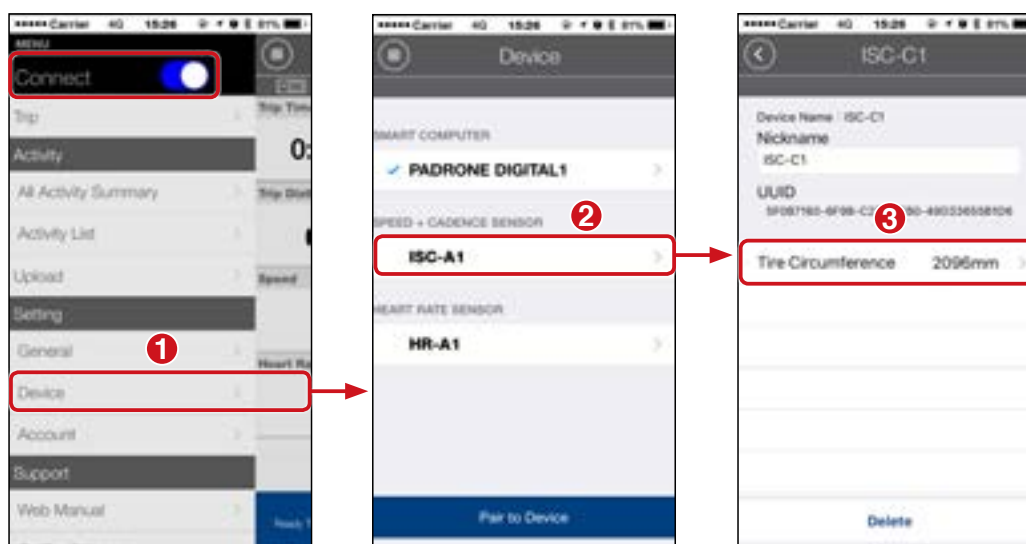

3



4

3 Нажмите кнопку (Меню) в верхнем левом углу экрана, выберите значение Откл. для параметра «Connect» (Подключить).

Велокомпьютер PADRONE DIGITAL отключится от смартфона, и на нем отобразится страница измерений.



5

10/10

Приложение

Приложение

Обложка,
введение

⚠ Предупреждение!!! / Внимание!

⚠ Предупреждение!!!:

- Не концентрируйте внимание на PADRONE DIGITAL во время поездки. Соблюдайте правила безопасности!
- Надежно закрепите магнит, датчик и крепеж. Периодически проверяйте надежность их крепления.
- Если ребенок проглотит батарею, незамедлительно обратитесь за медицинской помощью к врачу.

⚠ Внимание!:

- Не оставляйте PADRONE DIGITAL на солнце в течение длительного периода времени.
- Не разбирайте PADRONE DIGITAL.
- Не допускайте падений PADRONE DIGITALa во избежание поломки.
- Если PADRONE DIGITAL установлен на велосипеде, и есть необходимость изменить режим, нажмите кнопку (три точки) внизу дисплея. Не надавливайте сильно на эту область: это может привести к некорректной работе PADRONE DIGITALa и даже поломке.
- Отрегулируйте дисковый регулятор крепежа FlexTight™ вручную. Будьте внимательны: при сильной затяжке возможно повреждение резьбы на крепеже.
- Для очистки PADRONE DIGITALa, крепежа или датчика не пользуйтесь растворителями и средствами, содержащими спирт и бензол.
- В случае установки неподходящих батарей существует опасность взрыва.  Утилизируйте использованные батареи в соответствии с местным законодательством.
- Изображение на ЖК-экране может искажаться при просмотре через поляризованные солнцезащитные линзы.

Технология Bluetooth®

Помехи, возникающие в следующих местах и условиях, могут привести к некорректным измерениям:

- вблизи телевизоров, компьютеров, радиоприемников и электродвигателей, а также в автомобилях и поездах;
- рядом с железнодорожными переездами, у железнодорожных путей, рядом с телевизионными вышками и радиолокационными станциями и т.п.;
- при использовании с другими беспроводными устройствами (в том числе с другими Bluetooth®-устройствами) и некоторыми фонариками с питанием от батарей.



1



2

Использование
велокомпьютера

Использование
приложения



3



4



5

Приложение
1/10

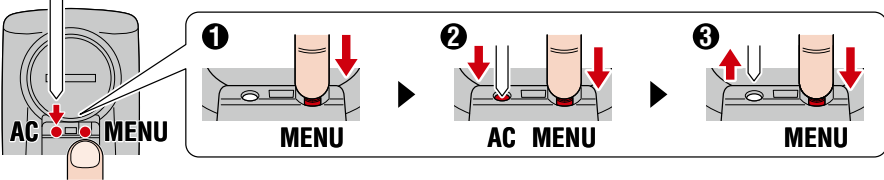
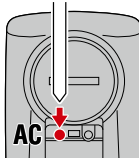

Различие между форматированием и перезапуском

Действие	Описание
<p>Форматирование</p>	<p>Выполните эту операцию перед первым использованием велокомпьютера и при необходимости удалить все данные измерений и восстановить заводские настройки.</p> <p>Операция перезапуска</p> 
<p>Перезапуск</p>	<p>Выполните эту операцию при замене батареи в велокомпьютере PADRONE DIGITAL или при неполадках дисплея. При перезапуске сохраняются следующие данные:</p> <ul style="list-style-type: none"> ● единица измерения; ● время ● сведения о сопряжении датчика и значения длины окружности колес; ● настройка вида верхней и средней частей экрана; ● функция ● общее расстояние ● данные, которые были сброшены и сохранены. <p>Операция перезапуска</p> 



Использование велокомпьютера
Использование приложения



Обслуживание

В случае загрязнения велокомпьютера PADRONE DIGITAL или его принадлежностей очистите их с помощью мягкой ткани, смоченной слабым мыльным раствором.

Резервное копирование и восстановление списка поездок (с помощью смартфона)

Резервное копирование списка поездок позволяет пользователям импортировать самый актуальный список поездок в случае переустановки Cateye Cycling™ или замены смартфона.

- **Создание резервной копии**
При использовании iPhone убедитесь, что iCloud Drive включен (под [Settings] (Параметры) > [(Your Name)] (Ваше имя) > [iCloud]).
В Cateye Cycling™ нажмите (Меню) > [General] (Общие) > [Backup] (Резервное копирование), а затем [Backup] (Выполнить резервное копирование).
На iPhone резервное копирование выполняется в iCloud Drive, а на смартфонах под управлением Android — в Google Drive. Когда резервное копирование будет завершено, проверьте дату копирования для подтверждения успешного завершения процесса.
- **Восстановление**
В Cateye Cycling™ нажмите (Меню) > [General] (Общие) > [Backup] (Резервное копирование), а затем [Restore] (Восстановить)
Список поездок, сохраненный ранее с помощью функции резервного копирования, будет восстановлен в Cateye Cycling™.



▲
Приложение
2/10
▼

Подключение используемого велокомпьютера PADRONE DIGITAL к смартфону

Этот способ можно использовать для подключения используемого велокомпьютера PADRONE DIGITAL к смартфону.

Смартфон

1 Установите на смартфон приложение Cateye Cycling™.



Для iPhone



Для смартфона с Android



2 Откройте приложение Cateye Cycling™.

Следуйте инструкциям, отображающимся на экране и разрешите использование устройств GPS и Bluetooth®.

* После включения в настройках смартфона функции Bluetooth®, операционная система смартфона выполнит поиск устройств, но не выполняйте настройки на этой странице. Перейдите в приложение Cateye Cycling™ и выполните процедуру, указанную ниже.

PADRONE DIGITAL

3 На странице измерений нажмите кнопку **MENU**, чтобы вызвать страницу поиска смартфона.

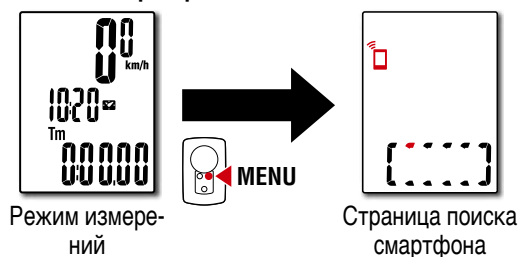

1



2

Использование велокомпьютера

Использование приложения



3



4



5

Смартфон

4 Нажмите кнопку  (Меню) в верхнем левом углу экрана, выберите значение Вкл. для параметра «Connect» (Подключение) и выберите пункт «Device» (Устройство).

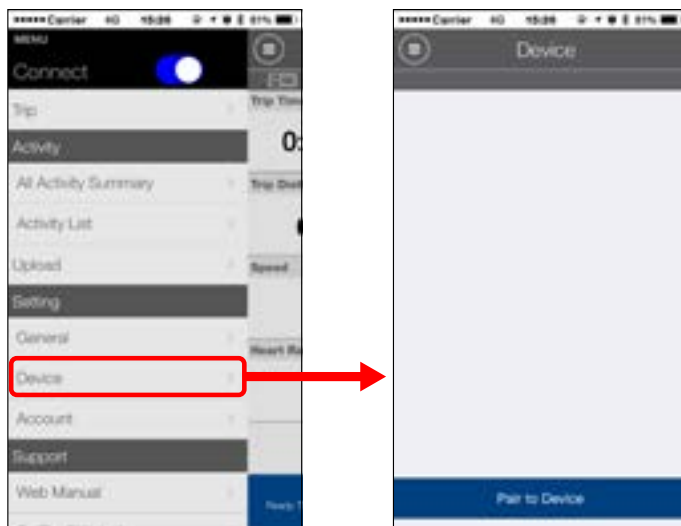

5 Нажмите кнопку «Pair to Device» (Сопряжение с устройством), чтобы начать сопряжение велокомпьютера PADRONE DIGITAL и приложения Cateye Cycling™.

Приложение Cateye Cycling™ находит PADRONE DIGITAL, и в приложении Cateye Cycling™ отображается сообщение.



Нажмите кнопку «Pairing» (Сопряжение), чтобы завершить процедуру сопряжения.

* Если смартфон подключен к велокомпьютеру PADRONE DIGITAL, синхронизируется следующая информация.

- Время на часах PADRONE DIGITAL синхронизируется с временем смартфона.
- Показания датчика передаются из PADRONE DIGITAL на смартфон. (Данные с датчиков сторонних производителей не передаются.)

6 Закройте приложение Cateye Cycling™ или коснитесь кнопки  (Меню) в верхнем левом углу экрана и установите для [Подключение] значение OFF (Выкл.).

Велокомпьютер PADRONE DIGITAL отключается от смартфона и переключается на экран измерений.



1



2

Использование велокомпьютера
Использование приложения



3



4



5

Замена батареи

● PADRONE DIGITAL

Если загорается  (пиктограмма батареи), замените батарею. Установите новую литиевую батарею (CR2032) положительным полюсом (+) вверх.

* После замены батареи необходимо нажать кнопку **AC**, чтобы перезапустить велокомпьютер. При этом в его памяти сохраняются значения общего расстояния и настроек.

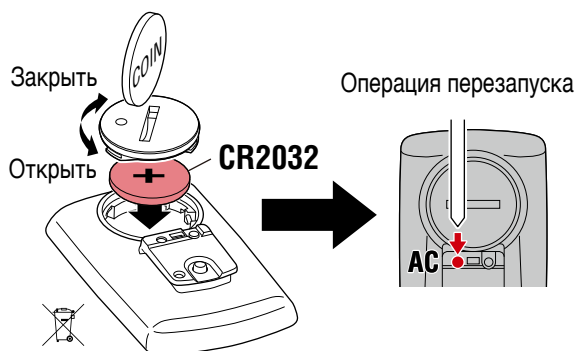

● Датчик скорости и каденса (ISC-12)

Если текущие показания скорости или каденса на экране велокомпьютера PADRONE DIGITAL мигают, следует заменить батарею. Установите новую литиевую батарею (CR2032) так, чтобы сторона со знаком «+» была видна, а затем плотно закройте крышку батарейного отсека.

* После замены батареи необходимо нажать кнопку **RESET «СБРОС»** на задней панели велокомпьютера и отрегулировать положение датчика относительно магнита, в соответствии с процедурой указанной в разделе [«Установка датчика скорости / каденса \(ISC-12\)» \(страница 5\)](#).

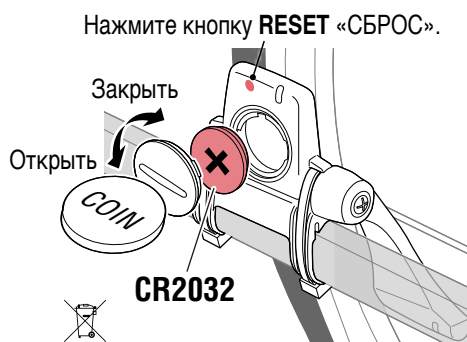

● Датчик пульса (HR-12) Дополнительные

Если показание ЧСС на экране велокомпьютера PADRONE DIGITAL мигает, следует заменить батарею. Установите новую литиевую батарею (CR2032) так, чтобы сторона со знаком «+» была видна, а затем плотно закройте крышку батарейного отсека.

* После замены батареи необходимо нажать кнопку **RESET «СБРОС»**.



* Подробное описание процедуры использования датчиков CATEYE, например, выполнения монтажа или сопряжения, представлено в [интерактивном руководстве к датчику](#) (на нашем веб-сайте).



1



2

Использование велокомпьютера

Использование приложения



3



4





5

Устранение неполадок

PADRONE DIGITAL: Измерения не выполняются

На велокомпьютере PADRONE DIGITAL не отображается страница измерений. Что делать?

- Мигает ли символ  на экране велокомпьютера PADRONE DIGITAL?

Велокомпьютер PADRONE DIGITAL подключен к смартфону.
В приложении Cateye Cycling™ на смартфоне выберите для параметра «Connect» (Подключение) значение Откл. на странице  (Меню) или закройте приложение Cateye Cycling™.

Почему не принимается сигнал датчика?

- Если используется смартфон (с приложением Cateye Cycling™), проверьте, не выбрано ли для параметра «Connect» (Подключение) значение Вкл. на странице  (Меню).

Выберите для параметра «Connect» (Подключение) значение Откл. или закройте приложение Cateye Cycling™.

- Проверьте, не используете ли вы на смартфоне другое приложение, подключающееся к датчику посредством Bluetooth®.

Возможно, Bluetooth®-датчик подключен к смартфону.
Bluetooth®-датчики можно подключить только к одному устройству одновременно.
Прекратите использование всех других приложений или измените их настройки, чтобы они не подключались к Bluetooth®-датчику.

- Отключите функцию Bluetooth® на смартфоне, так как, возможно, датчик подключился к смартфону.

Удостоверьтесь, что датчик подключен. Рекомендуется отключать функцию Bluetooth® на смартфоне, если датчик часто отключается.

- Проверьте, не используете ли вы одновременно другие беспроводные устройства (в том числе другие Bluetooth®-устройства).

Прекратите использование других устройств и удостоверьтесь, что соединение восстановлено.

- Нажмите кнопку **RESET** «СБРОС» на датчике, который не удается подключить.

Удостоверьтесь, что датчик подключен.



1



2

Использование
велокомпьютера
Использование
приложения



3



4



5



Устранение неполадок

PADRONE DIGITAL: Измерения не выполняются

Почему не принимается сигнал датчика? (Продолжение)

- Выполнено ли сопряжение датчика с устройством?

Должно быть выполнено сопряжение датчика с велокомпьютером PADRONE DIGITAL. Выполните сопряжение с помощью велокомпьютера PADRONE DIGITAL или смартфона (приложения Cateye Cycling™).

- Сопряжение с помощью велокомпьютера PADRONE DIGITAL: см. раздел [«Сопряжение» \(страница 25\)](#).
- Сопряжение с помощью смартфона: см. раздел [«Добавление нового датчика» \(страница 38\)](#).

⚠ Внимание!

Сопряжение стороннего датчика с велокомпьютером PADRONE DIGITAL

Если вы используете сторонний датчик с iPhone, вернитесь к меню (нажав кнопку «☰»), выберите для параметра «Connect» (Подключение) значение «OFF» (Выкл.) и выполните сопряжение с велокомпьютером PADRONE DIGITAL.

[«Сопряжение» \(страница 25\)](#).

* При использовании iPhone нельзя синхронизировать настройки сторонних датчиков с PADRONE DIGITAL.

- Возможно, разряжена батарея велокомпьютера PADRONE DIGITAL или датчика.

* Зимой срок службы батарей сокращается.

Замените батареи новыми, см. раздел [«Замена батареи» \(страница 45\)](#).

Если не принимаются сигналы датчика скорости или каденса

- Проверьте, не слишком ли велик расстояние между зоной датчика и магнитом. (Расстояние должно быть не более 3 мм.)
- Проверьте, проходит ли магнит через зону датчика?

Выровняйте взаимное положение магнита и датчика скорости.

Если не принимается сигнал датчика пульса (Дополнительные)

- Возможно, сместилась накладка с электродом.

Проверьте, плотно ли контактирует электрод с кожей.

- Возможно, ваша кожа слишком сухая.

Слегка смочите накладку с электродом.

- Возможно, накладка с электродом повреждена или изношена в результате длительного использования.

В этом случае замените ремень новым.



1



2

Использование велокомпьютера

Использование приложения



3



4



5

Устранение неполадок

PADRONE DIGITAL: Неполадки экрана

На экране ничего не отображается при нажатии кнопки.

Замените батарею велокомпьютера PADRONE DIGITAL новой, см. раздел [«Замена батареи» \(страница 45\)](#).

Отображаются некорректные данные.

Нажмите только кнопку **AC** на задней панели велокомпьютера PADRONE DIGITAL, чтобы перезапустить его.

Значения настроек останутся неизменными.

Почему показания мигают?

При использовании датчика Cateye мигают, если разряжена батарея соответствующего датчика.

Процедуру замены батареи см. в разделе [«Замена батареи» \(страница 45\)](#).

Смартфон: Ошибки при использовании приложения Cateye Cycling™ (на смартфоне)

Не удается установить соединение между велокомпьютером PADRONE DIGITAL и смартфоном (с приложением Cateye Cycling™)

Перезапустите приложение Cateye Cycling™. Если это не устранило проблему, перезапустите смартфон.

Кнопка  (Импорт) для импорта сводных данных не отображается в списке действий.

- Возможно, вы не выполнили сброс велокомпьютера PADRONE DIGITAL?

Чтобы импортировать сводные данные с помощью приложения Cateye Cycling™, необходимо выполнить сброс велокомпьютера PADRONE DIGITAL (нажать и удерживать кнопку **MODE** более 2-х секунд на любой странице кроме «Dst2»).

- Если после сброса велокомпьютера PADRONE DIGITAL кнопка  (Импорт) все равно не отображается:

Измерения для поездок протяженностью до 0,1 км не записываются в сводные данные.

Не удается отправить данные

- Вы не настроили учетную запись для каждого веб-сайта?

На странице  (Меню) в приложении на смартфоне (Cateye Cycling™), выберите пункт «Account» (Учетная запись) и введите учетные данные для каждого веб-сайта.



1



2

Использование велокомпьютера

Использование приложения



3



4



5

Основные характеристики

Батарея / Срок службы батареи	PADRONE DIGITAL	1 литиевая батарея (CR2032); приблизительно 4 месяцев
	Датчик скорости и каденса (ISC-12)	1 литиевая батарея (CR2032); приблизительно 5 месяцев
	Датчик пульса (HR-12) Дополнительные	1 литиевая батарея (CR2032); приблизительно 5 месяцев
* Срок службы установленной на заводе батареи может быть меньше указанной выше спецификации. * Срок службы батареи может снизиться в зависимости от количества сопряженных датчиков и условий эксплуатации.		
Контроллер	4-битный, 1-кристальный микроконтроллер (кварцевый генератор)	
Экран	Жидкокристаллический дисплей	
Датчик	Бесконтактный магнитный датчик	
Передача сигнала	Технология Bluetooth®	
Дальность передачи	Приблизительно 30 м (дальность зависит от погодных условий и окружающей среды).	
Размеры периметра колеса	0100 мм – 3999 мм (Начальное значение: 2096 мм)	
Температура эксплуатации	0°C – 40°C (Велокомпьютер может работать некорректно при температуре вне указанного температурного диапазона. При температуре ниже 0° скорость реакции дисплея)	
Размеры и вес	PADRONE DIGITAL	67,5 x 43 x 15,6 мм / 30 г
	Датчик скорости и каденса (ISC-12)	70,4 x 86,3 x 23,5 мм (кронштейн направлен вверх, без резиновых накладок) / 19,2 г
	Датчик пульса (HR-12) (Дополнительные)	31 x 62,5 x 11,8 мм (без тесьмы датчика) / 17,3 г

* Технические характеристики и конструкция могут изменяться без предварительного уведомления.

Стандартные аксессуары

1600280N
Фиксатор крепежа

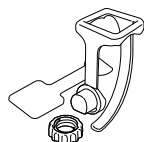

1603970
Датчик скорости / каденса (ISC-12)



1602193
Крепеж

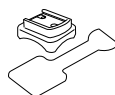

1699691N
Магнит на колесо



1665150
литиевая батарея (CR2032)



1699766
Магнит каденса

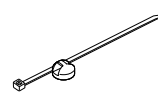

Дополнительные аксессуары

1604110
Крепеж передний 2 (OF-200)

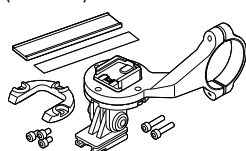

1604100
Крепеж передний (OF-100)



1603892
Набор с компактным крепежом

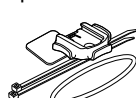

1603980
Датчик пульса (HR-12)

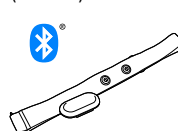

1603595
Ремешок пульсометра

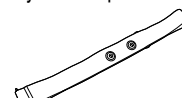

1



2

Использование
велокомпьютера

Использование
приложения



3



4



5

Приложение
9/10

Ограниченная гарантия

Гарантия распространяется только на PADRONE DIGITAL и входящие в комплект датчики (ISC-12) в течение 2 лет. (На аксессуары и батареи гарантия не распространяется.)

На велокомпьютеры CatEye предоставляется гарантия на дефект материалов и отсутствие заводского брака сроком на два года со дня покупки. В случае выхода данного изделия из строя в процессе нормальной эксплуатации компания CatEye бесплатно осуществит ремонт или замену неисправного изделия. Ремонт должен осуществляться компанией CatEye или авторизованным продавцом ее продукции. Для возвращения изделия на ремонт тщательно упакуйте его и приложите гарантийный талон (подтверждение покупки) вместе с описанием неисправности, подлежащей устранению. Пожалуйста, четко напишите или напечатайте свое имя или адрес на гарантийном талоне. Расходы на страховку, обработку и транспортировку груза с изделием в компанию CatEye будет нести лицо, обратившееся за ремонтом.

CAT EYE CO., LTD.

2-8-25, KUWAZU, HIGASHI SUMIYOSHI-KU, OSAKA, JAPAN 546-0041

For inquiries, please visit <https://cateye.com/intl/contact/>



1



2

Использование
велокомпьютера

Использование
приложения



3



4



5



Приложение
10/10