

ご使用前に必ず本取扱説明書を読み、いつでも見られるように大切に保管してください。

## 1. ライトの取付け

ボルトに歯付座金を入れて、前ホークのダイナモブラケットに通します。反対側にもう1つの歯付座金を入れて、LEDヘッドライトを固定します。(図1)

- ※ 歯付座金(2個)は必ず図1のように入れてください。
- ※ ライトの反射板が垂直になるように角度を調整して固定してください。



図1

## 2. ハーネスの配線

### (1) バケットステー装着車の場合

LEDヘッドライトのハーネスをバケットステーに巻付け、ハーネスクリップで止めます。(図2)

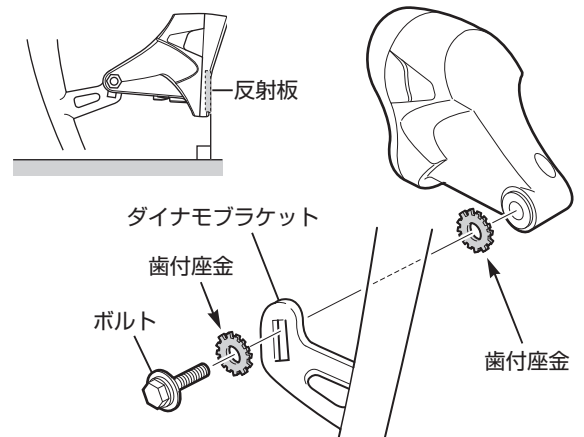
### (2) バケットステー未装着車の場合

LEDヘッドライトのハーネスを前ホークに沿わせて、ビニールテープ等で固定します。(図3)

※ 前ホークの油、汚れを拭取ってからテープ等を貼ってください。

### (3) ハブダイナモのコネクターにハーネス端子を接続します(図4)



図2

## 3. 点灯テスト (必ず実行してください)

LEDヘッドライト底面のAUTO-ON切替えスイッチをONの状態にして、前輪を回転させます。ライトが点灯していることを確認してください。

### ❗ 点灯しないときは!

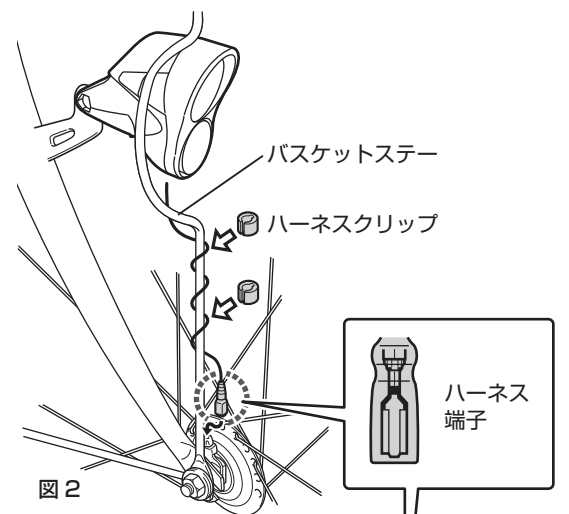
- ① ハーネス端子の接続状態を確認してください。
- ② 歯付座金が十分に塗膜を突き抜けているか、確認してください。  
歯付座金が塗膜を突き抜けていない場合は、若干塗膜を削り取ってください。
- ③ 明るいところでは、センサーが光を感知し、点灯しない場合があります。  
暗い場所や室内等で確認してください。



図3

図4

ハーネスのたるみはダイナモブラケットに巻付けて調整

### AUTO-ONの切替えについて

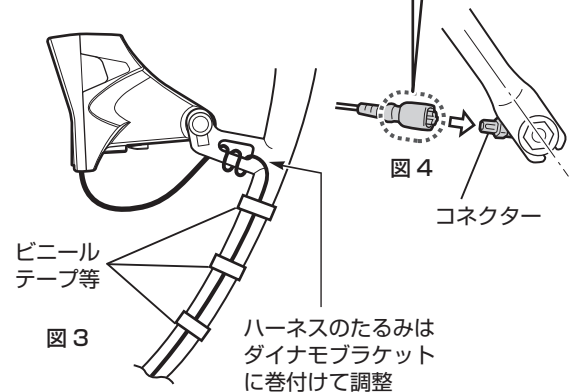
このランプヘッドにはAUTO-ON切替えスイッチがついており、2種類の点灯モードが選べます。(図5)

AUTOの位置:-----走行中に暗くなったら自動点灯します。

ONの位置:-----走行中に点灯します。

#### ● AUTOモード時とONモード時の点灯の目安

スイッチ位置	昼間(明るい)	夕方(うす暗い)	夜間(暗い)
AUTO	点灯しません	点灯します	点灯します
ON	点灯します		



図5

### ⚠ 取扱上の注意

- ハブダイナモは、発電量が高くなっています。車輪を回転させた状態で、絶対にハブダイナモのコネクターに触らないでください。感電する恐れがあります。
- 走行開始時や低速時には点灯にちらつきが発生します。
- ライトは分解しないでください。故障の原因になります。



株式会社キャットアイ

〒546-0041 大阪市東住吉区桑津2丁目8番25号  
製品サービス課 TEL:06-6719-6863