

## はじめに

このたびは、CAT EYE CC-HR200DWをお買い上げいただき、誠にありがとうございます。

CC-HR200DW は通常のサイクロコンピュータの機能に加え、心拍センサーで走行中の心拍数をモニターできます。またトレーニングに活用できる機能を高め、安全で科学的なトレーニングを実践していただけます。計測にはダブルパルス方式を採用した速度センサー・心拍センサーを使用しており、外部ノイズによる干渉を受けにくく安定したデータを記録することができます。

ご使用前にこの説明書を最後まで良くお読みいただき、本器の機能を十分ご理解の上、末永くご愛用ください。

### お願い

- 本書内の警告マーク  に記載されている内容は、必ずお守りください。
- 本書の内容の全部、または一部を無断で複写・転載することは禁止します。
- 本書に記載してありますイラストは、製品の改良などにより、製品と合致しない箇所が生じる場合がありますのでご了承ください。
- 本書の内容は、将来予告なしに変更することがあります。

## Einleitung

Danke für den Kauf der CAT EYE CC-HR200DW.

Der CC-HR200DW hat sowohl einen Funksensor für die Geschwindigkeit als auch einen für die Herzfrequenz in einem Computer.

Diese Produkte wurden so konstruiert, um jegliche Störung durch externen Lärm so gering wie möglich zu halten und damit einen ruhigen, konstanten Betrieb zu ermöglichen.

Lesen Sie diese Bedienungsanleitung sorgfältig und machen Sie sich vor dem Gebrauch dieses Computers mit dessen Funktionen vertraut.

### Wichtig

- Beachten Sie stets die Hinweise, die mit " Warnung!!!" gekennzeichnet sind.
- Diese Bedienungsanleitung darf ohne schriftliche Genehmigung von Cat Eye Co. Ltd. weder vervielfältigt noch übertragen werden.
- Irrtum und Änderungen vorbehalten.
- Weitere Informationen finden Sie unter [www.cateye.com](http://www.cateye.com).

## マニュアルの読み方

### とにかく使ってみたい

8～19ページ参照

自転車への取り付け手順やメインユニットのセットアップと心拍センサーの装着手順を見ることができます。

### 表示がわからない

20～24ページ参照

本器で計測可能な各種データと機能の説明を見ることができます。

### 設定を変更したい

25～31ページ参照

メインユニットの各種設定方法、変更手順を見ることができます。

### こんな計測かしたい

- ・計測中に特定の区間だけ個別に計測したい  
..... 第2計測(18ページ)
- ・周回毎や区間を区切って計測したい  
..... ラップ機能(24ページ)
- ・心拍数を一定に保ってトレーニングしたい  
..... 心拍ゾーン(23ページ)

### 本文中のマークの意味(アラートシンボルマーク)

**△警告** このマークのついた文章は、安全上および取り扱い上において大変重要です。必ず守ってください。

**△注意** 人体への影響や物的損傷の程度によって「警告」「注意」を区分しています。

**重要** 知っておくと便利な機能または補足説明について記載しています。

**参考**

## Über die Bedienungsanleitung

### Grundanbau und-betrieb Siehe auch

Seite 8 - 19.

Bitte schlagen Sie hier nach bezüglich des Einbaus des Computers auf dem Fahrrad und bezüglich des grundsätzlichen Computerbetriebs.

### Funktionen des Computers

Seite 20 - 24.

Hier finden Sie Informationen zur Bedienung des Computers.

### Änderung der Einstellungen

Seite 25 - 31.

Hier finden Sie Informationen, wie Sie die Einstellungen Ihres Computers ändern und speziell auf Ihre Bedürfnisse einstellen können.

### Besondere Verwendung des Geräts

- ・Separate Aufzeichnung von Daten für spezifische Pausen während der Messung ..... Zweite Messung (Siehe auch Seite 18.)
- ・Erstellen einer getrennten Messung pro Runde oder Pause  
..... Rundenfunktion (Siehe auch Seite 24.)
- ・Trainieren Sie bei konstant bleibender Herzfrequenz  
..... Herzfrequenzbereich (Siehe auch Seite 23.)

### Die Bedeutung der Symbole in dieser Bedienungsanleitung:

**△ WARNING!!!** Abschnitte, die mit diesem Symbol gekennzeichnet sind, sind wichtig für eine sichere Handhabung des Geräts. Vergewissern Sie sich, dass Sie diesen Anleitungen Folge leisten.

**VORSICHT !** Wichtige Informationen für den Gebrauch und Betrieb des HR200DW.

**ACHTUNG** Hilfreiche Hinweise sind auf diese Weise hervorgehoben.

JP

DE

## 目次

はじめに .....	1	オートモード .....	23
マニュアルの読み方 .....	2	ペース機能 .....	23
正しくご使用いただくために .....	4	ラップ機能 .....	24
各部の名称と付属品 .....	5	メインユニットの設定 .....	25
画面表示について .....	6	心拍ゾーン .....	25 / 26
自転車への取り付け .....	8	オートモード .....	25 / 28
メインユニットの準備 .....	10	サウンド .....	25 / 28
1.絶縁シートを抜き取る .....	10	時刻設定 .....	25 / 29
2.フォーマット/リスタート操作 .....	10	手元ボタン設定 .....	25 / 29
3.計測単位の選択 .....	11	計測単位 .....	25 / 30
4.タイヤ周長の入力 .....	12	積算距離手入力 .....	25 / 30
5.動作テスト .....	13	タイヤ周長入力 .....	25 / 31
心拍数計測機能の使い方 .....	14	周長切り替え .....	25 / 31
心拍センサーの装着 .....	14	心拍数管理によるトレーニング .....	32
心拍センサーの計測テスト .....	15	トラブルと処理 .....	34
基本的な操作 .....	16	電池の交換 .....	36
主計測の機能 .....	16	メインユニット .....	36
主計測のスタート/ストップ .....	17	速度センサー .....	36
ラップ .....	17	心拍センサー .....	37
バックライト .....	17	メンテナンス .....	37
第2計測 .....	18	交換部品/オプション部品 .....	38
リセット操作 .....	19	製品仕様 .....	39
節電機能 .....	19	保証規定 .....	40
計測画面の切り替え/計測データ .....	20	タイヤ周長ガイド .....	40
ディスプレイ1 .....	20		
ディスプレイ2 .....	20		
ディスプレイ3 .....	21		
ラップ画面の表示 .....	22		
メインユニットの機能 .....	23		
心拍ゾーン .....	23		

## Inhalt

Einleitung .....	1	Anzeige-3 .....	21
Über die Bedienungsanleitung .....	2	Anzeige der Rundenanzahl .....	22
Die korrekte Verwendung von Cat Eye HR200DW .....	4	Funktionen des Computers .....	23
Bezeichnung der verschiedenen Abschnitte und Teile .....	5	Herzfrequenzbereich .....	23
Bildschirmanzeigen .....	6	Auto-Modus .....	23
Anbauen der Einheit auf Ihrem Fahrrad ...	8	Tempofunktionen .....	23
Einstellen der Computer .....	10	Rundenfunktion .....	24
1.Ziehen Sie das Isolierblatt heraus .....	10	Konfigurieren des Computers .....	25
2.Formatieren / Neustarten des Systems .....	10	Herzfrequenzbereich .....	25 / 26
3.Wahl der Geschwindigkeitseinheit .....	11	Auto-Modus .....	25 / 28
4.Eingeben des Reifenumfangs .....	12	Akustisches Signal .....	25 / 28
5.Testbetrieb .....	13	Einstellen der Uhr .....	25 / 29
Verwenden der Funktion des Herzfrequenz .....	14	Definieren der Extra-Tasteneinstellungen .....	25 / 29
Tragen des Herzfrequenzsensors .....	14	Geschwindigkeitseinheit .....	25 / 30
Testen des Herzfrequenzsensors .....	15	Manuelle Eingabe der Gesamtdistanz .....	25 / 30
Hauptbetriebsvorgänge .....	16	Eingabe des Reifenumfangs .....	25 / 31
Funktion der Hauptmessung .....	16	Wechseln der Radwahl .....	25 / 31
Starten / Stoppen der Hauptmessung .....	17	Training des Herzfrequenz .....	32
Runde .....	17	Störungsuche .....	34
Hintergrundbeleuchtung .....	17	Auswechseln der Batterie .....	36
Zweite Messung .....	18	Computer .....	36
Rückstellungen .....	19	Geschwindigkeitssensor .....	36
Stromsparfunktion .....	19	Herzfrequenzsensor .....	37
Änderung der Messbildschirme / Posten .....	20	Wartung .....	37
der gemessenen Daten .....	20	Ersatzteile / Zubehör .....	38
Anzeige-1 .....	20	Spezifikationen .....	39
Anzeige-2 .....	20	Garantie .....	40
		Reifenumfang-Tabelle mit Querverweisen .....	40

## 正しくご使用いただくために

本器を安全に、末永くお使いいただくために次の点を守ってお使いください。

### ⚠警告

- ・ペースメーカーをご利用の方は、絶対にこの製品をお使いにならないでください。
- ・走行中はデータに気を取られないで、安全走行を心掛けてください。
- ・電池交換により取り出した電池は、幼児の手の届かないところに置き、正しく処理してください。万一飲み込んだときは、すぐに医師と相談してください。

### ⚠注意

- ・炎天下の放置は避けてください。
- ・メインユニット、心拍センサー、速度センサーは分解しないでください。
- ・マグネットと速度センサーとの位置関係、取り付け状態を定期的に点検してください。
- ・シンナーやベンジンを使ってのお手入れはしないでください。

## 心拍センサー／速度センサー

### 重要

心拍センサー、速度センサーの信号は混信を防ぐため、限られた範囲しか受信しないように設計されており、センサーとメインユニットの間隔が離れすぎると受信できません。また20 cm以内に近づけすぎると信号が強すぎて受信できなくなります。それぞれのセンサーからメインユニットまでの受信可能範囲は以下のとおりです。(受信範囲はあくまでも目安です)

速度センサー : 20~70 cm以内

心拍センサー : 20~80 cm以内

### ⚠注意

- ・次のような場所や環境では干渉を受け正しく計測できません。
  1. テレビ、パソコン、ラジオ、モーターなどの近くや、自動車、鉄道車両内。
  2. 踏切や線路沿い、テレビの送信所、レーダー基地等
- ・メインユニットから半径1.5m以内に複数の送信部を近づけないでください。また、他のコードレス機器との併用も避けてください。正しい計測ができません。
- ・メインユニットと速度センサー、心拍センサーは、落としたり強い衝撃を与えないでください。
- ・装着ベルトや電極パッドで皮膚がかぶれる等の異常がある場合は、使用を中止してください。
- ・心拍センサーは無理にねじったり、引っ張ったりしないでください。
- ・心拍センサーは長期間の使用で劣化し、計測ミスが発生する場合があります。頻繁に計測ミスが起こりだしたら心拍センサーを交換してください。

## Die korrekte Verwendung von Cat Eye HR200DW

Befolgen Sie die folgenden Anweisungen für eine sichere Handhabung.

### ⚠ WARNUNG!!!

- ・ Personen mit Herzschrittmachern sollten dieses Gerät niemals benutzen.
- ・ Konzentrieren Sie sich beim Fahren nicht auf die Anzeigen.
- ・ Bewahren Sie keine Batterien in Reichweite von Kindern auf und beseitigen Sie diese auf angebrachte Weise. Bei Verschlucken bitte sofort einen Arzt aufsuchen.

### VORSICHT !

- ・ Vermeiden Sie es, die Computer/den Funksensor für einen längeren Zeitraum direktem Sonnenlicht auszusetzen.
- ・ Demontieren Sie die Computer oder die Sensoren nicht.
- ・ Überprüfen Sie regelmäßig die Position des Magnets und des Sensors. Vergewissern Sie sich, dass diese sicher montiert sind.
- ・ Verwenden Sie für das Reinigen der Einheit weder Farbverdünner noch Spiritus.

## Sensor für den Herzfrequenz / Geschwindigkeitssensor

### ANMERKUNG

Sowohl der Sensor für den Herzfrequenz als auch der Geschwindigkeitssensor sind so konstruiert, dass sie Signale nur in einer begrenzten Reichweite empfangen können, um jegliche Störung des Sensorsignals zu verhindern. Ein zu großer Abstand zwischen Sensor und Computer kann daher einen unzureichenden Empfang verursachen. Auch eine zu große Nähe von 20 cm oder weniger kann die Signale zu stark für einen guten Empfang machen. Vergewissern Sie sich, dass die Entfernung zwischen Computer und Sensoren sich in den folgenden Grenzen befindet: (Beachten Sie bitte, dass die Entfernung für den Empfang nur ungefähr ist.)

Geschwindigkeitssensor: 20 - 70 cm

Sensor für den Herzfrequenz: 20 - 80 cm

### VORSICHT !

- ・ Folgende Objekte und Standorte erzeugen starke elektromagnetische Wellen und Interferenz, was zu inkorrekten Messergebnissen führen kann.
  1. Fernseher, PC, Radios und Motoren.
  2. Bahnübergänge, Fernsehübertragungssender und Radarstationen.
- ・ Stellen Sie nicht mehr als ein Sendegerät im Umkreis von 1,5 m zur Computer auf. Verwenden Sie die Computer nicht zusammen mit anderen kabellosen Geräten. Dies könnte sonst zu unkorrekten Messungen führen.
- ・ Vermeiden Sie ein Fallenlassen oder eine unsachgemäße Handhabung der Computer, des Geschwindigkeitssensors, des Sensors für den Herzfrequenz und der anderen Bestandteile; vermeiden Sie starke Erschütterungen derselben.
- ・ Hören Sie auf, den Anschallgurt oder die Elektrodenpolster zu benutzen, falls sich ein Hautausschlag bilden sollte.
- ・ Vermeiden Sie es, den Sensor für den Herzfrequenz mit Gewalt zu verdrehen oder daran zu ziehen.
- ・ Die Leistung des Sensors für den Herzfrequenz kann sich nach längerem Gebrauch verschlechtern, was zu Messfehlern führt. Falls sich des öfteren Messfehler ereignen sollten, sollten Sie den Sensor für den Herzfrequenz auswechseln.

## 各部の名称と付属品

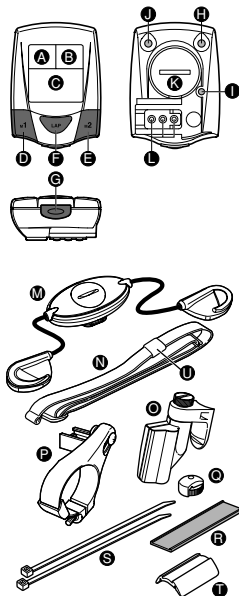

### メインユニット

- A ディスプレー1
- B ディスプレー2
- C ディスプレー3
- D モード-1 ボタン(MODE-1 ボタン)
- E モード-2 ボタン(MODE-2 ボタン)
- F ラップボタン(LAPボタン)
- G スタート/ストップ/決定ボタン  
(START/ENTERボタン)
- H メニューボタン(MENUボタン)
- I リスタートボタン(RESTARTボタン)
- J ライトボタン(LIGHTボタン)
- K バッテリーカバー
- L 手元ボタン(オプション)用接点

### 付属品

- M 心拍センサー(送信機)
- N 装着ベルト
- O 速度センサー(送信機)
- P ブラケット
- Q マグネット
- R ブラケットゴムパッド
- S ナイロンタイ(2本)
- T 速度センサーゴムパッド
- U 止め輪

## Bezeichnung der verschiedenen Abschnitte und Teile

### Computer

- A Anzeige-1
- B Anzeige-2
- C Anzeige-3
- D Modus-1 Taste (MODE-1)
- E Modus-2 Taste (MODE-2)
- F LAP Taste (LAP)
- G START / STOP / ENTER Taste (START / ENTER)
- H MENU Taste (MENU)
- I RESTART Taste (RESTART)
- J Licht Taste (LIGHT)
- K Batterieabdeckung
- L Kontakt Fernbedienungstaste (wahlweise)

### Zubehör

- M Sensor für den Herzfrequenz (Sender)
- N Anschlaggurt
- O Geschwindigkeitssensor (Sender)
- P Halterung
- Q Magnet
- R Halterungsgummi
- S Kabelbinder (2)
- T Gummipolster des Geschwindigkeitssensors
- U Stoffschleufe

## 画面表示について

ディスプレイ1 (Anzeige-1)

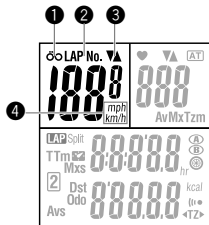

ディスプレイ1

- ① 速度アイコン  
速度信号に同期して点滅します。
- ② 表示データアイコン
- ③ 速度ペースアロー  
走行速度が平均速度より速いか遅いかを示します。
- ④ 計測単位  
計測中は点滅します。

ディスプレイ2 (Anzeige-2)

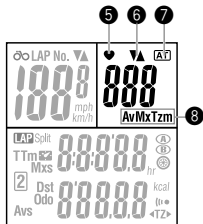

ディスプレイ2

- ⑤ 心拍アイコン  
心拍信号に同期して点滅します。
- ⑥ 心拍ペースアロー  
心拍数が平均心拍数を上回るか下回るかを示します。
- ⑦ オートモードアイコン  
オートモード機能がオンの時点灯します。
- ⑧ 心拍選択モードアイコン  
現在ディスプレイ2に表示している計測データが何かを示します。

## Bildschirmanzeigen

Anzeige-1

- ① **Geschwindigkeitssymbol (kmh / mph)**  
Blinkt gleichzeitig mit dem Geschwindigkeitssignal auf.
- ② **Angezeigte Datensymbol**
- ③ **Geschwindigkeitspfeil**  
Die Tempopfeile zeigen an, ob die Fahrtgeschwindigkeit schneller oder langsamer als die Durchschnittsgeschwindigkeit ist.
- ④ **Geschwindigkeitseinheit**  
Blinkt, wenn Messung stattfindet.

Anzeige-2

- ⑤ **Herzfrequenzsymbol**  
Leuchtet gleichzeitig mit den Herzschlagsignalen auf.
- ⑥ **Pfeil für die Geschwindigkeit des Herzfrequenz**  
Zeigt an, ob die augenblickliche Herzgeschwindigkeit schneller oder langsamer als die durchschnittliche Herzgeschwindigkeit ist.
- ⑦ **Automodus-Symbol**  
Leuchtet auf, wenn die Automodusfunktion aktiviert ist.
- ⑧ **Symbol für den Modus der Herzfrequenz**  
Zeigt den Typ der auf Anzeige-2 angezeigten Daten an.

### ディスプレイ3 (Anzeige-3)

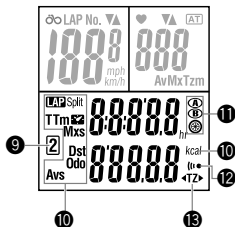

### ディスプレイ3

- ⑨ 第2計測アイコン  
第2計測値の表示中に点灯します。
- ⑩ 選択モードアイコン  
現在、ディスプレイ3に表示しているデータが何かを示します。
- ⑪ タイヤ周長アイコン  
選択中のタイヤ周長を示します。
- ⑫ サウンドアイコン  
心拍ゾーンサウンドアラートがオンのとき点灯します。
- ⑬ ターゲットアイコン  
心拍ゾーンでアラートを働かせたとき点灯します。

### Anzeige-3

- ⑨ **Symbol für zweite Messung**  
Zeigt Daten an, wenn der zweite gemessene Wert angezeigt wird.
- ⑩ **Symbol für Modus**  
Typ-Anzeige der Daten der Anzeige-3.
- ⑪ **Symbol für die Wahl des Rades**  
Zeigt das augenblicklich gewählte Rad an.
- ⑫ **Tonsymbol**  
Leuchtet auf, wenn der Alarm für den Herzfrequenzbereich an ist.
- ⑬ **Zielsymbol**  
Leuchtet auf, wenn die Alarmfunktion im Herzgeschwindigkeitsbereich aktiviert ist.

## 自転車への取り付け

### 1. ブラケットを取り付けます

ブラケットPにブラケットゴムパッドRをはめ、ハンドルに取り付けます。メインユニットを装着したとき最も見やすい位置にブラケット・ブラケットAの角度を調節し、各ネジをしっかりと締め付けて固定します。

**△注意** ブラケットAネジは緩みがないか定期的な点検してください。ネジが緩むと使用中にブラケットAが落下する恐れがあります。

メインユニットはブラケットAの左から「カチッ」と音がするまで差し込みます。外すときは左方向へスライドします。

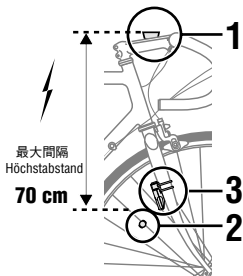

最大間隔  
Höchstabstand

70 cm

※受信範囲はあくまで目安です

\* Beachten Sie bitte, dass die Entfernung für den Empfang nur ungefähr ist.

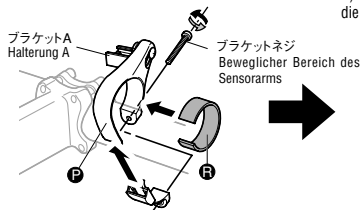

## Anbauen der Einheit auf Ihrem Fahrrad

### 1. Montieren Sie die Klammer an

Befestigen Sie den Halterungsgummi R an der Halterung P und befestigen Sie dann die Halterung an der Lenkstange. Stellen Sie den Winkel der Haupthalterung sowie der Halterung A so ein, dass die Haupteinheit leicht gesehen werden kann, wenn die Einheit erst einmal installiert worden ist, und ziehen Sie dann jede Schraube fest an.

**VORSICHT !:** Kontrollieren Sie in regelmäßigen Abständen, ob die Halterung A zuviel Spielraum aufweist. Falls sich die Halterungsschraube lockern sollte, kann sich die Halterung während des Gebrauchs eventuell von dem Gerät lösen.

Schieben Sie die Haupteinheit zurück (links von der Halterung A) bis Sie ein "Klick" hören. Schieben Sie sie nach links, um die Einheit zu entfernen.

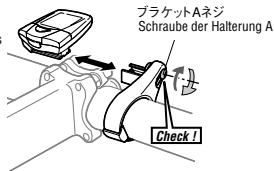

### 2. マグネットを取り付けます

前輪のスポークにマグネットMをマグネット面がセンサーゾーンに対面するように取り付けます。

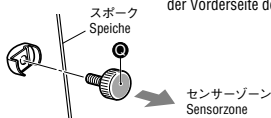

### 2. Anbringen des Magneten

Befestigen Sie die Magneten M auf sichere Weise an einer Speiche des Vorderrades, und zwar in einer Position, die es der Vorderseite des Magneten ermöglicht, den Sensorzone.

JP

DE



### 3. センサーを取り付けます

フロントフォークの内側にセンサーゴムパッド①をはめたセンサーベースをナイロンタイ⑤でしっかりと取り付けます。

**重要** 速度センサーはメインユニットから70 cm以内の位置に取り付けてください。  
離れ過ぎるとセンサー信号を安定して受信できません。

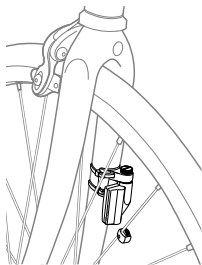
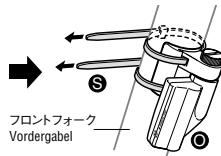
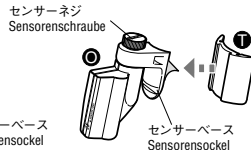
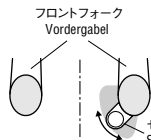
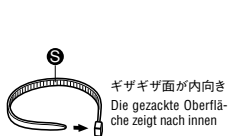

### 4. センサーとマグネットの間隔を調節します

前輪が回転したときマグネット②の中心がセンサーゾーンを通過する位置に固定してください。  
センサーを回転させてマグネット②との隙間が5mm以内になるように調整し、センサーネジをしっかりと締めつけます。

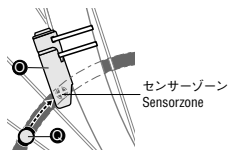

5 mm以内  
Weniger als 5 mm

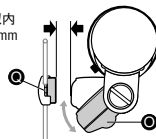

### 3. Anbringen des Sensors

Befestigen Sie den Sensor auf sichere Weise mit dem Kabelbinder ⑤ am inneren Teil der Vordergabel an. Bringen Sie den Geschwindigkeitssensor ① am Sensorensockel an.

#### VORSICHT!

Vergewissern Sie sich, dass er sich innerhalb eines Abstands von 70 cm zur Computer befindet, um einen akkuraten Empfang der Sensorsignale zu gewährleisten.

JP

DE

### 4. Einstellen der Abstandslücke zwischen Sensor und Magnet

Sichern Sie den Sensor in einer Position, dass die Vorderseite des Magneten vor der Sensorzone passieren kann.  
Stellen Sie durch Rotieren des Sensors die Lücke zwischen Sensor und Magnet ② auf 5 mm oder weniger ein und ziehen Sie dann die Sensorenschraube fest an.

## メインユニットの準備

ご使用前に以下の手順に従いセットアップを行います。

### 1. 絶縁シートを抜き取る

メインユニットのバッテリーカバーを開けて絶縁シートを引抜きます。  
バッテリーカバーは元通り閉めてください。

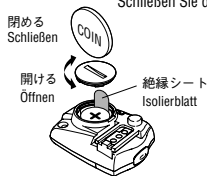

### 2. フォーマット/リスタート操作

本器を初めてご使用になるとき、または全データを初期化するときにはフォーマット操作を行います。  
電池交換を行ったときや、異常表示になったときはリスタート操作を行います。

フォーマット : 全てのデータが消去されます。

#### フォーマット操作 Formatierung



MENUボタンとRESTARTボタンを同時に押し、RESTARTボタンのみ離す。  
Drücken Sie die MENU- und die RESTART-Taste gleichzeitig und lassen Sie die RESTART-Taste los.



全点灯  
Alle Punkte werden angezeigt

## Einstellen der Computer

Bevor Sie die Computer verwenden, müssen Sie die folgenden Schritte befolgen, um die Grundeinstellungen zu definieren.

### 1. Ziehen Sie das Isolierblatt heraus

Öffnen Sie die Batterieabdeckung der Computer und ziehen Sie das Isolierblatt heraus.

Schließen Sie dann die Batterieabdeckung.

### 2. Formatieren / Neustarten des Systems

Dieser Computer hat zwei verschiedene Gesamtlöschmöglichkeiten, Formatieren und Neustarten. **Der Vorgang des Formatierens ist bei der allerersten Einstellung des Computers** erforderlich sowie wenn alle Datenposten auf Null zurückgestellt werden sollen (einschließlich der Gesamtzeit, der Gesamtdistanz und der Einstellungen).

Formatieren: Löscht alle Daten.

全点灯確認後、MENUボタンを離す。  
5秒後に次項「計測単位の選択」に移動します。

Nachdem Sie sich vergewissert haben, dass alle posten angezeigt worden sind, geben Sie die MENU-Taste frei. Nach 5 Sekunden wechselt der Bildschirm zum "Wahl der Geschwindigkeitseinheit"-Bildschirm, der im nächsten Abschnitt beschrieben wird.

リスタート : 計測単位・タイヤ周長・積算距離・積算時間のデータは保持され、時刻設定のみ必要です。

### リスタート操作 Neustart



Neustarten: Der Vorgang des Neustartens ist beim Auswechseln einer Batterie erforderlich oder wenn der Computer nicht richtig läuft. Die folgenden Daten werden beim Neustarten nicht zurückgestellt: die Einstellung des Reifenumfangs, die Gesamtdistanz, die Gesamtzeit. Ein Zurückstellen der Uhrzeit ist erforderlich.



全点灯(1秒間)後、計測画面へ  
Alle Punkte werden angezeigt (1 Sekunde lang)

フォーマット操作では全点灯した後、次項「計測単位の選択」に移動します。リスタート操作では設定は完了し計測画面へ移動します。この後、現在時刻を合わせてください。(25ページ参照)

Bei den Betriebsvorgängen des Formatierens werden alle Posten zuerst angezeigt, bevor dann der Bildschirm zum "Wahl der Messeinheit"-Bildschirm überwechselt, der im nächsten Abschnitt beschrieben wird. Bei den Betriebsvorgängen des Neustartens ist die Einstellung abgeschlossen, wenn der Bildschirm zum Mess-Bildschirm überwechselt. Stellen Sie danach die augenblickliche Tageszeit ein. (Siehe auch Seite 25.)

### 3. 計測単位の選択

MODE-1またはMODE-2ボタンを押すことで計測単位「km/h」と「mph (mile/h)」を切り替えます。START/ENTERボタンを押すと単位が決定され、次項「タイヤ周長の入力」の画面に進みます。

### 3. Wahl der Geschwindigkeitseinheit

Indem Sie die MODE-1 oder die MODE-2-Taste drücken, können Sie zwischen km/h oder mph wählen. Drücken Sie die START/ENTER-Taste, um die Einheit auszuwählen. Darauf folgt der Reifenumgang-Bildschirm.

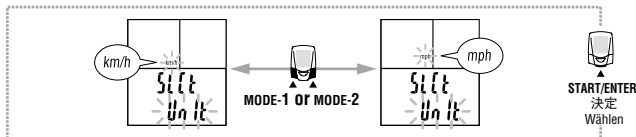

## 4.タイヤ周長の入力

ご使用になる自転車のタイヤ周長(タイヤの外周長さ)をミリ単位で入力します。タイヤ周長は“2096 mm”が初期値としてあらかじめ設定されています。数値変更する場合は、MODE-2ボタンで数値をカウントアップし、MODE-1ボタンで選択されている桁を移動します。START/ENTERボタンを押すとタイヤ周長が決定され、計測画面へ移りセットアップが完了します。

設定範囲:0100~3999 mm

- 参考**
- 40ページ「タイヤ周長ガイド」で自転車のタイヤサイズから周長を求めることもできます。
  - 設定範囲外の数値が入力された場合、画面に「Error」が表示され決定できません。

## 4.Eingeben des Reifenumfangs

Geben Sie den Reifenumfang Ihres Fahrrads in mm ein. 2096 mm ist als Initialwert eingestellt. Um diesen Wert zu ändern, verwenden Sie die MODE-2-Taste für die Erhöhung des Wertes und die MODE-1-Taste für die Verschiebung der gewählten Ziffer. Drücken Sie die START/ENTER-Taste und der Reifenumfang wird ausgewählt, wobei der Bildschirm zum Messbildschirm überwechselt und die anfänglichen Einstellungen abgeschlossen sind.

Einstellbarer Bereich: 0100 bis 3999 mm

### ACHTUNG:

- Sie können den Wert Ihres Reifenumfangs in der Tabelle “Reifenumfang-Tabelle mit Querverweisen” auf Seite 40 ablesen.
- Wenn ein Wert eingegeben wird, der außerhalb des einstellbaren Bereichs liegt, erscheint eine Fehleranzeige!

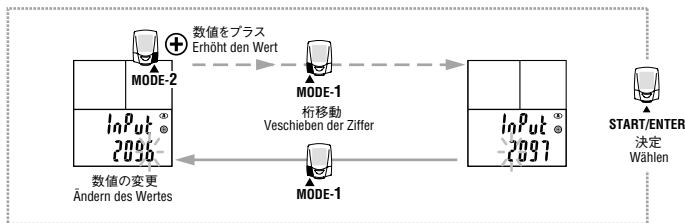

## 5.動作テスト

速度センサーの動作テストをします。  
前輪を浮かせてタイヤを回し、ディスプレイ1にスピードが表示し速度アイコンが点滅することを確認してください。

**重要** アイコンが点滅しないときは、速度センサーとマグネットの位置関係が正しくありません。8ページ「自転車への取り付け」を再度ご確認ください。

## 5. Testbetrieb

Die Betriebsvorgänge des Geschwindigkeitssensors werden getestet. Heben Sie das Vorderrad an und drehen Sie das Rad, um sich zu vergewissern, dass Anzeige-1 die Geschwindigkeit anzeigt, wobei das Geschwindigkeitssymbol aufleuchtet.

### ACHTUNG:

Wenn das Symbol nicht aufleuchtet, kann die relative Position des Geschwindigkeitssensors zum Magneten inkorrekt sein. Befolgen Sie die Anweisungen, die unter "Anbauen der Einheit auf Ihrem Fahrrad" auf Seite 8 gegeben werden.

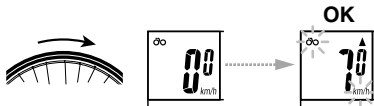

### セットアップの完了

セットアップ完了後は、メインユニットの設定 (25ページ) に記載の時刻設定を行ってください。

### Abschluss der Einstellung

Nach Abschluss der Definition der anfänglichen Einstellungen stellen Sie die Uhrzeit ein, wie es im Abschnitt "Konfigurieren des Computers" (Seite 25) beschrieben ist.

## 心拍数計測機能の使い方

心拍数に関する計測は胸部に心拍センサーを装着したときに計測できます。

**⚠警告** ベースメーカーをご利用の方は、絶対にこの製品をお使いにならないでください。

### 心拍センサーを装着する前に

- 心拍センサーは、胸の中央部分に装着してください。電極パッドのラバーが肌に接触している必要があります。
- 計測ミスをなくすために、電極パッドに水または心電計用の電解質クリームを塗ってから装着することをおすすめします。
- 皮膚の弱い方などは、薄いシャツの上から電極パッドを水で濡らして装着することもできます。
- 胸毛が計測を妨害することもあります。
- 他のコードレス機器と併用しないでください。混信を起こし正しい計測値を表示しない場合があります。また一部のライトでも同様の現象が起こることがあります。

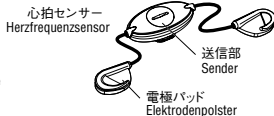
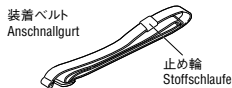

### 心拍センサーの装着

本器の心拍センサーは付属の装着ベルトを使用し装着するほか、別途オプションのネックストラップを使用しスポーツブラに直接装着することができます。

**重要** 必ず、電極パッドのラバーが身体に密着するようにしてください。

- 参考**
- スポーツブラのタイプによっては装着できないものもあります。
  - シャツの上から装着するとき計測ミスを起こすことがあります。また皮膚が乾燥しているときなどは直接肌に装着しても同様のことが起こり易くなります。このような場合は、電極パッドのラバー部分を濡らしてご利用ください。

## Verwenden der Funktion der Herzfrequenzmessung

Der Herzfrequenz wird gemessen, wenn der Herzfrequenzsensor auf der Brust getragen wird.

**⚠ WARNUNG!!!:** Von Personen mit Herzschrittmachern darf dieses Produkt NICHT verwendet werden.

### Bevor Sie den Herzfrequenzsensor tragen

- Tragen Sie den Herzfrequenzsensor mitten auf der Brust. Das Gummi des Elektrodenpolsters muss direkten Hautkontakt haben.
- Um Messfehler zu vermeiden wird empfohlen, Wasser oder eine elektrolytische Salbe für Elektrokardiographen auf dem Elektrodenpolster aufzubringen, bevor Sie diesen anlegen
- Falls Ihre Haut überempfindlich sein sollte, kann das Elektrodenpolster mit Wasser angefeuchtet werden und auf einem dünnen Unterhemd getragen werden.
- Eine starke Behaarung der Brust kann die Messung beeinträchtigen.
- Ein gleichzeitiges Verwenden des Herzfrequenzsensors mit anderen kabellosen Geräten kann zu einer Störung der Datenübertragung führen.

### Tragen des Herzfrequenzsensors

Der Herzfrequenzsensor kann mittels des im Zubehör befindlichen Anschallgurtes getragen werden; mit dem Halsgurt, auch ein Teil des Sonderzubehörs, kann der Herzfrequenzsensor direkt auf einem Sport-BH getragen werden.

**ACHTUNG:** • Vergewissern Sie sich, dass das Gummi des Elektrodenpolsters direkten Kontakt mit dem Körper hat.

- Manche Sport-BHs verhindern ein Tragen des Herzfrequenzsensors.
- Wenn Sie den Herzfrequenzsensor über Ihrem Unterhemd tragen, kann dies zu Messfehlern führen. Messfehler können auch auftreten, wenn die Haut, ungewöhnlich trocken sein sollte. Feuchten Sie, um Fehler zu vermeiden, das Gummi des Elektrodenpolsters an.

## ○装着ベルトを使用する場合

1. 胸回り(アンダーバスト)に合わせて装着ベルトの長さを調節します。きつく締めすぎると、計測中、苦痛になることがあります。
  2. 胸の中央で送信部のフックを装着ベルトに引っかけて取り付けます。  
**参考** 送信部と装着ベルトを固定するため止め輪を併用してください。
  3. 電極パッド(左右2個)は装着ベルトと身体の間に差し込み、フックで装着ベルトに引っかけます。
- ① 電極パッドが固定されない、心拍信号が正しく受信されない場合は、①の取り付け方法をお試しください。



装着ベルト  
Anschallgurt



ベルトを回転させる  
Verschieben Sie den Anschallgurt,  
um seine Position zu verstellen

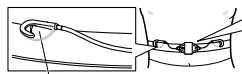

電極パッド  
Elektrodenpolster

## Verwenden des Anschallgurts

1. Passen Sie die Länge des Anschallgurts Ihrem Brustumfang an. Ein zu starkes Anziehen des Gurtes kann unangenehm sein.
  2. Befestigen Sie den Haken des Senders auf den Anschallgurt in der Mitte Ihrer Brust.  
**ACHTUNG:** Befestigen Sie den Sender auf sichere Weise mit der Stoffschlaufe.
  3. Führen Sie die Elektrodenpolster (eines auf der linken Seite und eines auf der rechten Seite) zwischen Anschallgurt und Körper ein und befestigen Sie das Elektrodenpolster auf den Anschallgurt mittels eines Hakens.
- ① Falls die Elektrodenpolster locker sitzen sollten, tragen Sie den Anschallgurt bitte auf die unten angegebene Weise.

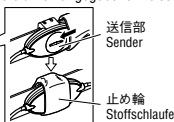

送信部  
Sender

止め輪  
Stoffschlaufe

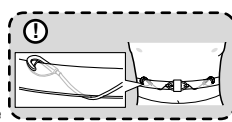

## Verwenden eines Anschallgurts wenn Sie einen Sport-BH tragen

**ACHTUNG:** Beim Tragen eines Herzfrequenzsensors über einem Sport-BH benötigen Sie einen zusätzlichen Halsgurt.

1. Befestigen Sie den Halsgurt am Sender, wie auf dem Bild unten gezeigt, indem Sie den Riemen durch das Loch am Haken des Senders führen.
2. Stellen Sie die Länge des Halsgurtes ein, während Sie ihn tragen, und bringen Sie den Sender auf die richtige Höhe.
3. Bringen Sie mittels des Hakens auf dem Polster die Elektrodenpolster am Sport-BH an, und vergewissern Sie sich, dass sich das Polster selbst in direktem Kontakt mit dem Körper befindet.

## ○スポーツブラを利用して装着する場合

**重要** スポーツブラへの装着はオプションのネックストラップが必要です。

1. 送信部のフックの孔を利用してネックストラップを取り付けます。
2. ネックストラップを首からつり下げ、送信部が適度な位置になるようにストラップの調整カンで調整します。
3. 電極パッド(左右2個)をスポーツブラと身体の間に差し込み電極パッドのフックでスポーツブラに引っかけます。



ネックストラップ  
Halsgurt

フック  
Haken



調節カン  
Verstellring



電極パッド  
Elektrodenpolster

## 心拍センサーの計測テスト

心拍センサーを身体に装着します。メインユニットを身体の前方にしたとき、ディスプレイ2に心拍アイコンが点滅し、心拍数を表示すると正常です。

**重要** 心拍アイコンが点滅しないときは、電極パッドの位置を少しずつずらせて計測できる位置を探します。乾燥状態の時は計測しにくい場合があります。電極パッドに湿り気を与えると計測しやすくなります。

## Testen des Herzfrequenzsensors

Platzieren Sie den Computer neben den Sender (auf Ihrer Brust); wenn das Herzschlagssymbol aufleuchtet und die Herzfrequenz auf der Anzeige-2 des Computers angezeigt wird, ist der Betrieb des Herzfrequenzsensors normal.

**ACHTUNG:** Falls die Herzschlagssikone nicht aufleuchten sollte, bewegen Sie das Elektrodenpolster Stück für Stück, um eine Position zu finden, in der Sie den Herzfrequenz messen können. Trockenheit kann die Messung erschweren. Ein Aufweichen des Elektrodenpolsters macht die Messung leichter.

## 基本的な操作

本器は自転車が動きだすと計測を開始し、MODE-1またはMODE-2ボタンで画面を切り替えて各種のデータを確認することができます。ラップ機能を使い中間点の記録を残すこともできます。

### ○主計測の機能

主計測では3つのディスプレイに異なる計測データを表示しMODE-1ボタン、MODE-2ボタンを押すことで図のように表示データを切り替えることができます。表示データは以下のとおりです。

- ・ディスプレイ1 ... 「走行速度」を表示します。
- ・ディスプレイ2 ... 「心拍数」関連のデータを表示します。(MODE-1ボタン操作で表示データを切り替えます)
- ・ディスプレイ3 ... その他のデータを表示します。(MODE-2ボタン操作で表示データを切り替えます)

**参考** 表示データの詳細については20ページ「計測画面の切り替え／計測データ」をご覧ください。

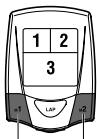

MODE-1ボタン  
MODE-1-Taste

MODE-2ボタン  
MODE-2-Taste

## Hauptbetriebsvorgänge

### Funktion der Hauptmessung

Die Hauptmessung zeigt auf drei Anzeigefenstern die verschiedenen Posten der gemessenen Daten an. Durch Drücken der MODE-1 und MODE-2 Tasten verändern sich die angezeigten Datenposten wie auf der Abbildung gezeigt. Die angezeigten Datenposten sind folgende:

- Anzeige-1 ..... Zeigt die Momentangeschwindigkeit an.
- Anzeige-2 ..... Zeigt die Herzfrequenzdaten an. (Mittels der Mode-1-Taste können Sie die angezeigten Datenposten verändern.)
- Anzeige-3 ..... Zeigt zusätzliche Fahrdaten an. (Drücken Sie Modus-2, um weitere Daten anzuzeigen).

**ACHTUNG:** Für weitere Informationen bezüglich der angezeigten Datenposten siehe auch "Ändern der Messbildschirme / Posten der gemessenen Daten" auf Seite 20.

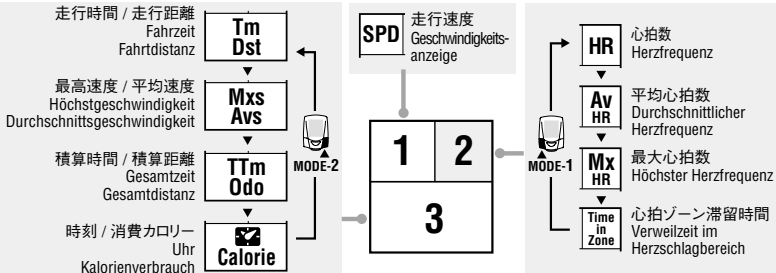





### ○主計測のスタート/ストップ

自転車動き出すと計測をスタートし、停止すると計測もストップします。主計測をスタートすると走行時間のカウンタが始まり、計測中は計測単位が点滅します。積算距離、最高速度、最大心拍数は主計測のスタート・ストップに関わらず更新されます。

- 参考**
- START/ENTERボタンの操作で主計測をスタート・ストップすることもできます。この場合はオートモードをオフにします。オートモードのオン、オフ切り替えは28ページ「オートモード」をご覧ください。
  - メインユニットがSLEEP表示の場合は、いずれかのボタンを1秒間押し続けて計測画面に戻してください。詳しくは19ページ「節電機能」をご覧ください。

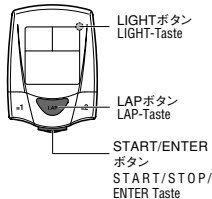

### ○ラップ

主計測を計測中にLAPボタンを押すと、ポイント間の計測データ(ラップタイム・スプリットタイム・区間平均速度・区間走行距離・区間平均心拍数)をラップナンバーとともに最大50ポイントまで記録します。記録したデータはラップ確認画面で確認することができます。(24ページ参考)

### ○バックライト

LIGHTボタンを押すと、約3秒間ディスプレイの照明を点灯させます。

### Starten / Stoppen der Hauptmessung

Das Messen der Geschwindigkeit und der Entfernung wird gemäß der Bewegung des Fahrrads automatisch starten und stoppen. Wenn Sie zu fahren beginnen, startet die verstrichene Zeit und die Geschwindigkeitseinheit wird aufleuchten. Gesamtdistanz, Höchstgeschwindigkeit und höchster Herzrhythmus werden aufgezeichnet, ganz gleich ob der Computer manuell gestartet oder gestoppt wird.

- ACHTUNG:**
- Wenn Sie unter Verwendung der START/ENTER-Taste die Messung manuell starten und stoppen wollen, finden Sie unter "Auto-Modus" auf Seite 28 Informationen um den Auto-Modus einzuschalten.
  - Falls "SLEEP" auf der Anzeige der Haupteinheit erscheint, halten Sie eine beliebige Taste eine Sekunde lang gedrückt, um zum Messbildschirm zurückzukehren. Schlagen Sie wegen weiterer Informationen "Stromsparfunktion" auf Seite 19 auf.

### Runde

Die Rundenfunktion kann bis zu 50 Runden aufzeichnen, während die Hauptmessung vorgenommen wird, wobei alle Standardmessdaten und die Rundenanzahl aufgezeichnet werden. Aufgezeichnete Runden Daten können jederzeit abgerufen werden.

### Hintergrundbeleuchtung

Das Drücken der LIGHT-Taste bringt die Anzeigen etwa drei Sekunden lang zum Leuchten.

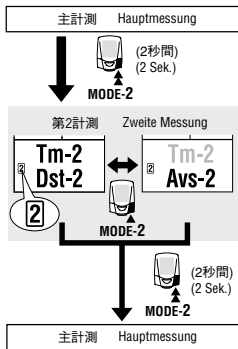

第2計測のスタート/ストップ  
Starten/Stoppen der zweiten Messung



### ○第2計測

第2計測とは前ページの主計測とは異なるもうひとつの計測方法です。主計測のスタート・ストップに関わらず、独立した計測を手動で行うことができます。

第2計測では走行時間2、走行距離2、平均速度2の3つを計測することができます。

#### ・第2計測への切り替え方

MODE-2ボタンを2秒間押し続けるとディスプレイ3に「第2計測アイコン」が点灯して第2計測画面に切り替わります。

MODE-2ボタンを押すと下段の「走行距離2 Dst-2」と「平均速度2 Avs-2」が交互に切り替わります。

MODE-2ボタンを2秒間押し続けると主計測へ戻ります。

#### ・第2計測のスタート/ストップ

第2計測アイコンが点灯した状態でSTART/ENTERボタンを押すと、計測がスタートまたはストップします。

## Zweite Messung

Die zweite Messfunktion zeichnet unabhängig von der Hauptmessung die Fahrzeit, Durchschnittsgeschwindigkeit und Fahrdistanz auf.

• Das Drücken der MODE-2-Taste lässt abwechselnd Fahrdistanz 2 (Dst-2) und Durchschnittsgeschwindigkeit 2 (Avs 2) erscheinen.

Zwei Sekunden langes Drücken der MODE-2-Taste bringt die Anzeige zur Hauptmessung zurück.

#### • Starten / Stoppen der zweiten Messung

Wenn das Symbol für die zweite Messung leuchtet, drücken Sie die START/ENTER-Taste, um die Messung zu starten beziehungsweise zu stoppen.

## ○リセット操作

計測画面のときに以下のボタン操作を行うことで対象の計測データをゼロに戻すことができます。

**重要** ラップ画面でのリセット操作はできません。

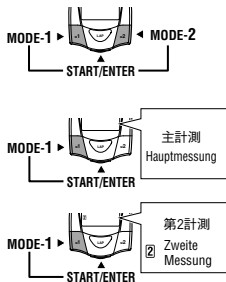

### 1. 全計測データのリセット

START/ENTER、MODE-1、MODE-2の3つのボタンを同時に押すことで「積算時間TTm」、「積算距離Odo」、「時刻」を除く主計測と第2計測およびラップ、心拍ゾーン滞留時間のデータをゼロに戻します。

### 2. 主計測データのリセット

主計測を表示してSTART/ENTERボタン、MODE-1ボタンを同時に押すと「積算時間TTm」、「積算距離Odo」、「時刻」を除く主計測およびラップ、心拍ゾーン滞留時間のデータをゼロに戻します。

### 3. 第2計測データのリセット

第2計測アイコンが点灯した状態でSTART/ENTERボタン、MODE-1ボタンを同時に押すと第2計測データをゼロに戻します。

## ○節電機能

メインユニットは、約10分間無信号状態が続くと図のように時刻表示のみの節電状態になります。センサー信号が入るか、いずれかのボタンを1秒間押すと通常表示に戻ります。時刻表示の節電状態からさらに約50分間無信号状態が続くと、「SLEEP」表示になります。SLEEP表示の場合、センサー信号による自動復帰は行われません。いずれかのボタンを1秒間押して計測画面へ戻します。



## Rückstellungen

Folgen Sie diesen Anweisungen, um die Daten auf Null zurückzusetzen. Gesamtdistanz (odo) insgesamt, Gesamtzeit (ttm) und die Uhrzeit werden nicht rückgestellt.

**ACHTUNG:** Auf dem Rundenbildschirm können Sie keine Rückstellung durchführen.

### 1. Rückstellen der gemessenen Datenposten

Um alle löschbaren Daten auf den Anzeigen der Haupt- und der zweiten Messung auf Null rückzustellen, drücken Sie gleichzeitig START/ENTER, MODE-1 und MODE-2.

### 2. Rückstellen der Daten der Hauptmessung

Um alle löschbaren Daten nur auf der Anzeige der Hauptmessung auf Null rückzustellen, drücken Sie START/ENTER und MODE-1 gleichzeitig, während die Anzeige der Hauptmessung zu sehen ist.

### 3. Rückstellen der Daten der zweiten Messung

Um alle löschbaren Daten nur auf der Anzeige der zweiten Messung auf Null rückzustellen, drücken Sie START/ENTER und MODE-1 gleichzeitig, während die Symbol der zweiten Messung zu sehen ist.

## Stromsparfunktion

Wenn der Computer etwa 10 Minuten lang keine Impulse erhalten hat, wird die Computer in einen Stromsparmodus versetzt. Während dessen wird nur die Zeit angezeigt (siehe Abbildung). Wenn der Computer ein Signal vom Sensor erhält, oder wenn eine Sekunde lang eine Taste gedrückt wird, kehrt die Normalanzeige zurück. Wenn der Computer etwa 50 Minuten lang keine Daten erhalten hat, nachdem er in den Stromsparmodus umgeschaltet hat, schaltet er in den SLEEP-Modus um, wobei nur 'SLEEP' angezeigt wird (wie auf der Abbildung). Der Computer kann dann nur wieder eingeschaltet werden, indem Sie eine Taste eine Sekunde lang gedrückt halten.

## ディスプレイ1 (Anzeige-1)



## ディスプレイ2 (Anzeige-2)

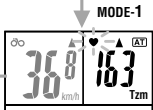

## 計測画面の切り替え/計測データ

### 走行速度

現在の走行速度を表示します。1秒ごとに更新します。  
計測範囲: 0.0 (4.0) ~ 105.9 km/h  
[0.0 (3.0) ~ 65.9 mph(mile/h)]

### HR 心拍数

心拍センサーを装着したときに、心拍数をリアルタイムで表示します。1秒毎に更新します。  
計測範囲: 0 (30) ~ 299 bpm

### Av HR 平均心拍数

心拍センサーを装着したとき、計測開始から現時点までの平均心拍数を表示します。  
計測範囲: 0 ~ 299 bpm

### Mx HR 最大心拍数

心拍センサーを装着したとき、現時点までの瞬間最大心拍数を表示します。  
計測の開始停止に関わらず更新します。  
計測範囲: 0 (30) ~ 299 bpm

### Tzm 心拍ゾーン滞留時間

心拍センサーを装着したとき、計測開始から現時点まで、設定された心拍ゾーンに留まっていた時間を表示します。  
計測範囲: 0 ~ 999分

## Änderung der Messbildschirme/Posten der gemessenen Daten

### Momentangeschwindigkeit

Zeigt die aktuelle Geschwindigkeit an; bringt die Geschwindigkeitsanzeige jede Sekunde auf den neuesten Stand.  
Messbereich: 0,0 (4,0) bis 105,9 km/h  
[0,0 (3,0) bis 65,9 mph(Meilen pro Stunde)]

### HR Herzfrequenz

Zeigt den Herzfrequenz in Realzeit an, während der Herzfrequenzsensor getragen wird; dies wird jede Sekunde auf den neuesten Stand gebracht.  
Messbereich: 0 (30) bis 299 bpm

### Av HR Durchschnittlicher Herzfrequenz

Zeigt den durchschnittlichen Herzfrequenz an.  
Messbereich: 0 bis 299 bpm

### Mx HR Höchster Herzfrequenz

Zeigt den höchsten Herzfrequenz an; dies wird auf den neuesten Stand gebracht, ganz gleich ob die Messung manuell gestartet oder gestoppt wird.  
Messbereich: 0 (30) bis 299 bpm

### Tzm Zeit im Herzschlagbereich

Zeigt die Zeit an, die in jedem Herzschlagbereich verweilt wird.  
Messbereich: 0 bis 999 Minuten

### ディスプレイ3 (Anzeige-3)

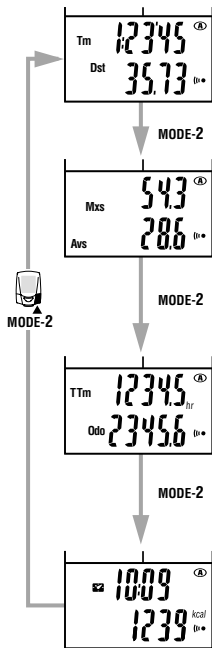

#### Tm 走行時間

計測開始から現時点までの経過時間を時、分、秒で表示します。  
計測範囲: 0:00'00" ~ 9:59'59"

#### Dst 走行距離

計測開始から現時点までの走行距離を表示します。  
計測範囲: 0.00 ~ 999.99 km [mile]

#### Mxs 最高速度

現時点までの瞬間最高速度を表示します。計測の開始停止に関わらず更新します。

計測範囲: 0.0(4.0) ~ 105.9 km/h [0.0 (3.0) ~ 65.9 mph]

#### Avs 平均速度

計測開始から現時点までの平均速度を表示します。走行距離999.99kmまたは走行時間27時間を越えると「E」を表示し、計測できません。

計測範囲: 0.0 ~ 105.9 km/h [0.0 ~ 65.9 mph]

#### TTm 積算時間

走行時間を積算し続けます。リセットすることはできません。  
計測範囲: 0.0 ~ 9999.9 hr

#### Odo 積算距離

走行距離を積算し続けます。10000km [mile]で桁が変わります。リセットすることはできません。計測の開始停止に関わらず更新します。

計測範囲: 0.0 ~ 99999 km [mile]

#### 時刻

現在時刻を24時間表示または12時間表示で表示します。  
計測範囲: 0:00 ~ 23:59 [1:00 ~ 12:59]

#### kcal 消費カロリー

心拍センサーを装着したとき、計測開始から現時点までの消費カロリーを推定し表示します。心拍数が90 bpm未満の時、消費カロリーは更新しません。

計測範囲: 0 ~ 99999 kcal

#### Tm Fahrzeit

Zeigt die verstrichene Zeit seit dem Beginn der Messung in Stunden, Minuten und Sekunden an.

Messbereich: 0:00'00" bis 9:59'59"

#### Dst Fahrdistanz

Zeigt die zurückgelegte Fahrdistanz an.

Messbereich: 0,00 bis 999,99 km [Meilen]

#### Mxs Höchstgeschwindigkeit

Zeigt die erreichte Höchstgeschwindigkeit an; sie wird auch dann angezeigt, während der Computer manuell gestoppt wird.

Messbereich: 0,0 (4,0) bis 105,9 km/h [0,0 (3,0) bis 65,9 mph]

#### Avs Durchschnittsgeschwindigkeit

Zeigt die Durchschnittsgeschwindigkeit für den Zeitraum vom Start der Messung bis zu diesem Zeitpunkt an. Wenn die Fahrdistanz 999.99 km überschreitet, oder wenn die verstrichene Zeit 27 Stunden überschreitet, erscheint das Symbol [E], das anzeigt, dass eine weitere Messung unmöglich ist.

Messbereich: 0,0 bis 105,9 km/h [0,0 bis 65,9 mph]

#### TTm Gesamtzeit

Der Computer zählt die einzelnen Fahrzeiten zusammen; die Gesamtzeit kann nicht zurückgestellt werden.

Messbereich: 0,0 bis 9999,9 Std

#### Odo Gesamtdistanz

Der Computer zählt die einzelnen Fahrdistanzen zusammen. Der Dezimalpunkt verschiebt sich, wenn 10000 km [Meilen] angezeigt werden. Sie können die Gesamtdistanz nicht rückstellen.

Messbereich: 0,0 bis 99999 km [Meilen]

#### 時刻

Zeigt die aktuelle Tageszeit im 24 oder 12-Stunden-System an.

Messbereich: 0:0 bis 23:59 [1:00 bis 12:59]

#### kcal Kalorienverbrauch

Zeigt den geschätzten Kalorienverbrauch vom Start der Messung bis jetzt an, während der Herzfrequenzsensor getragen wird. Wenn der Herzfrequenz weniger als 90 bpm beträgt, wird der Kalorienverbrauch nicht auf den neuesten Stand gebracht.

Messbereich: 0 bis 99999 kcal

## ディスプレイ1 (Anzeige-1)



## ディスプレイ2 (Anzeige-2)



## ディスプレイ3 (Anzeige-3)

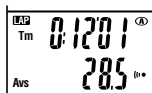

交互表示  
Hin- und Her-  
bewegen zwi-  
schen den  
Datenanzeigen



## ラップ画面の表示

**参考** ラップ画面の詳細は24ページ「ラップ機能」をご覧ください。

### LAP No. ラップ ナンバー

ラップ記録時は現在のラップ数を表示し、ラップデータ確認時は表示させているラップデータのラップナンバーが表示されます。

### LAP Av 区間平均心拍数

心拍センサーを装着したとき、前ポイントからそのポイント間の平均心拍数を表示します。ラップデータ確認時に表示します。

### LAP Tm ラップタイム

前ポイントからそのポイントまでの所要時間を表示します。スプリットタイムと交互表示します。ラップ記録時(約5秒間)と、ラップデータ確認時に表示します。

### LAP Avs 区間平均速度

前ポイントからそのポイント間の平均速度を表示します。区間走行距離と交互表示します。ラップ記録時(約5秒間)と、ラップデータ確認時に表示します。

### LAP Split Tm スプリットタイム

計測開始からそのポイントまでの所要時間を表示します。ラップタイムと交互表示します。ラップ記録時(約5秒間)と、ラップデータ確認時に表示します。

### LAP Split Dst 区間走行距離

前ポイントからそのポイント間の走行距離を表示します。区間平均速度と交互表示します。ラップ記録時(約5秒間)と、ラップデータ確認時に表示します。

## Anzeige der Rundenanzahl

**ACHTUNG:** Schlagen Sie wegen weiterer Informationen auf dem Rundenbildschirm "Rundenfunktion" auf Seite 24 auf.

### LAP No. Rundenanzahl

Zeigt die aktuelle Rundenanzahl an.

### LAP Av Durchschnittlicher Herzfrequenz für die Runde

Zeigt den durchschnittlichen Herzfrequenz für diese Runde an. Wird angezeigt, wenn Sie die Runden Daten ansehen.

### LAP Tm Rundenzeit

Zeigt die Zeit an, die zwischen dem aufeinander folgenden Drücken der Rudentaste verstrichen ist: erscheint abwechselnd mit der Teilzeit.

Erscheint während der Runden aufzeichnung (etwa fünf Sekunden lang) und während des Betrachtens der Runden Daten.

### LAP Avs Durchschnittsrundengeschwindigkeit

Zeigt Ihre durchschnittliche Rundengeschwindigkeit an; erscheint in einer Zwischenzeit abwechselnd mit der Fahrtstanz. Erscheint während der Runden aufzeichnung (etwa fünf Sekunden lang) und während des Betrachtens der Runden Daten.

### LAP Split Tm Zwischenzeit

Zeigt die Gesamtzeit an, die seit dem Beginn des Trainings verstrichen ist; erscheint abwechselnd mit der Rundenzeit.

Erscheint während der Runden aufzeichnung (etwa fünf Sekunden lang) und während des Betrachtens der Runden Daten.

### LAP Split Dst Fahrtstanz

Zeigt die Distanz an, die während dieser Runde gefahren worden ist; erscheint abwechselnd mit der Durchschnittszeit während einer Zwischenzeit.

Erscheint während der Runden aufzeichnung (etwa fünf Sekunden lang) und während des Betrachtens der Runden Daten.

## メインユニットの機能

### ○心拍ゾーン

心拍ゾーンとは、心拍数においてターゲットとして任意に設定できる範囲です。計測中にその範囲に留まっていた時間が記録され、いつでも確認することができます。また、ターゲットをオンに設定することで、心拍数が範囲を外れたときに心拍数を点滅させて知らせます。さらに、サウンド設定のアラーム音をオンにすることで、音でも警告を発し知らせます。

**参考** 心拍ゾーンの滞留時間はディスプレイ2の心拍ゾーン滞留時間またはメニュー画面の「心拍ゾーン」で確認できます。心拍ゾーンの設定手順は26ページ「心拍ゾーン」をご覧ください。

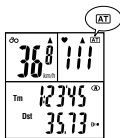

### ○オートモード(オートスタート/ストップ)

オートモードはボタンを使わず車輪の回転を検知して、自動的に主計測をスタート、ストップする機能です。この機能がオンの時ディスプレイに「AT」アイコンが表示されます。

### ○ペース機能

ディスプレイ1の速度ベースアロー、ディスプレイ2の心拍ベースアローは、走行速度(心拍数)が平均速度(平均心拍数)より上回るか下回るかを矢印のアイコンで表します。

- ▲ ..... 走行速度(心拍数)が平均を上回っているとき
- ▼ ..... 走行速度(心拍数)が平均を下回っているとき
- ▼▲ ..... 走行速度(心拍数)が平均と同じとき
- 無点灯 .. 走行速度(心拍数)がゼロのとき

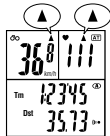

## Funktionen des Computers

### Herzfrequenzbereich

Der Herzfrequenzbereich ist der von Ihnen gewählte Herzfrequenzbereich und kann manuell eingestellt werden. Die Zeit in diesem Bereich wird aufgezeichnet. Das Schalten der Herzfrequenzzone auf ON sorgt dafür, falls Sie sich außerhalb der Zone befinden, dass die angezeigte Herzfrequenz blinkt. Ein Alarm ertönt ebenfalls, falls die Tonfunktion eingeschaltet ist.

**ACHTUNG:** Die Zeit im Herzfrequenzbereich, während man sich in diesem Bereich befindet, kann auf Anzeige-2 gesehen werden, ebenso unter "Herzfrequenzbereich" auf dem Menübildschirm. Bezüglich des Einstellverfahrens für den Herzfrequenzbereich siehe auch "Herzfrequenzbereich" auf Seite 26.

### Auto-Modus (Automatischer Start / Stop)

Auto-Modus ist eine Funktion mit der die Hauptmessung ohne das Drücken einer Taste automatisch begonnen und abgebrochen werden kann.

Wenn diese Funktion eingeschaltet ist, erscheint das «AT»-Symbol automatisch auf der Anzeige.

### Tempofunktionen

Der Pfeil für das Tempo, der auf Anzeige-1 erscheint, und der Pfeil für das Tempo der Herzfrequenz, der auf Anzeige-2 erscheint, zeigen, ob die augenblickliche Fahrtgeschwindigkeit (Herzfrequenz) schneller oder langsamer als die Durchschnittsgeschwindigkeit ist (durchschnittlicher Herzfrequenz).

- ▲ ..... Erscheint, wenn die Fahrtgeschwindigkeit (Herzfrequenz) überdurchschnittlich ist.
- ▼ ..... Erscheint, wenn die Fahrtgeschwindigkeit (Herzfrequenz) unterdurchschnittlich ist.
- ▼▲ ..... Erscheint, wenn die Fahrtgeschwindigkeit (Herzfrequenz) dem Durchschnitt entspricht.
- Leuchtet nicht . Wenn die Fahrtgeschwindigkeit (Herzfrequenz) Null ist.

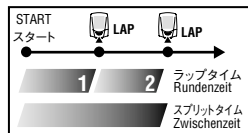
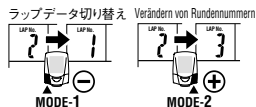
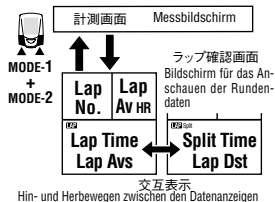
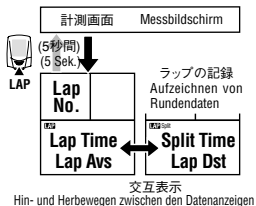

## ○ラップ機能

### ラップデータの記録

計測中に計測画面でLAPボタンを押すとラップデータが記録されます。記録直後はラップナンバーとともに「ラップタイム」/「区間平均速度」と「スプリットタイム」/「区間走行距離」が交互に約5秒間表示されます。

**参考** 記録可能な最大ラップ数は50ポイントです。

- 重要**
- ラップデータの記録直後(約5秒間)と、ラップデータの確認画面ではLAPボタンを押しても新たなラップは記録されません。
  - ラップ数が50ポイント以内であっても、ラップとラップの間隔が27時間(または区間走行距離999.99 km)を越えたとラップは計測できなくなります。

### ラップデータの確認

MODE-1、MODE-2ボタンを同時に押すと記録したラップデータを確認することができます。

ラップ確認画面では、まず最新のラップが表示されます。MODE-1または、MODE-2ボタンで表示データを前後に切り替え各ラップデータを確認します。ラップ確認画面でMODE-1、MODE-2ボタンを同時に押すと計測画面に戻ります。

- 参考**
- ラップの記録がない場合はラップ確認画面には切り替りません。
  - 記録したラップデータは主計測のリセット操作を行うと消去されます。
  - ラップ確認画面で1分間放置すると自動的に計測画面に戻ります。

### ラップタイムとスプリットタイム

ラップタイムとは、LAPボタンが押されたポイントから次にLAPボタンが押されるまでのポイント間の経過時間を表します。

スプリットタイムとは、スタートから任意のラップポイントまでのトータルの経過時間を表します。

## Rundenfunktion

### Aufzeichnung der Rundendaten

Das Drücken der Rudentaste auf dem Messbildschirm während der Messung ermöglicht es Ihnen, Rundendaten zu speichern. Etwa fünf Sekunden lang unmittelbar nach der Aufzeichnung, erscheint die Rundenzahl abwechselnd zusammen mit "Lap time"/"Average speed in interval" und "Split time"/"Trip distance".

- ACHTUNG:**
- Bis zu 50 Runden können gespeichert werden.
  - Das Drücken der LAP-Taste führt nicht zur Aufzeichnung einer neuen Runde unmittelbar nach dem Aufzeichnen von Rundendaten (etwa fünf Sekunden lang).
  - Die Rundenfunktion zeichnet Rundenzwischenzeiten bis zu 27 Stunden oder 999,99 km auf.

### Lesen von Rundendaten

Das gleichzeitige Drücken der MODE-1 und der MODE-2-Taste ermöglicht es Ihnen, die aufgezeichneten Rundendaten zu lesen. Der Rundenrückrufbildschirm zeigt zuerst die zuletzt zurückgelegten Runden an. Verwenden Sie die MODE-1- oder MODE-2-Tasten, um durch die Runden zu fahren. Gleichzeitiges Drücken von MODE-1 und MODE-2 lässt Sie den Rundenrückrufbildschirm verlassen.

- ACHTUNG:**
- Die Anzeige der Rundendaten erscheint nicht, wenn es keine aufgezeichneten Rundendaten gibt.
  - Die aufgezeichneten Rundendaten werden gelöscht, indem die Hauptmessung rückgestellt wird.
  - Einminütiges Verlassen des Bildschirms für das Anschauen der Runden ohne Veränderung lässt Sie automatisch zum Messbildschirm zurückkehren.

### Rundenzeit und Zwischenzeit

Die Rundenzeit zeigt die Zeit an, die zwischen mehrmaligem aufeinander folgendem Drücken der LAP-Taste verstrichen ist. Die Zwischenzeit zeigt die Gesamtzeit an, die seit dem Beginn des Trainings verstrichen ist.



## メインユニットの設定

計測画面でMENUボタンを押すとメニュー画面へ移行します。メニューには下図に示す9種類の画面があり、メインユニットの設定の確認と変更が行えます。

**メニュー画面の基本手順は次の通りです。**

1. 計測画面の時はMENUボタン押し、メニュー画面の「心拍ゾーン」に切り替えます。
2. MODE-1またはMODE-2ボタンを押して目的のメニュー画面に切り替えます。
3. START/ENTERボタンを押して設定の変更に移ります。

**参考** 設定の変更手順については下図の参照ページをご覧ください。

4. 設定を変更したらSTART/ENTERボタンを押して変更内容を決定し、メニュー画面に戻ります。

**重要** 設定の変更後は、必ずSTART/ENTERボタンを押して決定してください。先にMENUボタンを押すと、変更内容はキャンセルされます。

5. MENUボタンを押して計測画面に戻ります。

**参考** メニュー画面で1分間放置すると、計測画面に戻ります。

## Konfigurieren des Computers

Wenn die MENU-Taste bei angezeigtem Messbildschirm gedrückt wird, erscheint der Menübildschirm. Das Menü enthält insgesamt 9 Bildschirme, wie auf der Abbildung unten zu sehen ist: mittels dieser Bildschirme können die Einstellungen der Haupteinheit kontrolliert oder verändert werden.

**Die grundsätzliche Information, wie der Menübildschirm zu verwenden ist, ist wie folgt:**

1. Wenn der Messbildschirm angezeigt wird, drücken Sie die MENU-Taste, um zu "Heart rate zone" auf dem Menübildschirm umzuschalten.
2. Drücken Sie die MODE-1 oder MODE-2-Taste, um den gewünschten Menübildschirm aufzurufen.
3. Drücken Sie die START/ ENTER-Taste, um die Einstellungen zu verändern.

**ACHTUNG:** Bezüglich Informationen, wie die verschiedenen Einstellungen zu ändern sind, schlagen Sie bitte wie unten gezeigt die jeweilige Seite auf.

4. Wenn die Veränderung der Einstellung abgeschlossen ist, drücken Sie die START/ ENTER-Taste, um die Einstellung zu bestätigen, und kehren Sie dann auf den Menübildschirm zurück.

**ACHTUNG:** Vergewissern Sie sich, dass Sie jedes Mal, wenn Sie die Einstellung verändern, die START/ ENTER-Taste drücken. Wenn Sie zuvor die MENU-Taste drücken, wird die Einstellung abgebrochen.

5. Drücken Sie die MENU-Taste, um auf den Messbildschirm zurückzukehren.

**ACHTUNG:** IFalls der Menübildschirm eine Minute lang nicht berührt wird, erscheint der Messbildschirm wieder.

### メニュー画面一覽 Menu screens at a glance

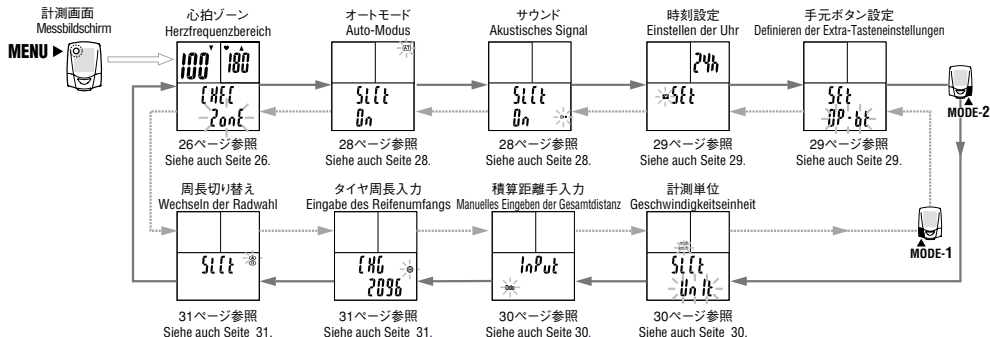

☞ メニュー画面の基本手順は25ページをご覧ください。

## 心拍ゾーン

「心拍ゾーン滞留時間の確認」、「ターゲットのオン/オフ切り替え」、「心拍ゾーンの変更」を行います。

### ●心拍ゾーン滞留時間の確認

START/ENTERボタンを押すとディスプレイ3の上段に滞留した時間を表示します。

**参考** 滞留時間は主計測のリセットでゼロに戻ります。

### ●ターゲットのオン/オフ

ディスプレイ3の下段では現在のターゲット(上記、範囲のアラート設定)の状況をオンもしくはオフで表示します。

TZアイコンが点滅した状態でMODE-2ボタンを押すとオン/オフが切り替わります。初期設定ではオフに設定されています。

### ●心拍ゾーンの変更

ディスプレイ1にゾーンとなる範囲の下限値を、ディスプレイ2に上限値を表示します。

MODE-1ボタンを押すと点滅表示がTZアイコン、下限値、上限値の順に変わります。下限値または上限値が点滅した状態でMODE-2ボタンを押すと1の位の数値が点滅します。

☞ Bezüglich der grundsätzlichen Information, wie der Menübildschirm zu verwenden ist, schlagen Sie bitte Seite 25 auf.

## Herzfrequenzbereich

Beziehen Sie sich auf die folgenden Anweisungen bezüglich der Verwendung des Herzfrequenzbereichs.

### ● Kontrollieren der Zeit im Zielbereich

Drücken der START/ENTER-Taste lässt die Zeit im Herzfrequenzbereich auf der oberen Zeile der Anzeige-3 anzeigen.

**ACHTUNG:** Rückstellen der Hauptmessung stellt die Zeit in dem Bereich auf Null zurück.

### ● Ein/Ausschalten des Ziels

Die Anzeige in der unteren Linie der Anzeige-3 zeigt an, ob das Ziel (mit der Alarmeinstellung im oberen Bereich definiert) auf ON oder auf OFF steht.

Durch Drücken der MODE-2-Taste bei aufleuchtendem TZ-Symbol wird das Ziel entweder ein- oder ausgeschaltet. Das Ziel ist bei der anfänglichen Einstellung auf OFF geschaltet.

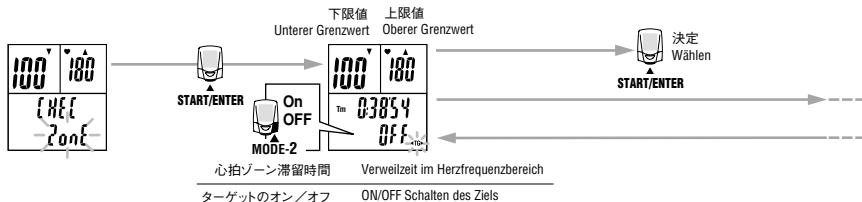

### ● Ändern des Herzfrequenzbereichs

Anzeige-1 zeigt den unteren Grenzwert des Herzfrequenzbereichs an, während Anzeige-2 den oberen Grenzwert anzeigt. Das Drücken der MODE-1-Taste wählt abwechselnd das TZ-Symbol, den oberen Grenzwert und den unteren Grenzwert in dieser Reihenfolge. Das Drücken der MODE-2-Taste, während der untere oder der obere Grenzwert aufleuchtet, lässt auch den entsprechenden Wert in derselben Spalte aufleuchten.

数値の変更と桁移動は下図のとおりです。希望の数値を入力後、MODE-1ボタンで数値全体を点滅させ、START/ENTERボタンで決定します。初期設定では下限値が100、上限値が180に設定されています。

**重要** 上限/下限値を変更するには計測を停止し、主計測をリセットする必要があります。MODE-1ボタンとSTART/ENTERボタンを同時に押し主計測のリセットを行ってください。

**参考** 入力した下限値が上限値を越えた場合、上限値は自動的に下限値+1の数値に調節されます。上限値の場合も同様に下限値が調整されます。

Um den Wert zu ändern und die Ziffer zu verschieben, beachten Sie bitte die folgenden Abbildungen. Nachdem Sie den gewünschten Wert eingegeben haben, drücken Sie die MODE-1-Taste, um alle numerischen Zeichen aufleuchten zu lassen, und drücken Sie dann die START/ENTER-Taste um zu speichern. In der anfänglichen Einstellung ist der untere Grenzwert auf 100 und der obere auf 180 gesetzt.

**ACHTUNG:**

- Um den oberen/unteren Grenzwert zu ändern, ist ein Stoppen der Messung und eine Rückstellung der hauptsächlichlichen Messung notwendig. Drücken Sie die MODE-1-Taste und die START/ENTER-Taste zusammen, um die hauptsächlichliche Messung zurückzustellen.
- Wenn ein unterer Grenzwert, der größer als der obere Grenzwert ist, eingegeben wird, wird der obere Grenzwert automatisch an den Wert des unteren Grenzwertes plus eins angepasst. Wenn ein falscher oberer Grenzwert eingegeben wird, wird dieselbe Anpassung gemacht.

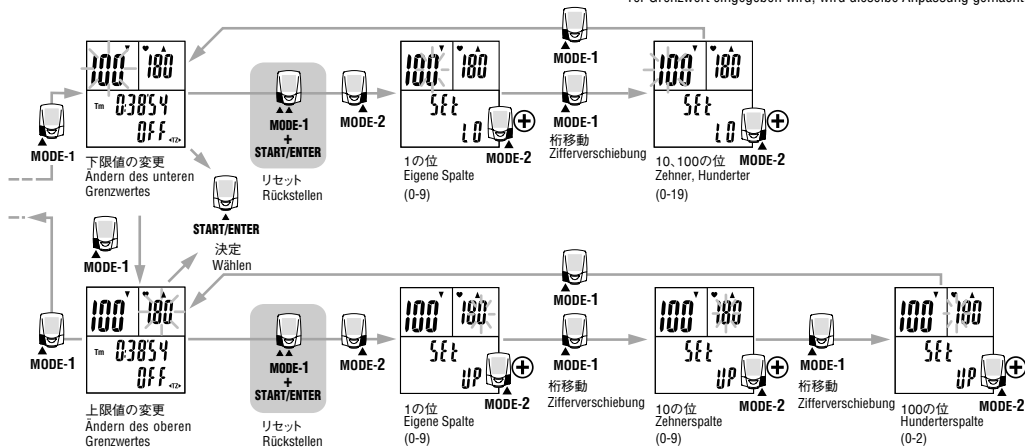

☞ メニュー画面の基本手順は25ページをご覧ください。

## オートモード

オートモードのオン、オフを切り替えます。(オートモードについては23ページをご覧ください。)

初期設定ではオンに設定されています。

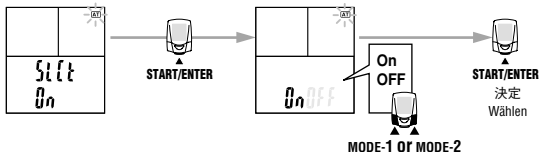

☞ Bezüglich der grundsätzlichen Information, wie der Menübildschirm zu verwenden ist, schlagen Sie bitte Seite 25 auf.

## Auto-Modus

Durch folgende Schritte können Sie den Auto-Modus an/auschalten (siehe auch Seite 23).

In der anfänglichen Einstellung ist der Auto-Modus auf ON gestellt.

## サウンド

### 1. アラーム音の設定

アラーム音をオンにすると、心拍ゾーンのターゲットがオンの時にアラートとしてブザーを鳴らします。アラーム音がオンの場合は、サウンドアイコンが点灯します。

**参考** メニュー画面でのオン/オフはアラーム音の状態を示します。

### 2. ボタン操作音の設定

ボタンを押したときの操作音のオン、オフを切り替えます。

初期設定ではアラーム音、操作音ともにオンに設定されています。

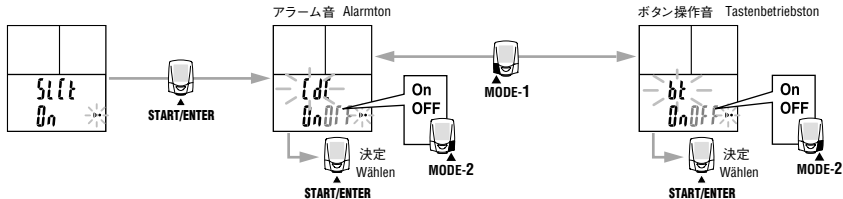

## Akustisches Signal

### 1. Einstellen des Alarmtons

Ein Alarm erinnert Sie daran, wenn der Herzschlagzielbereich eingeschaltet ist und die Tonikone leuchtet.

**ACHTUNG:** Die "ON"- oder "OFF"-Anzeige auf dem Menübildschirm bezieht sich auf die Einstellung des Alarmtons.

### 2. Einstellung des Alarms über die Tasten

Mit dieser Einstellung können Sie den Alarm ein/auschalten.

Bei der anfänglichen Einstellung sind sowohl der Alarmton als auch der Tastenbetriebston auf ON gestellt.

 メニュー画面の基本手順は25ページをご覧ください。

 Bezüglich der grundsätzlichen Information, wie der Menübildschirm zu verwenden ist, schlagen Sie bitte Seite 25 auf.

## 時刻設定

24時間表示／12時間表示の切り替えや時刻を設定します。  
計測中は変更できません。

- 参考**
- 24時間表示、12時間表示の切り替えは計測単位に関係なく変更することができます。
  - MODE-2ボタンを長押しすると数値は早送りになります。

## Einstellen der Uhr

Diese Funktion wird verwendet, um die Uhrzeit einzustellen, und Sie können zwischen einer 12-Stunden- und einer 24-Stunden-Uhr wählen. Sie können die Einstellungen nicht verändern, während eine Messung stattfindet.

- ACHTUNG:**
- Der Wechsel zwischen der 24-Stunden und der 12-Stunden-Uhr kann unabhängig von der Geschwindigkeitseinheit gemacht werden.
  - Halten Sie die MODE-2-Taste gedrückt, um den Fortschritt der Zahlen zu beschleunigen.

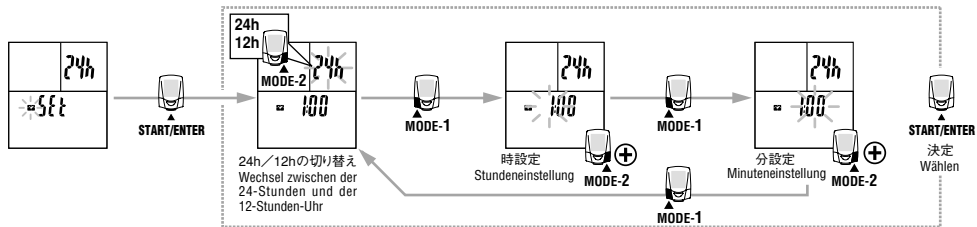



## 手元ボタン設定

手元ボタン(オプション)を使用する際に、ボタン1、ボタン2に割り当てるボタン機能を指定することができます。初期設定ではボタン1=MODE-1、ボタン2=MODE-2が設定されています。

## Definieren der Extra-Tasteneinstellungen

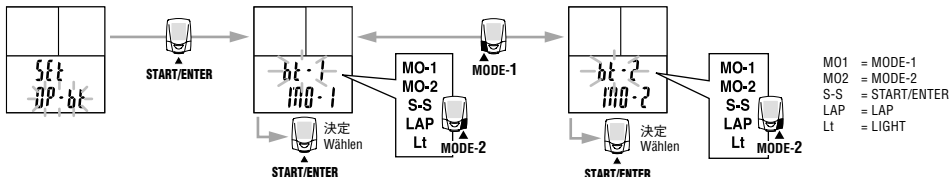
Wenn Sie die Fernbedienungstasten (wahlweise) verwenden, können Sie die Tastenfunktionen spezifizieren, die den Tasten 1 und 2 zugeordnet werden sollen. Bei der anfänglichen Einstellung ist die Taste 1 MODE-1 und Taste 2 MODE-2 zugeordnet.



 メニュー画面の基本手順は25ページをご覧ください。

## 計測単位

計測単位 (km/hまたはmph) を切り替えることができます。切り替え後、これまで計測した積算距離は新しい単位の自動換算されます。

**重要** 計測単位切り替えの前には計測を停止し、全計測データのリセットが必要です。

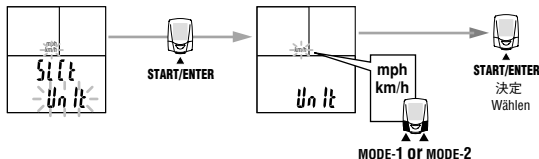

 Bezüglich der grundsätzlichen Information, wie der Menübildschirm zu verwenden ist, schlagen Sie bitte Seite 25 auf.

## Geschwindigkeitseinheit

Sie können zwischen den Geschwindigkeitseinheiten km/h und mph wechseln. Nach einem Wechsel wird die bislang gemessene Gesamtdistanz automatisch in die neue Geschwindigkeitseinheit übertragen.

**ACHTUNG:** Vor einem solchen Wechsel der Geschwindigkeitseinheiten müssen Sie alle gemessenen Daten rückstellen.

## 積算距離手入力

任意の数値で「積算距離数値 Odo」を入力することができます。フォーマットしてデータが消えた場合やメーターを買い換えた場合にこれまでの記録を引き継ぐことができます。計測中は入力できません。

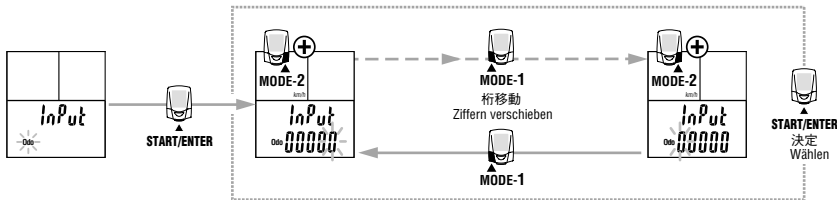

## Manuelle Eingabe der Gesamtdistanz

Sie können jeden numerischen Wert als den "total distance value Odo" eingeben. Dies ermöglicht es Ihnen frühere Daten weiterzuverwenden.

☞ メニュー画面の基本手順は25ページをご覧ください。

## タイヤ周長入力

次項の「周長切り替え」で選択された周長(AまたはB)に対してタイヤ周長を変更することができます。

計測中は確認のみで変更できません。

設定範囲:0100 ~ 3999 mm

**重要** 設定範囲外の数値を設定すると「Error」が表示され決定できません。

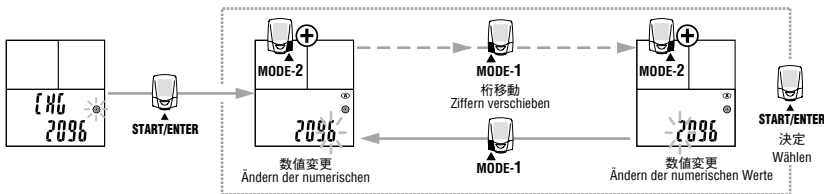

## 周長切り替え

2種類のタイヤ、周長Aと周長Bを切り替えて使用することができます。

周長Bの初期値は2050 mmに設定されています。

計測中は変更できません。

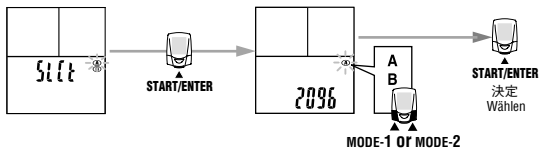

☞ Bezüglich der grundsätzlichen Information, wie der Menübildschirm zu verwenden ist, schlagen Sie bitte Seite 25 auf.

## Eingabe des Reifenumfangs

Dieser Bildschirm kann nur eine Radgröße auf einmal verändern. Um auf die zweite Radgröße zu wechseln, befolgen Sie die Anweisungen für die Radauswahl unten. Während sich das Fahrrad in Bewegung befindet, kann der Wert des Reifenumfangs betrachtet aber nicht eingestellt werden.

Einstellbarer Bereich: 0100 bis 3999 mm

**ACHTUNG:** Wenn Sie einen numerischen Wert spezifizieren, der außerhalb des Einstellbereichs liegt, führt das dazu, dass eine "Error"-Anzeige angezeigt wird und diese Wahl unmöglich gemacht wird.

## Wechseln der Radwahl

Sie können zwischen zwei Rädern, A und B, wählen.

Der anfängliche Wert für die Reifengröße (Umfang) B ist auf 2050 mm eingestellt. Während sich das Fahrrad in Bewegung befindet, kann die Einstellung nicht verändert werden.

JP

DE

## 心拍数管理によるトレーニング

人の心拍数は、一般に運動によって高くなります。同一人においては、運動レベルと心拍数はほぼ比例関係にあり、心拍数は運動レベルの大変よい指標です。従って、心拍数を設定してその心拍数を維持するように運動するトレーニング方法は、科学的なトレーニング方法であり、一般の人の健康増進から一流選手のトレーニングまで広く応用できます。なお、トレーニングを開始する前に、医師または専門トレーナーへの相談をお勧めします。

### 1. 一般の健康増進のためのトレーニング

自転車による運動を通じて健康増進を図る目的のトレーニングは、あなたの体力に応じて運動レベル30%から70%位までの間で目標心拍数(ターゲットゾーン)を決め、週に3回以上、1回20分以上、できれば30分以上実施してください。運動レベルと心拍数の関係は、下図を参考に目標心拍数を求めてご利用ください。

初心者は、30%前後の運動レベルからトレーニングを始め、慣れてきたら徐々に運動レベルを強くしていきます。

70%位の運動レベルでトレーニングできるようになれば十分です。

肥満対策のトレーニングとしては、比較的弱い運動レベルの目標心拍数で、できるだけ長時間できれば1時間以上実施してください。

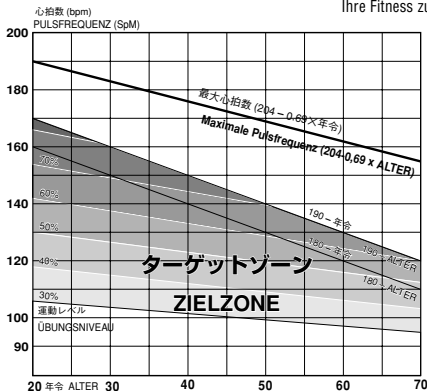

## Training des Herzfrequenz

Dieser Abschnitt ist lediglich eine generelle Übersicht, wie Sie mit den Herzfrequenzdaten trainieren. Es gibt mehrere Bücher und Homepages mit detaillierten Informationen, falls Sie ausführlichere Informationen benötigen sollten. Allgemein gilt, dass sich der Herzfrequenz während des Trainings verstärkt und in Abhängigkeit von der Intensität des Trainings erhöht. Das Messen des Rhythmus Ihres Herzschlags ist ein guter Indikator für die Intensität Ihres Trainings. Indem Sie sich Zielbereiche des HR (Herzfrequenz) wählen und vorgegebene Übungen befolgen, können Sie effizienter trainieren. Bevor Sie mit einem Trainingsprogramm beginnen, suchen Sie zuerst einen Arzt oder einen medizinischen Berater auf.

### 1. Verbesserung der allgemeinen Fitness

Radfahren ist eine der besten Tätigkeiten, die allgemeine Fitness zu verbessern. Um Ihre Fitness zu verbessern, setzen Sie sich einen Herzschlagzielbereich von zwischen 30% und 70% Ihres höchsten Herzfrequenz HR in Abhängigkeit von Ihrer physischen Kraft.

Um beste Resultate zu erzielen sollten Sie 3 Mal pro Woche oder öfter konsequent in diesem Bereich 20-30 Minuten lang trainieren. Um Ihren Zielbereich zu erhalten schauen Sie bitte die Tabelle unten an, die die Korrelation zwischen Herzfrequenz und Trainingsniveau erläutert. Anfängern sei empfohlen, auf einem Niveau von 30% zu beginnen.

Steigern Sie dann allmählich das Niveau je nach Ihrem persönlichen Fitnessniveau und Ihrer Erfahrung.

Training bei einem Wert von über 70% Ihres Höchst-HR beinhaltet mehr anaerobes Training und weniger aerobes Training.

Längeres Fahren (über 1 Stunde) bei niedrigerem HR-Niveau führt normalerweise zur Gewichtsabnahme.



## 2. 選手のためのトレーニング

できるだけ実際のあなたの安静心拍数、最大心拍数を求めて、所要の運動レベルに応じた目標心拍数の範囲(ターゲットゾーン)を決め、トレーニングを行います。

### A) スタミナ向上のトレーニング

持久力・疲労回復力の向上、体脂肪除去  
運動レベル:60~70% 有酸素運動

### B) 筋持久力向上のトレーニング

心肺機能・持久力の向上  
運動レベル:70~80% 有酸素運動

### C) 無酸素バワートレーニング1

心肺・筋力・スピードの強化、運動中の回復力の強化、有酸素運動域の拡大  
レベル:85%以上 無酸素運動

### D) 無酸素バワートレーニング2

最高出力・瞬発力の強化、スプリント力の強化  
運動レベル:95%以上 無酸素運動

$$\bullet \text{運動レベル}(\%) = \frac{\text{目標心拍数} - \text{安静心拍数}}{\text{最大心拍数} - \text{安静心拍数}} \times 100$$

$$\bullet \text{目標心拍数} = (\text{最大心拍数} - \text{安静心拍数}) \times \frac{\text{運動レベル}(\%)}{100} + \text{安静心拍数}$$

#### ・安静心拍数の求め方

たとえば、朝目覚めたときの心拍数のように、安静状態にあるときのあなたの心拍数を求めます。

#### ・最大心拍数の求め方

求める方法はいろいろありますが、標準値として「220-年齢」または「204-0.69×年齢」の計算で代用します。

心拍トレーニングに関する文献が数多く出版されていますので、それらを参考にすることを勧めます。

## 2. Training für den Wettkampf

Messen Sie sowohl Ihren Ruhepuls gleich nach dem Aufwachen am Morgen sowie Ihren höchsten Herzfrequenz (vielleicht während eines Wettkampfs). Stellen Sie dann je nach Ihrem Trainingsziel Ihren Zielbereich ein:

**A) Wählen Sie für die Erholung, für das Ausdauertraining sowie für das Abnehmen:**  
60% - 70% (aerobes Training)

**B) Für Qualitätsausdauer- und Geschwindigkeitstraining:**  
70% - 80% (aerobes Training)

**C) Für eine Zunahme der TT und der Wettkampfleistung sowohl für das V02 max:**  
85% + (aerobes Training)

**D) Für die anärobische Leistung und den Sprint:**  
92.5% + (aerobes Training)

$$\bullet \text{Trainingsniveau}(\%) = \frac{(\text{Zielherzfrequenz}) - (\text{Ruhepuls})}{(\text{höchster Herzfrequenz}) - (\text{Ruhepuls})} \times 100$$

・ **Zielherzfrequenz** =

$$(\text{höchster Herzfrequenz} - \text{Ruhepuls}) \times \frac{\text{Trainingsniveau}(\%)}{100} + \text{Ruhepuls}$$

・ **Ruhepuls**

Ihr Ruhepuls ist normalerweise der niedrigste aufgezeichnete Wert gleich nach dem Aufwachen am Morgen.

・ **höchster Herzfrequenz**

Für gewöhnlich werden die folgenden Kalkulationen verwendet:  
(220 - Lebensalter) oder (204 - 0.69 x Lebensalter).

Für genauere Angaben konsultieren Sie bitte Ihren Trainingsspezialisten.

## トラブルと処理

次の場合は故障ではありません。修理を依頼する前にチェックしましょう。特に次の点をまず確認してください。

### トラブル / チェック項目 / 対策

表示の動きが鈍くなる

- 周囲温度が低温(0°C以下)になっていませんか?  
温度が上がれば元に戻ります。データに影響はありません。

ディスプレイ-3に表示される2列の数字全体が点滅する  
メインユニットの電池残量が少なくなっています。  
早めに新しい電池(CR2032)と交換してください。交換後は必ずリスタート操作(10ページ)を行ってください。

まったく表示がでない

- メインユニットの電池が消耗していませんか?  
新しい電池(CR2032)と交換してください。交換後は必ずリスタート操作(10ページ)を行ってください。

意味のない表示が出る

- リスタート操作(10ページ)を行ってください。

計測値に異常な値が出る

- 電磁波等が発生するもの(鉄道線路、テレビ等の送信所など等)が近くにありませんか?  
原因と思われるものから離れてください。データはリセットしてください。

START/ENTERボタンを押しても計測をスタート、ストップしない  
オートモードがオン(ON)アイコンが点灯になっていませんか?  
ONアイコン点灯時はオートモードがオンで、ボタン操作で計測をスタート、ストップできません。オートモードをオフにしてください。(28ページ「オートモード」)

走行速度が計測できない(速度信号を受信しない)

- 速度センサーとマグネットの距離が離れすぎていませんか?  
速度センサーの指示線とマグネットの中心がずれていませんか?  
速度センサーとマグネットの位置を正しく調節します。(28ページ「自転車への取り付け」)

画面にSLEEPが表示されていませんか?  
いずれかのボタンを押してスリープ状態を解除します。

- 速度センサーの電池が消耗していませんか?  
新しい電池(CR2032)と交換してください。  
メインユニットの電池が消耗していませんか?  
新しい電池(CR2032)と交換してください。交換後は必ずリスタート操作(10ページ)を行ってください。

## Störungssuche

Falls eine Fehlfunktion auftritt, kontrollieren Sie die folgenden Punkte, bevor Sie Cateye oder Ihren Vertragshändler wegen einer Reparatur oder Wartung benachrichtigen.

### Störung / zu kontrollierende Punkte / Abhilfe

Die Bewegung der Anzeige wird langsamer.

- Ist die Außentemperatur niedrig (unter Null Grad)?  
Kann auch unter 0° benutzt werden, allerdings reagiert der Bildschirm dann langsamer.

Alle numerischen Zeichen, die auf zwei Zeilen auf der Anzeige-3 angezeigt werden, leuchten auf.

- Die Batterie der Computer wird langsam leer.  
Ersetzen Sie sie rechtzeitig durch eine neue Batterie (CR2032). Vergewissern Sie sich, dass Sie nach dem Wechsel ein Neustart durchführen (Seite 10).

Es erscheint keine Anzeige.

- Ist die Batterie der Computer leer?  
Ersetzen Sie sie sofort durch eine neue Batterie (CR2032). Vergewissern Sie sich, dass Sie nach dem Wechsel einen Neustart durchführen (Seite 10).

Eine falsche Anzeige erscheint.

- Führen Sie einen Neustart durch (Seite 10).

Unnormale Messwerte erscheinen.

- Befinden sich irgendwelche Objekte in der Nähe, die eventuell elektromagnetische Wellen ausstrahlen (Fernsehendestationen usw.)?  
Halten Sie die Einheit von jeglichen Objekten, die eine Interferenz verursachen können fern und stellen Sie die Daten zurück.

Durch das Drücken der START/ENTER-Taste wird die Messung weder gestartet noch gestoppt.

- Kontrollieren Sie, ob der Auto-Modus eingeschaltet ist (bei leuchtendem ON-Symbol).  
Wenn das ON-Symbol leuchtet, ist der Auto-Modus an; Sie können die Messung durch das Drücken der Taste weder starten noch stoppen. Schalten Sie den Auto-Modus aus. (Siehe auch "Auto-Modus" auf Seite 28.)

Problem: Keine Geschwindigkeitsdaten werden angezeigt.

- Kontrollieren Sie, ob die Distanz zwischen dem Geschwindigkeitssensor und dem Magneten zu groß ist.  
Beindet sich die Indikatorzeile des Geschwindigkeitssensors nicht im Zentrum des Magneten?  
Stellen Sie die Position des Geschwindigkeitssensors und des Magneten korrekt ein. (Siehe auch "Anbauen der Einheit auf Ihrem Fahrrad" auf Seite 28.)

Wird auf dem Bildschirm "SLEEP" angezeigt?  
Brechen Sie den Schlafmodus ab, indem Sie eine Taste drücken.

- Ist die Batterie des Geschwindigkeitssensors leer?  
Tauschen Sie sie gegen eine neue Batterie aus (CR2032).

- Ist die Batterie der Computer leer?  
Vergewissern Sie sich, dass Sie das Gerät nach dem Auswechseln neu starten (Seite 10).

#### 心拍信号を受信しない

画面にSLEEPまたは時刻だけが表示されていませんか？

いずれかのボタンを押して節電状態を解除します。

電極パッドのラバー面が身体から離れていませんか？

電極パッドはラバー面が身体に密着するように装着してください。

肌が乾燥していませんか？(特に冬期)

心拍センサーの電極パッドを少し湿らせます。

心拍センサーの電池が消耗していませんか？

新しい電池(CR2032)と交換します。

メインユニットの電池が消耗していませんか？

新しい電池(CR2032)と交換してください。交換後は必ずリスタート操作(10ページ)を行ってください。

電極パッドが長期間の使用で劣化損傷していませんか？

新しい心拍センサーと交換してください。

#### 心拍数表示が0になったり、計測されたりする

電極パッドは正しく装着されていますか？

心拍センサーの装着手順(14ページ)に従い正しい位置に装着します。

身体からメインユニットを遠ざけると0になり、近付けると計測する。

心拍センサーかメインユニットの電池が消耗しています。

新しい電池と交換してください。交換後は必ずリスタート操作(10ページ)を行ってください。

#### ラップデータが記録できない

すでに50ポイント使用していませんか？

主計測データをリセットしてラップの記録を消去してください。

ラップタイムが27時間(または区間走行距離999.99 km)以上になっていませんか？

上記を越えたらラップは計測できません。

ラップ画面になっていませんか？

ラップ記録直後やラップ確認時等ラップ画面が表示されているときはラップを記録できません。

#### ライトボタンを押すと表示が薄くなる

メインユニットの電池残量が少なくなっています。

早めに新しい電池(CR2032)と交換してください。交換後は必ずリスタート操作(10ページ)を行ってください。

#### メニュー画面で設定を変更できない。

主計測または第2計測が計測中ではありませんか？

計測中は設定を変更できないメニューがあります。一旦計測を停止してください。(主計測のリセットが必要なメニューもあります)

#### Die Herzfrequenzsignale können nicht empfangen werden.

Werden auf dem Bildschirm SLEEP oder nur die Uhrzeit angezeigt?

Beenden Sie den Stromsparmodus, indem Sie eine Taste drücken.

Hat sich die Gummioberfläche des Elektrodenpolsters abgelöst?

Setzen Sie das Elektrodenpolster neu auf, so dass sich seine Gummioberfläche in engem Kontakt mit dem Körper befindet.

Trockene Haut (vor allem im Winter)

Befeuchten Sie das Elektrodenpolster des Herzfrequenzsensors leicht.

Ist die Batterie des Herzfrequenzsensors aufgebraucht?

Tauschen Sie sie gegen eine neue aus (CR2032).

Ist die Batterie der Computer aufgebraucht?

Tauschen Sie sie gegen eine neue aus (CR2032). Vergewissern Sie sich, dass Sie das Gerät nach dem Auswechseln neu starten (Seite 10).

Ist das Elektrodenpolster nach langem Gebrauch teilweise abgetragen oder beschädigt? Tauschen Sie es gegen einen neuen Herzfrequenzsensor aus.

Fluktuation beim Herzfrequenzindikator lässt diesen beispielsweise auf Null zurückkehren und der Herzfrequenz wird erneut gemessen.

Wird das Elektrodenpolster korrekt getragen?

Um das Elektrodenpolster korrekt zu tragen befolgen Sie bitte die Anweisungen für das Tragen des Herzfrequenzsensors (Seite 14).

Das Entfernen der Computer vom Körper verhindert ein Messen des Herzfrequenz.

Die Batterie des Herzfrequenzsensors oder der Computer ist aufgebraucht.

Ersetzen Sie sie gegen eine neue. Vergewissern Sie sich, dass Sie das Gerät nach dem Auswechseln neu starten (Seite 10).

#### Die Runden Daten können nicht gespeichert werden.

Haben Sie bereits 50 Runden beendet?

Stellen Sie die hauptsächlichsten Messdaten zurück, um die Rundenaufzeichnung zu löschen.

Beträgt die Rundenzwischenzeit mehr als 27 Stunden (oder 999,99 km)?

Wenn diese Werte überschritten werden, können die Runden nicht gemessen werden.

Wird der Rundenbildschirm im Moment angezeigt?

Wenn der Rundenbildschirm an ist – zum Beispiel unmittelbar nach dem Aufzeichnen einer Runde oder während Sie sich auf dem Bildschirm für die Ansicht der Runden Daten befinden – kann eine Runde nicht aufgezeichnet werden.

#### Bei Drücken der LIGHT-Taste wird der Bildschirm dunkler.

Die Batterie der Computer ist fast leer.

Ersetzen Sie sie sofort durch eine neue Batterie (CR2032). Vergewissern Sie sich, dass Sie nach dem Wechsel einen Neustart durchführen (Seite 10).

#### Im Menümodus können die Einstellungen nicht geändert werden

Zeigt der Computer im Augenblick die Uhrzeit und/oder die Geschwindigkeit an?

Manche Einstellungen können nicht geändert werden, wenn die Messung gerade nicht vorgenommen wird.

Vergewissern Sie sich, dass die Messung der Uhrzeit und/oder der Geschwindigkeit gestoppt werden (manche Einstellungen können nicht gemacht werden, ohne dass zuerst die Hauptmessung zurückgestellt wird).

## Auswechseln der Batterie

### ⚠️ WARNUNG!!!

Beseitigen Sie alte Batterien umweltgerecht. Lassen Sie sie nicht in der Reichweite von Kindern. Falls eine Batterie verschluckt werden sollte, gehen Sie sofort zum Arzt. Wenn eine Batterie leer ist, wechseln Sie diese gemäß den folgenden Anweisungen aus:

- ACHTUNG:**
- Der Batteriealarm, der durch ein Aufleuchten der Bildschirmanzeige gegeben wird, dient nur als grobe Richtlinie und zeigt nicht den Stand der tatsächlichen Lebensdauer der Batterien an.
  - Wenn eine der Batterien der Computer, des Geschwindigkeitssensors oder des Herzfrequenzsensors das Ende ihrer Lebenserwartung erreicht, ist es ratsam alle Batterien auszuwechseln.

### Computer

Lebensdauer der Batterie: ca. 6 Monate (falls jeden Tag eine Stunde im Gebrauch)

\* Die Batterielebensdauer, die in dieser Anleitung angegeben ist, ist nicht verbindlich, sondern hängt vom Gebrauch ab. Wechseln Sie die alten Batterien gegen neue Lithiumbatterien aus (CR2032). Legen Sie zwei Batterien mit dem +-Zeichen nach oben ein, wie auf der Abbildung zu sehen ist, und machen Sie die Batterienabdeckung fest zu.

**ACHTUNG:** Vergewissern Sie sich, dass Sie nach dem Auswechseln einen Neustart durchführen (Seite 10).  
\* Vergessen Sie nicht, die Tageszeit einzustellen, indem Sie den Menübildschirm verwenden.

### Geschwindigkeitssensor

Lebensdauer der Batterie: Etwa 1 Jahr (falls jeden Tag eine Stunde im Gebrauch)

Verwenden Sie eine Münze oder ein ähnliches Objekt und drehen und entfernen Sie die Batterieabdeckung auf der Sensoroberfläche. Wechseln Sie die alten Batterien gegen neue Lithiumbatterien aus (CR2032). Setzen Sie zwei Batterien mit dem + Zeichen nach oben, wie es auf der Abbildung gezeigt ist und machen Sie die Batterieabdeckung fest zu.

## 電池の交換

**⚠️警告** 取り出した電池は、幼児の手の届かないところに置き、正しく処分してください。万一飲み込んだときは、すぐに医師と相談してください。

電池の寿命がきた次の手順で交換します。

- 参考**
- 表示画面が点滅するバッテリーアラームはあくまでも目安です。実際の電池寿命を示すものではありません。
  - メインユニット、速度センサー、心拍センサーのいずれかが電池寿命を迎えたときは同時に電池交換することをお勧めします。

### ○メインユニット

**参考** 電池寿命：1日1時間使用した場合 約6ヵ月  
※ 電池寿命はあくまで目安であり、使用状況によって著しく違う場合もあります。

新しいリチウム電池 (CR2032) と交換します。図のように十側が見えるように電池を2つ入れ、バッテリーカバーをしっかりと閉めます。

**重要** 電池交換後は必ずリスタート操作 (10ページ) を行ってください。  
※ メニュー画面から時刻設定も忘れず行ってください。

### ○速度センサー

**参考** 電池寿命：1日1時間使用した場合 約1年  
センサー表面にあるバッテリーカバーをコインなどで外します。新しいリチウム電池 (CR2032) と交換します。図のように十側が見えるように電池を1つ入れ、バッテリーカバーをしっかりと閉めます。

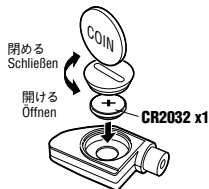
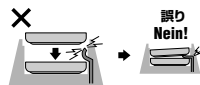
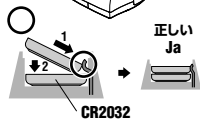

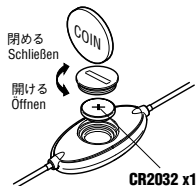

## ○心拍センサー

**参考** 電池寿命：1日1時間身体に装着した場合  
約1年

心拍センサーの送信部表面にあるバッテリーカバーをコインなどで外します。新しいリチウム電池 (CR2032) と交換します。図のように十側が見えるように電池を1つ入れ、バッテリーカバーをしっかりと閉めます。

**重要**

- 心拍センサーは、身体に装着すると電源を消費します。心拍計測を行わないときは、外すように心掛けましょう。
- 防水性能を維持するためにはバッテリーカバーのパッキングが重要です。正しくはまっているか確認してください。

## Herzfrequenzsensor

Lebensdauer der Batterie: Ungefähr 1 Jahre wenn sie jeden Tag 1 Stunde lang getragen wird.

Verwenden Sie eine Münze oder ein ähnliches Objekt und drehen und entfernen Sie die Batterieabdeckung auf der Oberfläche des Senders des Herzfrequenzsensors. Wechseln Sie die aufgebrauchte Batterie gegen eine neue Lithiumbatterie aus (CR2032). Setzen Sie Batterie mit dem + Zeichen nach oben, wie es auf der Abbildung gezeigt ist und machen Sie die Batterieabdeckung fest zu.

**ACHTUNG:**

- Der Herzfrequenzsensor verbraucht Strom, wenn er getragen wird. Entfernen Sie den Herzfrequenzsensor, wenn eine Messung nicht erforderlich ist.
- Um sicherzugehen, dass die Batterie wassergeschützt bleibt, ist die Dichtung der Batterieabdeckung sehr wichtig. Schauen Sie auf jeden Fall nach, ob die Dichtung richtig sitzt.

## メンテナンス(お手入れ)

日ごろのお手入れは次のように行ってください。

- メインユニットや心拍センサー、速度センサーが汚れた場合は水で洗い流すか、薄めた中性洗剤でしめらせた柔らかい布で拭いた後、乾拭きします。ベンジン、アルコール等の有機溶剤は表面を傷めますので使わないでください。
- 装着ベルトは特に汗が染込むので放置すると衛生上良くありません。中性洗剤で洗浄してください。
- 定期的な速度センサーとマグネットの位置が正しいか、しっかり固定されているかを点検してください。

## Wartung

Tägliche Pflege der HR200DW

- Wenn die Computer, der Herzfrequenzsensor oder der Geschwindigkeitssensor fleckig oder schmutzig wird, spülen Sie ihn ab, oder wischen Sie ihn mit einem weichen, feuchten Tuch mit einem neutralen Putzmittel ab, und reiben Sie ihn dann mit einem trockenen Tuch. Verwenden Sie keine organischen Lösungsmittel wie Farbenverdünnungsmittel oder Spiritus, da die Oberfläche beschädigt werden könnte.
- Der Ansnallgurt absorbiert Schweiß relativ leicht und ihn so zu belassen ist unhygienisch. Waschen Sie ihn mit einem neutralen Putzmittel ab.
- Kontrollieren Sie regelmäßig, ob sich der Geschwindigkeitssensor und der Magnet an der richtigen Position befinden und ob sie auf sichere Weise befestigt sind.

## 交換部品/オプション部品

## Ersatzteile / Zubehör

### 標準部品

### Standardzubehör

169-9250



169-9253

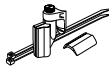

169-9270

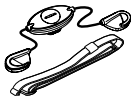

169-9274



169-9236



169-9691



166-5150



169-9250 パーツキット  
 169-9253 速度センサーキット  
 169-9270 心拍センサーキット  
 169-9274 装着ベルト  
 169-9236 ブラケットキット  
 169-9691 ホイールマグネット  
 166-5150 リチウム電池 CR2032

169-9250 Ersatzteil-Kit  
 169-9253 Geschwindigkeitssensor-Kit  
 169-9270 Herzfrequenzsensor-Kit  
 169-9274 Anschnallgurt  
 169-9236 Halterungs-Kit  
 169-9691 Radmagnet  
 166-5150 Lithiumbattery (CR2032)

### オプション部品

### Sonderzubehör

169-9200



169-9277

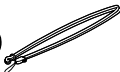

169-9760



169-9690



169-9200 手元ボタンキット  
 169-9277 ネックストラップ  
 169-9760 コンボジットホイール用  
 マグネット  
 169-9690 強力マグネット

169-9200 Fern Tasten-Kit  
 169-9277 Halsgurt  
 169-9760 Magnet für Verbundräder  
 169-9690 Hochleistungsradmagnet

JP

DE

## 製品仕様

### 表示機能

ディスプレイ1	走行速度	0.0(4.0) ~ 105.9 km/h [0.0(3.0) ~ 65.9 mph]
	ラップナンバー	1 ~ 50
ディスプレイ2	心拍数	0 (30) ~ 299 bpm
	平均心拍数	0 ~ 299 bpm
	最大心拍数	0(30) ~ 299 bpm
	心拍ゾーン滞留時間	0 ~ 999 分
	区間平均心拍	0 ~ 299 bpm(ラップ表示時)
ディスプレイ3	走行時間	0:00'00" ~ 9:59'59"
	走行距離	0.0 ~ 999.99 km [mile]
	最高速度	0.0(4.0) ~ 105.9 km/h [0.0(3.0) ~ 65.9 mph]
	平均速度 ※1	0.0 ~ 105.9 km/h [0.0 ~ 65.9 mph]
	積算時間	0.0 ~ 9999.9 時間
	積算距離	0.0 ~ 99999 km [mile]
	時刻	0:00 ~ 23:59 [1:00 ~ 12:59]
	消費カロリー	0 ~ 99999 kcal(推定計算値)

制御方式	8ビットワンチップマイクロコンピュータ・水晶発振器
表示方式	液晶表示(白色LEDによるバックライト付き)
速度センサー検知方式	無接触磁気センサー
センサー信号送受信方式	電磁誘導ラジオシステム(ダブルパルス方式)
受信可能距離	速度センサー: 約70 cm以内から20 cm以上の範囲 心拍センサー: 約80 cm以内から20 cm以上の範囲 (受信範囲はあくまでも目安です)
使用温度範囲	0 °C ~ 40 °C (32 °F ~ 104 °F)
保存温度範囲	-20 °C ~ 50 °C (-4 °F ~ 122 °F)
タイヤ周長セット範囲	0100 ~ 3999 mm
電源/電源寿命	メインユニット: CR2032 x 2 / 約6ヵ月(1日1時間使用時) 心拍センサー: CR2032 x 1 / 約1年(1日1時間身体装着時) 速度センサー: CR2032 x 1 / 約1年(1日1時間使用時)
寸法/重量	メインユニット: 61 x 44 x 24.5 mm / 46 g 心拍センサー: 270 x 33 x 20 mm / 32 g

※1 走行距離999.99 km/または走行時間27時間を越えると「E」を表示します。

※仕様および外観は、改良のため予告なく変更することがあります。

## Specifikationen

### Funktionen der Anzeige

Anzeige-1	Momentane Geschwindigkeit	0,0A (4,0) - 105,9 km/h [0,0 (3,0) - 65,9 mph]
	Rundenanzahl	1 - 50
Anzeige-2	Herzfrequenz	0 (30) - 299 bpm
	Durchschnittlicher Herzfrequenz	0 - 299 bpm
	Höchster Herzfrequenz	0 (30) - 299 bpm
	Verweilzeit im Herzfrequenzbereich	0 - 999 Minuten
	Durchschnittlicher Herzfrequenz pro Runde	0 - 299 bpm (Für den Rundenanzeigemodus)
Anzeige-3	Fahrzeit	0:00'00" - 9:59'59"
	Fahrdistanz	0,00 - 999,99 km [Meilen]
	Höchstgeschwindigkeit	0,0 (4,0) - 105,9 km/h [0,0 (3,0) - 65,9 mph]
	Durchschnittsgeschwindigkeit *1	0,0 - 105,9 km/h [0,0 - 65,9 mph]
	Gesamtzeit	0,0 - 9999,9
	Gesamtdistanz	0,0 - 99999 km [Meilen]
	Uhrzeit	0:00 - 23:59 [1:00 - 12:59]
	Kalorienverbrauch	0 to 99999 kcal (lediglich eine Schätzung, die auf einer Kalkulation basiert)

Steueranlage:	8-Bit Ein-Chip Mikrocomputer, Quarzoszillator
Anzeigenanlage:	Flüssigkristallanzeige (Mit einem Rücklicht aus weißem LED)
Signalerkennungsanlage:	Kontaktloser magnetischer Sensor
Sensorsignalübertragungs- und -empfangsschema:	Electromagnetische Induktionsradioanlage (Doppelrhythmusssystem)

### Sendebestand:

Geschwindigkeitssensor:	Von 20 cm bis etwa 70 cm oder weniger
Herzfrequenzsensor:	Von 20 cm bis etwa 80 cm oder weniger (Beachten Sie bitte, dass die Entfernung für den Empfang nur ungefähr ist.)
Bereich der Betriebstemperatur:	0°C - 40°C [32°F - 104°F]
Bereich der Lagerungstemperatur:	-20°C - 50°C [-4°F - 122°F]
Einstellbereich des Radumfangs:	0100 - 3999 mm
Stromversorgung/Lebensdauer der Batterie:	
Computer:	CR2032 x 2 / Ungefähr 6 Monate (Wenn 1 Stunde/Tag gebraucht)
Herzfrequenzsensor:	CR2032 x 1 / Ungefähr 1 Jahre (Wenn ungefähr 1 Stunde pro Tag getragen)
Geschwindigkeitssensor:	CR2032 x 1 / Ungefähr 1 Jahre (Wenn 1 Stunde/Tag gebraucht)
Abmessungen/Gewicht:	
Computer:	61 x 44 x 24,5 mm / 46 g
Herzfrequenzsensor:	270 x 33 x 20 mm / 32 g

\*1 Wenn die Fahrdistanz größer als 999,99 km ist oder wenn die verstrichene Zeit länger als 27 Stunden beträgt, erscheint das Symbol [E].

\* Entwurf und Spezifikationen können sich auf Grund von Modifikationen oder Verbesserungen des Geräts jederzeit ohne Bekanntmachung ändern.

## 保証規定

2年間保証：メインユニット／心拍センサー／速度センサーのみ  
(電池の消耗は除く)

正常な使用状態で、万一故障した場合は無料修理・交換いたします。  
保証サービスは当社にて直接行いますので、保証書にお客様のお名前・ご住所・ご購入日をご記入の上、故障状態を明記して、製品と共に当社宛てにお送りください。当社までお送りいただく際の諸費用はお客様にてご負担願います。修理・調節を完了次第に当社より貴方へ郵送にてお届けさせていただきます。

**【宛先】 株式会社 キャットアイ 製品サービス課**

〒546-0041 大阪市東住吉区桑津2丁目8番25号

TEL:(06)6719-6863 ダイヤルイン FAX:(06)6719-6033

ホームページ <http://www.cateye.co.jp>

## Garantie

Bezieht sich lediglich auf:

**Computer/Herzfrequenzsensor/Geschwindigkeitssensor (Nicht die Batterien)**

Sollte die Computer oder der Funksensor unter Normalbedingungen des Gebrauchs versagen, übernimmt der Hersteller die Reparatur oder ersetzt das Gerät ohne Kosten für den Benutzer. Der Garantieservice erfolgt direkt durch uns.

Bitte schreiben Sie Ihren Namen und Ihre Adresse sowie das Kaufdatum zusammen mit einer Beschreibung der Störung auf den Garantieschein und senden sie diesen zusammen mit dem Produkt an uns. Wir werden Sie zwar nicht für die Ihnen entstehenden Frachtkosten entschädigen, doch wir werden für die Rücksendung aufkommen.

**CATEYE CO.,LTD.** 2-8-25, Kuwazu, Higashi Sumiyoshi-ku, Osaka 546-0041 Japan  
z. Hdn.: CAT EYE Customer Service Section

**Für Kunden in den USA:**

**CAT EYE Service & Research Center**

1705 14th St. 115 Boulder, CO 80302

Telefon: 001 303-443-4595 Gebührenfreies Telefon: 800-5CATEYE

Fax: 001 303-473-0006 Website: URL: <http://www.cateye.com>

## タイヤ周長ガイド

## Reifenumfang-Tabelle mit Querverweisen

タイヤサイズ	Reifengröße	L (mm)	タイヤサイズ	Reifengröße	L (mm)	タイヤサイズ	Reifengröße	L (mm)	タイヤサイズ	Reifengröße	L (mm)	タイヤサイズ	Reifengröße	L (mm)
ETRTO			ETRTO			ETRTO			ETRTO			ETRTO		
	12 x 1.75	935		24 x 1	1753		26 x 1-1/8	1970	57-559	26 x 3.00	2170	23-622	700 x 23C	2096
	14 x 1.50	1020		24 x 3/4 Tubular	1785	37-590	26 x 1-3/8	2068		27 x 1	2145	25-622	700 x 25C	2105
	14 x 1.75	1055		24 x 1-1/8	1795		26 x 1-1/2	2100		27 x 1-1/8	2155	28-622	700 x 28C	2136
	16 x 1.50	1185		24 x 1-1/4	1905		26 x 1.40	2005	32-630	27 x 1-1/4	2161		700 x 30C	2170
47-305	16 x 1.75	1195	47-507	24 x 1.75	1890	40-559	26 x 1.50	2010		27 x 1-3/8	2169	32-622	700 x 32C	2155
	18 x 1.50	1340		24 x 2.00	1925	47-559	26 x 1.75	2023		650 x 35A	2090		700C Tubular	2130
	18 x 1.75	1350		24 x 2.125	1965	50-559	26 x 1.95	2050		650 x 38A	2125	37-622	700 x 35C	2168
47-406	20 x 1.75	1515		26 x 7/8	1920	54-559	26 x 2.00	2055	18-622	650 x 38B	2105		700 x 38C	2180
	20 x 1-3/8	1615	23-571	26 x 1(59)	1913		26 x 2.10	2068		700 x 18C	2070	40-522	700 x 40C	2200
	22 x 1-3/8	1770		26 x 1(65)	1952	57-559	26 x 2.125	2070		700 x 19C	2080			
	22 x 1-1/2	1785		26 x 1.25	1953		26 x 2.35	2083	20-622	700 x 20C	2086			

※タイヤサイズは通常、タイヤ側面に表示されています。

\*Die Reifengröße ist auf beiden Seiten des Reifens aufgedruckt.