

CATEYE MICRO Wireless



CYCLOCOMPUTER
CC-MC200W

⚠ Avant d'utiliser l'ordinateur, veuillez lire attentivement ce manuel et le garder pour une consultation ultérieure.

Veuillez visitez notre site Web, où des instructions détaillées avec des films sont disponibles et le manuel d'instruction peut être téléchargé.

Avertissements/Précautions

- Ne pas se concentrer uniquement sur l'ordinateur en roulant. Roulez prudemment!
- Fixez fermement l'aimant, le capteur et le support. Vérifiez régulièrement leur fixation.
- Si un enfant avale une pile accidentellement, appelez immédiatement un médecin.
- Ne pas exposer l'ordinateur à la lumière du soleil pendant de longues périodes.
- Ne pas démonter l'ordinateur de bord.
- Ne pas faire tomber l'ordinateur de bord pour éviter tout bris ou mauvais fonctionnement.
- Lorsque vous utilisez l'ordinateur installé sur le support, changez le **MODE** en appuyant sur les quatre points qui sont sous l'écran, ou en appuyant simultanément sur **SSE** pour commencer ou arrêter le compteur. N'appuyez pas trop fortement sur les autres parties pour éviter d'endommager l'ordinateur ou de causer un mal fonctionnement.
- Serrez le cadran du support FlexTight™ à la main seulement. Si vous le serrez trop fortement avec un outil, etc, vous pourriez abîmer le filetage de la vis.
- Lorsque vous nettoyez l'ordinateur et les accessoires, n'utilisez pas de solvant, de benzène ou d'alcool.
- Jetez les piles usagées selon les lois en vigueur.
- L'écran LCD risque de paraître déformé s'il est vu au travers de lunettes de soleil polarisées.

Capteur sans fil

Le capteur a été conçu pour recevoir les signaux à une distance maximale de 70 cm, pour réduire le risque d'interférence. Lorsque vous ajustez le capteur sans fil, veuillez noter les points suivants :

- Les signaux ne seront pas reçus si la distance entre le capteur et l'ordinateur est trop grande. La distance de réception peut être plus petite lorsque la batterie est usée ou lorsqu'il fait froid.
- Les signaux ne peuvent être reçus que lorsque le dos de l'ordinateur fait face au capteur.

Il peut y avoir des interférences, et donc des données incorrectes, lorsque l'ordinateur est installé :

- Près d'une TV, un PC, une radio, un moniteur ou dans une voiture ou un train.
- Près d'une voie ferrée, un passage de train, une station de TV et/ou une base radar.
- Utilisé avec ou à proximité d'autres appareils sans fil.

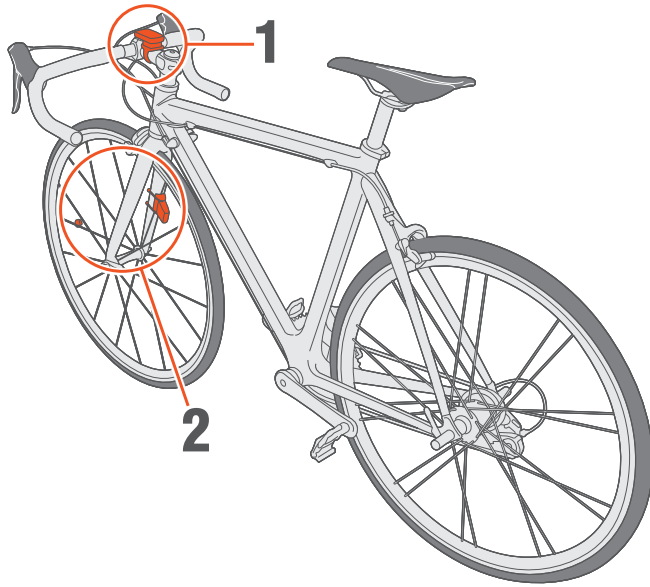

Bande de support



Support



Cadran



Coussinet en caoutchouc du support

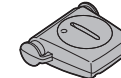

Capteur

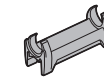

Ruban élastique du capteur



Attaches en nylon (x 2)



Aimant

1 Monter le support sur la potence ou le guidon

Le support FlexTight™ peut être attaché sur la potence ou le guidon, selon la façon dont le support s'adapte dans le chouchou du support.

Avertissement: Serrez la molette du support FlexTight™ à la main seulement.

Si vous la serrez trop fortement avec un outil, etc, vous pourriez abîmer le filetage de la vis.

Fixation du support FlexTight™ à la potence

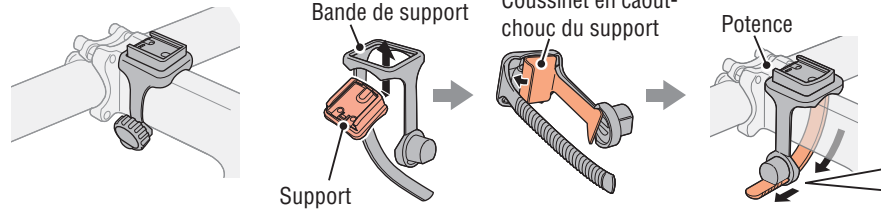

Fixation du support FlexTight™ au guidon

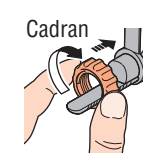
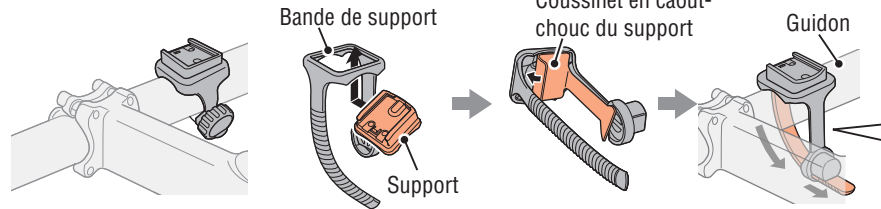

Cadran

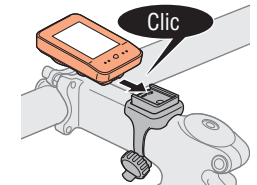

Retrait / Mise en place du compteur

En le tenant avec une main,

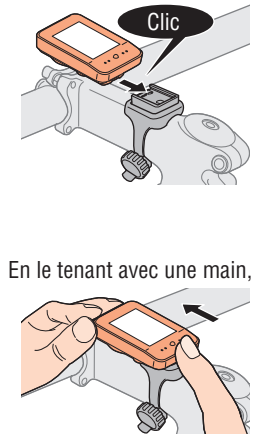

poussez-le pour le faire sortir comme si vous levez la partie frontale



Couper

Avertissement : Arrondissez le bord coupé de la bande du support pour éviter les blessures.

* Pour installer le support sur un guidon de type aéro ou un grand guidon, utilisez le support d'attache en nylon optionnel.

Mettre en place le capteur et l'aimant

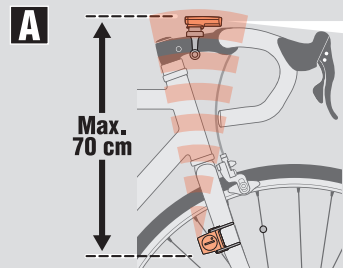

Max. 70 cm

La distance entre l'ordinateur et le capteur est dans la longueur de transmission des données, et l'arrière de l'ordinateur est vers le bas.

B L'aimant passe dans la zone du capteur.

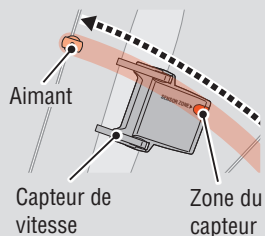

C L'intervalle entre la surface du capteur et l'aimant est égal ou inférieur à 5 mm.

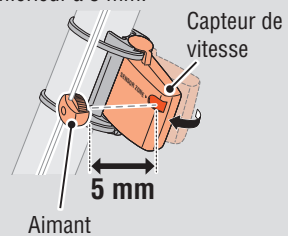

5 mm

2 Installer le capteur et l'aimant

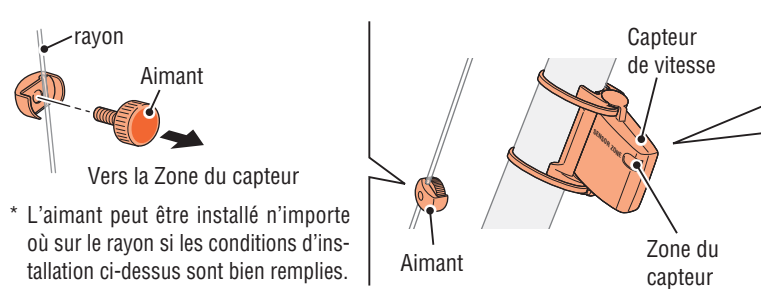

* L'aimant peut être installé n'importe où sur le rayon si les conditions d'installation ci-dessus sont bien remplies.

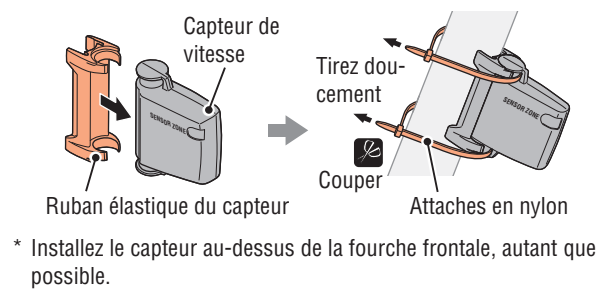

* Installez le capteur au-dessus de la fourche frontale, autant que possible.

Suivez toutes les instructions d'effacement des données ci-dessous, lorsque vous utilisez l'appareil la première fois ou que vous restaurez les réglages originaux de l'appareil.

1 Efface toutes les données (initialisation)

Appuyez sur le bouton **AC** à l'arrière de l'ordinateur.

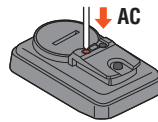

2 Sélectionnez l'unité de vitesse

Sélectionnez "km/h" ou "mph".

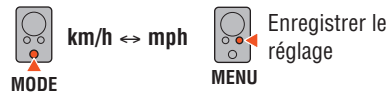

3 Entrez la circonférence des roues

Entrez la circonférence de la roue avant de votre vélo en mm.

* Utilisez "Tableau de référence de la circonférence des roues" comme guide.

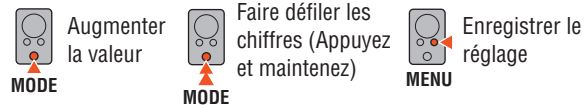

4 Réglez l'heure

Appuyez sans arrêter sur le bouton **MODE** pour changer l'affichage sur "Heure affichée", "Heure" et "Minute" dans l'ordre.

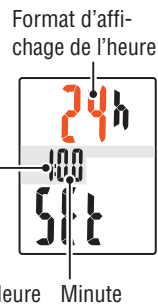
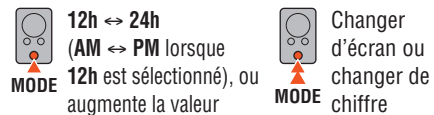

5 Appuyez sur le bouton MENU pour terminer les réglages

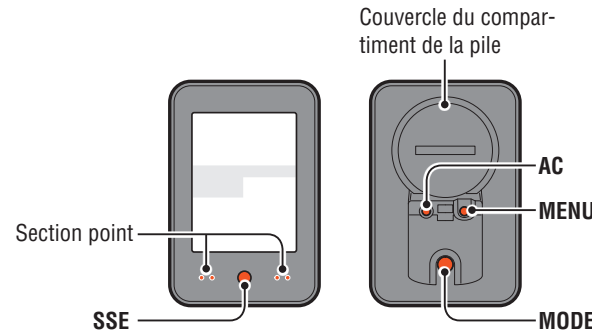
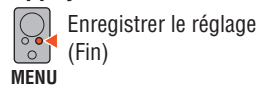

Test de fonctionnement

Après l'installation, vérifiez que l'ordinateur affiche la vitesse en tournant la roue avant. Quand elle n'est pas affichée, vérifiez l'état d'installation de **A**, **B** et **C** à nouveau (page 2).

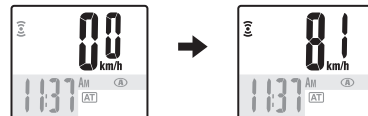

Circonférence des pneus

Vous pouvez trouver la circonférence (L) de vos pneus en fonction de leur taille dans le tableau ci-dessous ou mesurer la circonférence directement (L) sur votre vélo.

• Comment mesurer la circonférence (L) des pneus

Effectuez un tour de roue pour obtenir une mesure plus précise. Gonflez les pneus à la bonne pression et placez l'embout de la valve en bas. Marquez le point au sol et effectuez une révolution exacte de la roue en ligne droite lorsque le cycliste se trouve sur le vélo (jusqu'à ce que la valve se trouve à nouveau en bas). Marquez l'emplacement de la valve et mesurez la distance.



• Tableau de référence de la circonférence des roues

* Généralement, la taille des roues ou ETRTO est indiquée sur le flanc des roues.

ETRTO	Tire size	L (mm)	ETRTO	Tire size	L (mm)
47-203	12x1.75	935	57-559	26x2.125	2070
54-203	12x1.95	940	58-559	26x2.35	2083
40-254	14x1.50	1020	75-559	26x3.00	2170
47-254	14x1.75	1055	28-590	26x1-1/8	1970
40-305	16x1.50	1185	37-590	26x1-3/8	2068
47-305	16x1.75	1195	37-584	26x1-1/2	2100
54-305	16x2.00	1245		650C Tubuler 26x7/8	1920
28-349	16x1-1/8	1290	20-571	650x20C	1938
37-349	16x1-3/8	1300	23-571	650x23C	1944
32-369	17x1-1/4 (369)	1340	25-571	650x25C 26x1(571)	1952
40-355	18x1.50	1340	40-590	650x38A	2125
47-355	18x1.75	1350	40-584	650x38B	2105
32-406	20x1.25	1450	25-630	27x1(630)	2145
35-406	20x1.35	1460	28-630	27x1-1/8	2155
40-406	20x1.50	1490	32-630	27x1-1/4	2161
47-406	20x1.75	1515	37-630	27x1-3/8	2169
50-406	20x1.95	1565	18-622	700x18C	2070
28-451	20x1-1/8	1545	19-622	700x19C	2080
37-451	20x1-3/8	1615	20-622	700x20C	2086
37-501	22x1-3/8	1770	23-622	700x23C	2096
40-501	22x1-1/2	1785	25-622	700x25C	2105
47-507	24x1.75	1890	28-622	700x28C	2136
50-507	24x2.00	1925	30-622	700x30C	2146
54-507	24x2.125	1965	32-622	700x32C	2155
25-520	24x1(520)	1753		700C Tubuler	2130
	24x3/4 Tubuler	1785	35-622	700x35C	2168
28-540	24x1-1/8	1795	38-622	700x38C	2180
32-540	24x1-1/4	1905	40-622	700x40C	2200
25-559	26x1(559)	1913	42-622	700x42C	2224
32-559	26x1.25	1950	44-622	700x44C	2235
37-559	26x1.40	2005	45-622	700x45C	2242
40-559	26x1.50	2010	47-622	700x47C	2268
47-559	26x1.75	2023	54-622	29x2.1	2288
50-559	26x1.95	2050	60-622	29x2.3	2326
54-559	26x2.10	2068			

Icône de signal du capteur

Clignote de façon synchronisé avec un signal du capteur.

Flèche d'allure ▲ ▼

Indique si la vitesse actuelle est supérieure (▲) ou inférieure (▼) à la vitesse moyenne.

Affichage de l'horloge

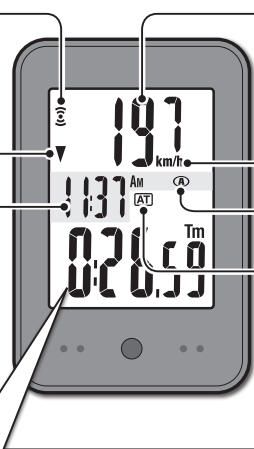

Vitesse actuelle

0,0 (A) :4,0 / (B) :3,0) – 105,9 km/h
[0,0 (A) :3,0 / (B) :2,0) – 65,0 mph]

* “Spd” s’affiche lorsque la vitesse actuelle est affichée en bas.

Unité de vitesse

Icône de taille de roue

Icône du mode Auto

Changer la fonction de l'ordinateur

Appuyez sur le bouton **MODE** pour changer les données mesurées en bas dans l'ordre dans la figure suivante.

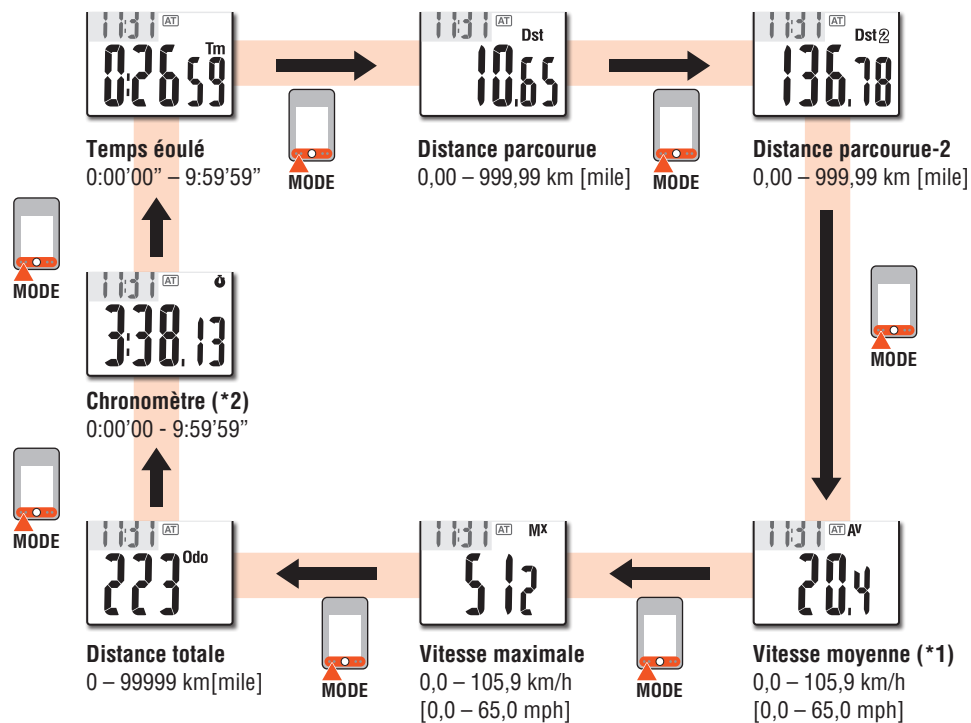

*1 Lorsque **Tm** est environ 10 heures ou **Dst** dépasse 999,99 km, **.E** apparaîtra. Réinitialisez les données.

*2 Apparaît seulement en mode auto.

MODE de fonctionnement lorsque l'ordinateur est monté sur le support

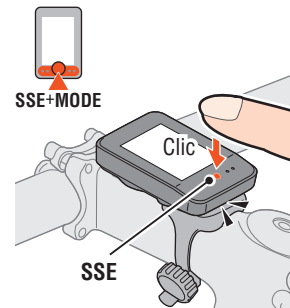
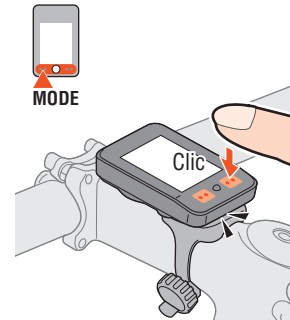

Commencer / arrêter la mesure

Il y a deux méthodes de mesure ; mode manuel et mode auto.

Méthode de réglage Voir “Changer les réglages de l'ordinateur : Sélection du mode Auto” (page 7).

L'unité de vitesse (**km/h** or **mph**) clignote pendant la mesure.

* La vitesse maximale et la distance totale sont mises à jour indépendamment de la marche/arrêt de la mesure.

• Mode Auto mode (AT éclairé)

La mesure commence automatiquement lorsque le vélo bouge.

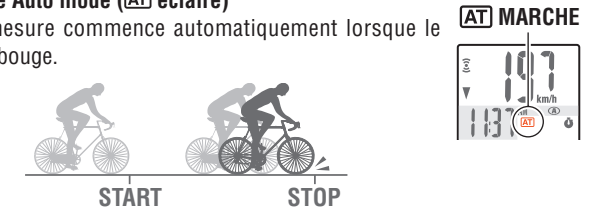

• Mode Manuel

Appuyez sur le bouton **SSE** en même temps et l'unité commencera/arrêtera les mesures.



* Lorsque vous enlevez l'ordinateur du support, appuyez sur le bouton **SSE** à l'avant et sur le bouton **MODE** à l'arrière, simultanément.

Réinitialiser les données

Appuyez sans arrêter sur **SSE** dans l'écran de mesure de l'appareil pour réinitialiser les données mesurées, sauf la distance totale (**Odo**) et la distance parcourue-2 (**Dst2**) et le chronomètre (⌚).

* La distance totale (**Odo**) ne peut pas être réinitialisée.

• **Réinitialiser séparément la distance parcourue-2 et le chronomètre**
Pour réinitialiser les données en cours d'affichage, la distance parcourue 2 (**Dst2**) ou le chronomètre(⌚), appuyez sans arrêter sur le bouton **SSE** de l'unité en même temps.

* **Comment réinitialiser le chronomètre et la distance parcourue 2 affichée dans la partie supérieure de l'écran**

Afficher la vitesse de déplacement (**Spd**) dans la partie inférieure de l'écran et effectuer les opérations de réinitialisation.

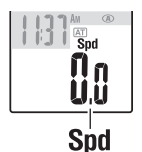

Rétroéclairage (Mode Nuit ☾)

Lorsque le mode Nuit est activé, appuyez sur le bouton **MODE** pour allumer le rétroéclairage (pendant 5 secondes). Appuyez sur n'importe quel bouton pour étendre la durée du rétroéclairage par 5 secondes.

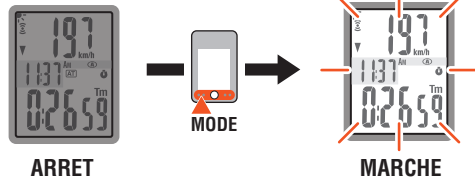

Méthode de réglage

Appuyez sans arrêter sur le bouton **MODE** pour aller au réglage du mode Nuit. Appuyez sans arrêter à nouveau sur le bouton pour activer le mode Nuit, et retourner à l'écran de mesure.

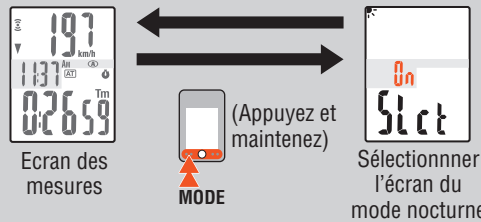

- * Le mode Nuit est éteint automatiquement si aucun signal n'est reçu pendant 10 minutes.
- * Vous pouvez aussi allumer/éteindre à partir de l'écran du menu. Voir "Changer les réglages de l'ordinateur : Sélection du mode Nuit" (page 6).
- * Lorsque (icône de batterie) est affichée, le rétroéclairage ne s'allumera pas même dans le mode Nuit.

Réglage de la fonction à afficher

Il est possible de n'afficher que certaines données.

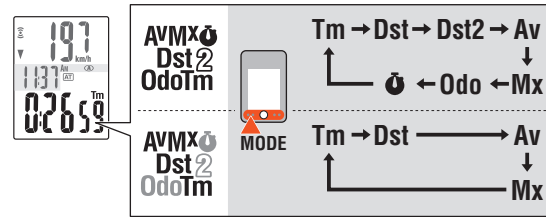

Méthode de réglage Voir "Changer les réglages de l'ordinateur : Réglage de la fonction" (page 7).

- * La vitesse actuelle (**Spd**) et la durée écoulée (**Tm**) ne peuvent pas être cachés.
- * Lorsque vous cachez la fonction assignée à l'affichage supérieur, l'affichage supérieur retourne à la vitesse actuelle (**Spd**).
- * L'appareil continuera l'enregistrement des données en arrière plan et chaque donnée mesurée est à jour lorsque elle s'affiche (sauf le chronomètre).

Chronomètre ⌚

Le temps peut être mesuré indépendamment de marche/arrêt de la mesure. Il peut être utilisé lorsque le mode auto est activé (**AT**) allumé).

- **Marche/Arrêt** : Appuyez sur le bouton **SSE** en même temps sur l'unité. clignotera pendant la mesure.
- **Réinitialiser** : Appuyez pendant plusieurs secondes sur le bouton **SSE** en même temps sur l'unité.
 - * **Comment réinitialiser le chronomètre et la distance parcourue 2 affichée dans la partie supérieure de l'écran**
Afficher la vitesse de déplacement (**Spd**) dans la partie inférieure de l'écran et effectuer les opérations de réinitialisation.

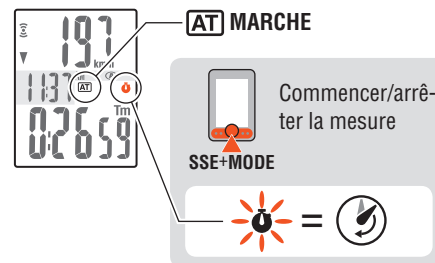

Sélection de l'affichage supérieur

N'importe quelles données peuvent être sélectionnées pour l'affichage supérieur et être constamment affichés.

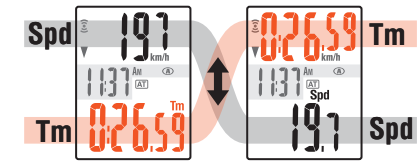

Méthode de réglage Voir "Changer les réglages de l'ordinateur : Réglage de l'affichage supérieur" (page 6).

- * Le chronomètre ne peut pas être réglé lorsque le mode auto est éteint.

Mode d'économie d'énergie

Si l'ordinateur n'a pas reçu de signal pendant 10 minutes, le mode d'économie d'énergie sera activé et seulement l'horloge est affichée. Lorsque vous appuyez sur **MODE**, ou l'ordinateur reçoit un signal de capteur, l'écran de mesure réapparaît.

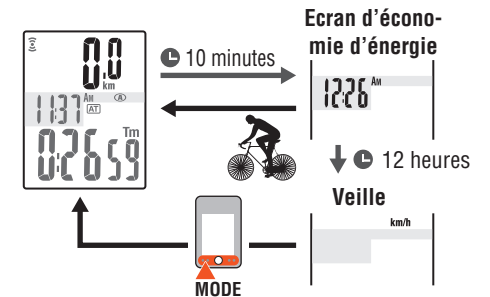

- * Si il y a 12 heures d'inactivité en mode d'économie d'énergie, seulement l'unité de vitesse restera affichée sur l'écran. Dans ce cas, appuyez sur le bouton **MODE** pour retourner à l'écran de mesure.

Appuyez sur **MENU** dans l'écran de mesure pour afficher l'écran du menu. Les réglages de l'appareil peuvent être modifiés dans l'écran du menu.

* Après avoir effectué des modifications, vérifiez et confirmez le réglage en appuyant sur la touche **MENU**.

* L'écran de menu est remplacé par l'écran de mesure si aucune opération n'est effectuée pendant 1 minute et les changements ne sont pas sauvegardés.

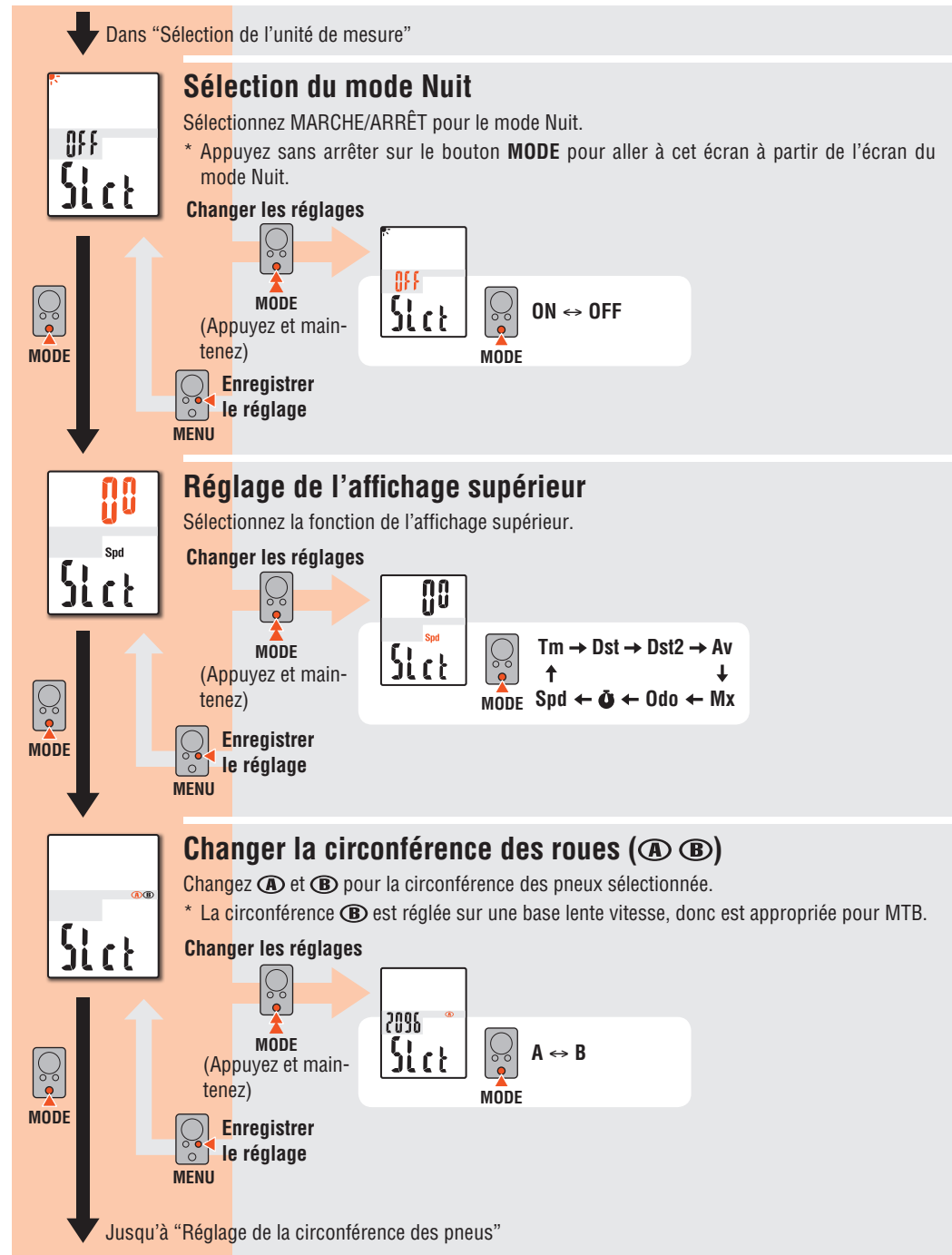
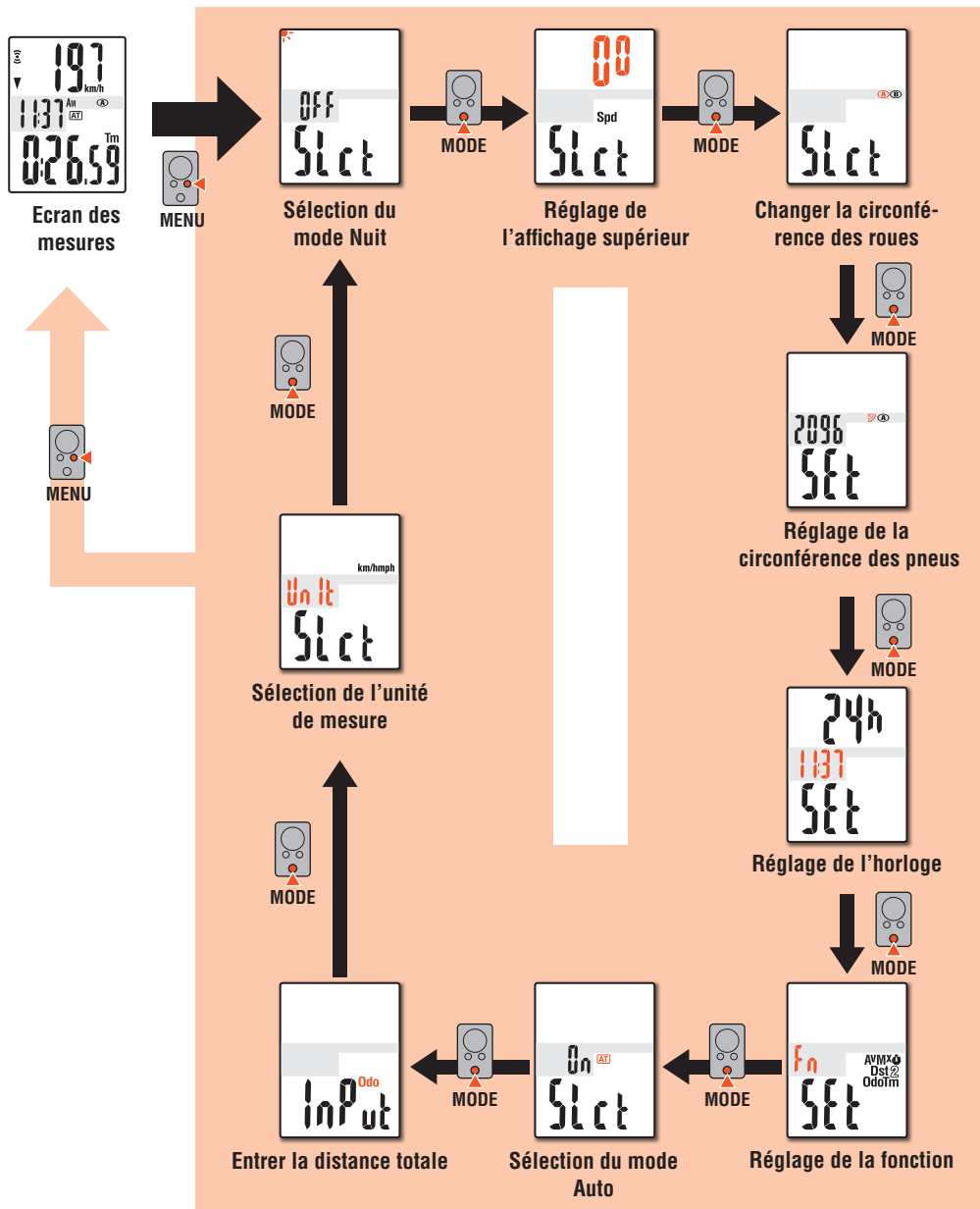

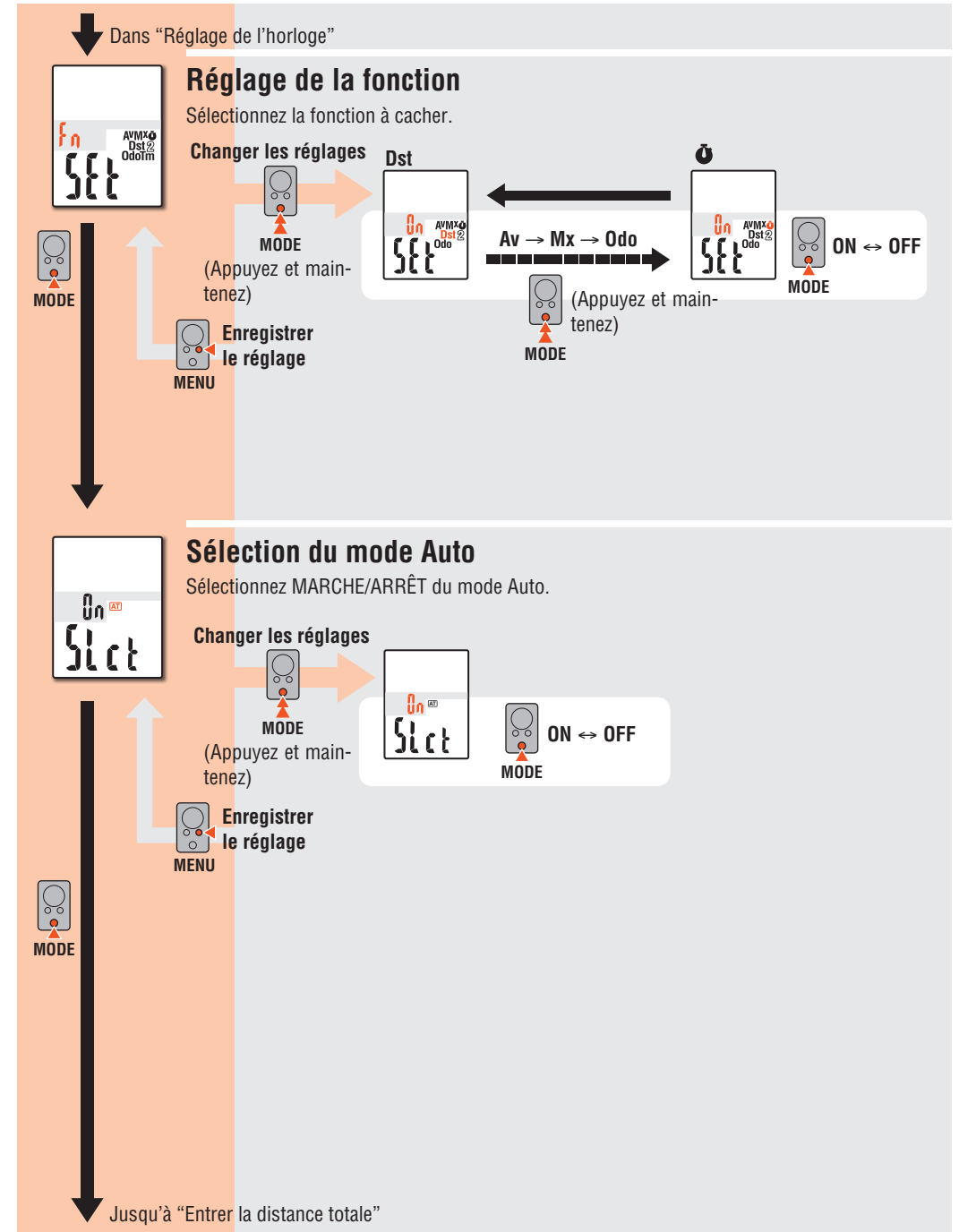
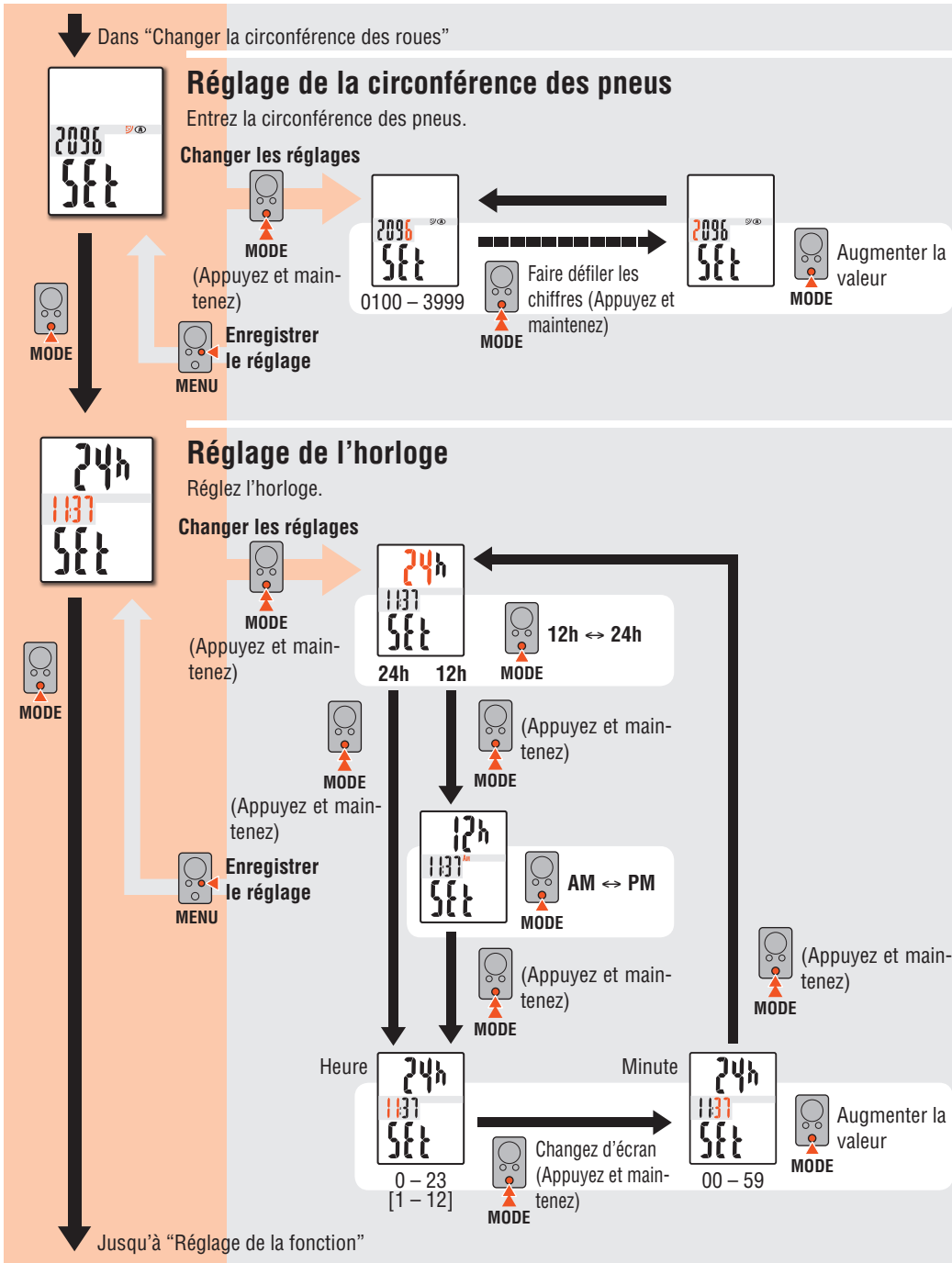

↓ Dans "Sélection du mode Auto"

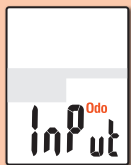

Entrer la distance totale

Entrez la distance totale

* Une fois que vous entrez une valeur pour la distance totale, vous pouvez commencer à partir de la valeur que vous avez entrée. Utilisez cette fonction lorsque vous renouvelez et / ou réinitialisez votre appareil.



MODE

Changer les réglages



MODE

(Appuyez et maintenez)

Enregistrer le réglage



MENU



00000 – 99999



MODE

Augmenter la valeur



MODE

Faire défiler les chiffres (Appuyez et maintenez)



Sélection de l'unité de mesure

Sélectionnez l'unité de vitesse (km/h ou mph).

Changer les réglages



MODE

(Appuyez et maintenez)

Enregistrer le réglage



MENU



MODE

km/h ↔ mph



MODE

↓ Jusqu'à "Sélection du mode Nuit"

Entretien

Pour nettoyer l'ordinateur ou les accessoires, utilisez un détergent neutre et dilué avec un chiffon doux, et essuyez avec un chiffon sec.

Replacer la batterie

Ordinateur

Si  (icône de batterie) s'allume, remplacez la pile. Installez une nouvelle batterie au lithium (CR2032) avec le signe (+) en haut.

* Après l'avoir remplacé, suivez les procédures qui figurent dans la section "Préparer l'ordinateur" (page 3).

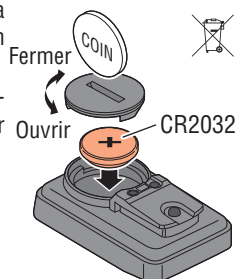

Capteur

Lorsque la vitesse ne s'affiche pas et que les réglages sont corrects, remplacez la batterie.

Insérez une nouvelle batterie au lithium (CR2032) avec le signe (+) en haut et fermez bien le couvercle de la batterie.

* Après le remplacement, vérifiez les positions du capteur et de l'aimant.

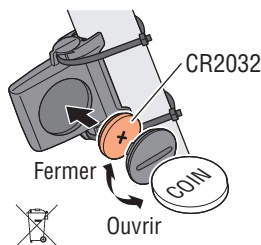

Guide de dépannage

L'icône du signal du capteur ne clignote pas (la vitesse ne s'affiche pas). (Déplacez l'ordinateur près du capteur, et tournez la roue avant. Si l'icône du signal du capteur clignote, ce problème peut être à cause de la distance de transmission car la batterie est faible, mais n'est pas un mal fonctionnement.)

Vérifiez si la distance entre le capteur de vitesse et l'aimant est trop grande. (Espace : moins de 5 mm)

Vérifiez si l'aimant passe correctement dans la zone du capteur.

Ajustez la position de l'aimant et du capteur.

L'ordinateur est-il installé avec un angle correct ?

Le dos de l'ordinateur doit faire face au capteur.

Vérifiez si la distance entre l'ordinateur et le capteur est correcte. (Distance : entre 20 et 70 cm)

Installez le capteur dans la plage spécifiée.

La batterie de l'ordinateur ou du capteur est usée ? En hivers, les performances de la batterie sont inférieures.

Après l'avoir remplacé la batterie, suivez les procédures qui figurent dans la section "Replacer la batterie".

Rien ne s'affiche lorsque j'appuis sur le bouton.

Après l'avoir remplacé la batterie, suivez les procédures qui figurent dans la section "Replacer la batterie".

Des données incorrectes s'affichent

Effacez tout en suivant la procédure dans la section "Préparer l'ordinateur" (page 3).

Le rétroéclairage ne s'allume pas.

Vérifiez que  (icône de batterie) est allumé.

Après l'avoir remplacé la batterie, suivez les procédures qui figurent dans la section "Replacer la batterie".

Caractéristiques techniques

Pile / Durée de vie de la pile	Ordinateur :	Batterie au Lithium (CR2032) x 1 / Environ 1 années (si l'ordinateur est utilisé 1 heure/jour ; la durée de la batterie varie en fonction des conditions d'utilisation).
	Capteur :	Batterie au lithium (CR2032) x 1 / Distance totale de l'unité environ 10000 km (6250 miles)
* Elle peut être plus petite lorsque le rétroéclairage est utilisé fréquemment.		
* C'est la valeur moyenne pour une température d'utilisation de 20 °C et une distance entre l'ordinateur et le capteur de 65 cm.		
* La durée de vie de la pile assemblée à l'usine risque d'être inférieure à celle mentionnée ci-dessus.		
Système de contrôle	Microprocesseur 4 bits (Oscillateur contrôlé par cristal)	
Affichage	Affichage à cristaux liquides	
Capteur	Capteur magnétique sans contact	
Distance de transmission	Entre 20 et 70 cm	
Plage de circonférence de roue	0100 mm - 3999 mm (Valeur initiale : A = 2096 mm, B = 2050 mm)	
Température d'utilisation	0 °C - 40 °C (Cet appareil ne fonctionnera pas correctement en dehors des limites de températures d'utilisation. Endessous ou au-dessus de la limite de température, la réaction risque d'être lente et l'écran LCD de ne rien afficher.)	
Dimensions / poids	Ordinateur :	53,5 x 36 x 17,5 mm / 26 g
	Capteur :	41,5 x 36 x 15 mm / 15 g

* Caractéristiques et aspect susceptibles de modification sans préavis.

Garantie limitée

Ordinateur/Capteur 2 ans seulement (Les accessoires et la batterie sont exclus)

Si un problème survient en utilisation normale, les pièces de l'ordinateur seront réparées ou remplacées gratuitement. L'intervention doit être effectuée par CatEye Co. Ltd. Pour envoyer le produit, emballez-le soigneusement et veillez à joindre le certificat de garantie avec les instructions de réparation. Veuillez indiquer lisiblement vos nom et adresse sur le certificat de garantie. Les frais d'assurance, de manipulation et d'expédition à nos services sont à la charge de la personne faisant appel au service.

CATEYE CO., LTD.

2-8-25, Kuwazu, Higashi Sumiyoshi-ku, Osaka 546-0041 Japan

Attn: CATEYE Customer Service Section

Phone : (06)6719-6863

Fax : (06)6719-6033

E-mail : support@cateye.co.jp

URL : http://www.cateye.com

[For US Customers]

CATEYE AMERICA, INC.

2825 Wilderness Place Suite 1200, Boulder CO80301-5494 USA

Phone : 303.443.4595

Toll Free : 800.5CATEYE

Fax : 303.473.0006

E-mail : service@cateye.com

Accessoires de rechange

Accessoires standards

1602190



Kit des composants

1602196



Capteur de vitesse

1600280N



Bande de support

1602193



Support

1699691N



Aimant de roue

1665150



Pile lithium

1602980



Support attaches en nylon

Accessoires en option