

## HL-800H 取扱説明書

# ハロゲン・バッテリーヘッドランプ (ハンドルバー取付タイプ)

### 〔特 長〕

- ひときわ明るく長持ちするハロゲンランプ内蔵
- 単二乾電池(アルカリ電池)2個使用、軽量コンパクト
- 着脱はワンタッチで、飛び出し防止のロック機構装備
- ハンドルにキズを付けないゴム板付きのブラケット
- 円筒型のちょっと小意気なスタイル
- シティサイクルからマウンテンバイクまですべてOK

※注意: 電池はアルカリ電池をご使用ください

### 〔取付方法〕

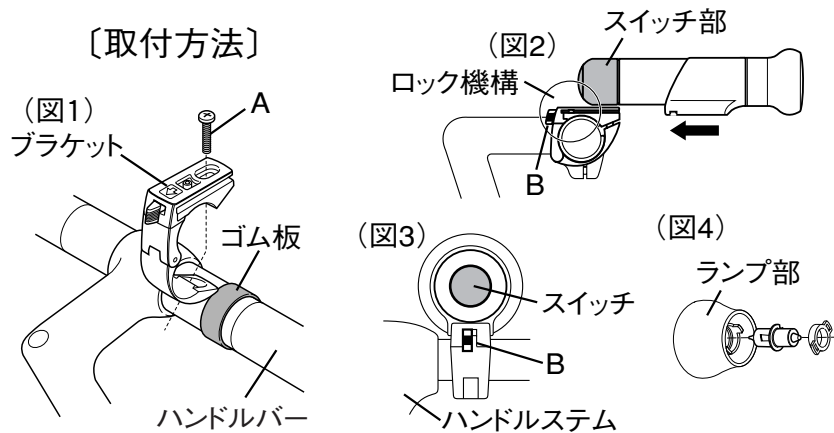

1. ハンドルにゴム板を巻き、ブラケットの方向(ブラケットの矢印の方向が手前にくるように)を間違えずにセットし、ネジAを仮止めします(図1)。
2. ヘッドヘッドランプの後ろのスイッチ部を左回りに開け、乾電池を入れ(図2)のようにヘッドランプを前方からブラケットにパチンと云うまで差し込みます(ロック機構が働きます)。
3. 照射角度を調整した後、ヘッドランプをはずしブラケットのネジAをしっかりと締め付け固定します。
4. ヘッドランプをはずす時は、(図3)のようにブラケットのつまみBを横へ押しながら、ヘッドランプを前方へスライドさせ、はずします。
5. 電球の交換はランプ部をはずして(図4)のように行ないます。電球は必ず指定の物をお使いください。

### 〔仕 様〕

サイズ:直径47×163mm  
ウエイト:103g(ブラケットを含む)  
電球:2.5V-0.5A ハロゲンランプ球(口金P13.5S)  
電池:LR-14(AM-2)アルカリ電池

JP Design Pat.No. 882964

製造販売元

**株式会社 キャットアイ**

〒546-0041 大阪市東住吉区桑津2丁目8番25号

製品サービス課/06-6719-6863(ダイヤルイン) FAX:06-6719-6033