

HL-800FH 取扱説明書

ハロゲン・バッテリーヘッドランプ (フロントハブ取付タイプ)

〔特 長〕

- ひととき明るく長持ちするハロゲンランプ内蔵
- 単二乾電池(アルカリ電池)2個使用、軽量コンパクト
- 着脱はワンタッチで、飛び出し防止のロック機構装備
- クイック式のハブから、5~10mmまでのハブシャフトに取付可能
- ハブシャフトに取付けるので効果的に地面を照らす
- 円筒型のちょっと小意気なスタイル

※注意: 電池はアルカリ電池をご使用ください

〔取付方法〕

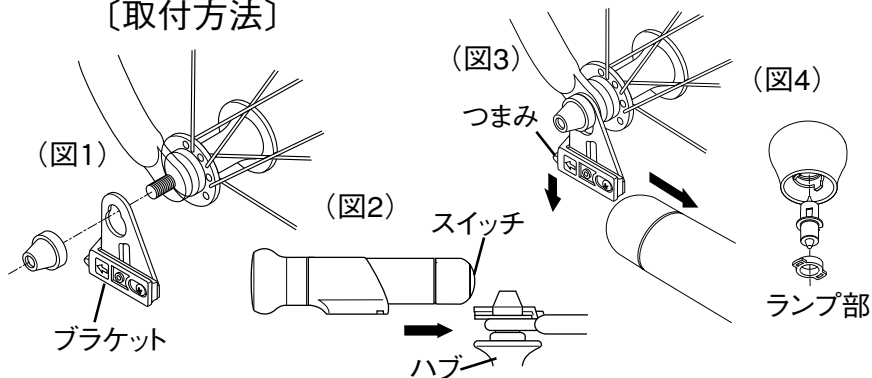

1. (図1)のように、ハブシャフトの右側のナットをはずし、ブラケットをはめてナットで仮止めします。(クイック式のハブの場合、バネをはずしてください)
2. ヘッドランプの後ろのスイッチ部を左回りに開け、乾電池を入れ(図2)のようにヘッドランプを前方からブラケットにスライドしながら、パチンと云うまで差し込みます(ロック機構が働きます)。
3. 照射角度を調整した後、ハブシャフトのナットをしっかりと締付けます。
4. ヘッドランプをはずす時は、(図3)のようにブラケットのつまみを下へ押しながら、ヘッドランプを前方へスライドしてはずします。
5. 電球の交換はランプ部をはずして行ないます。電球は必ず指定の物をお使いください。(図4)

〔仕 様〕

サイズ:直径47×163mm

ウエイト:120g

電球:2.5V-0.5Aのハロゲンランプ(口金P13.5S)

電池:LR-14(AM-2)アルカリ電池

JP Design Pat.No. 882964

製造販売元

株式会社 キャットアイ

〒546-0041 大阪市東住吉区桑津2丁目8番25号

製品サービス課/06-6719-6863(ダイヤルイン) FAX: 06-6719-6033