

CATEYE MICRO Wireless



CYCLOCOMPUTER
CC-MC200W

- ☀ **Przed użyciem komputera zapoznaj się dokładnie z instrukcją i zachowaj ją na przyszłość. Odwiedź naszą stronę internetową, gdzie dostępne są szczegółowe instrukcje z filmami oraz można pobrać podręcznik z instrukcjami.**

Ostrzeżenia/Uwagi

- Podczas jazdy nie skupiaj uwagi na komputerze. Jedź bezpiecznie!
- Dobrze zamocuj magnes, czujnik i uchwyt. Sprawdzaj je co jakiś czas.
- Jeśli dziecko omyłkowo połknie baterię, natychmiast skorzystaj z pomocy lekarskiej.
- Unikaj narażania komputera na długotrwałe bezpośrednie działanie promieni słonecznych.
- Nie demontuj komputera.
- Nie upuszczaj komputera. Może to prowadzić do jego usterki.
- Aby uruchomić lub zatrzymać timer, podczas używania komputera zamontowanego na podstawce, zmień **MODE** naciskając cztery punkty znajdujące się poniżej ekranu lub naciskając jednocześnie **SSE**. Mocne naciskanie innych miejsc, może spowodować nieprawidłowe działanie lub uszkodzenie komputera.
- Zamocuj podstawkę wspornika FlexTight™ ręką. Zbyt silne zamocowanie z użyciem narzędzi, itp., może uszkodzić gwint śruby.
- Podczas czyszczenia komputera i akcesoriów nie stosuj rozcieńczalników, benzenu ani alkoholu.
- Wyrzucaj baterie zgodnie z przepisami.
- Ekran LCD może wydawać się nieostry podczas patrzenia na niego przez okulary przeciwsłoneczne z polaryzacją.

Czujnik bezprzewodowy

W celu zmniejszenia zakłóceń, czujnik został zaprojektowany do odbioru sygnałów z maksymalnej odległości 70 cm. Podczas regulacji czujnika bezprzewodowego pamiętaj o następujących rzeczach:

- Sygnałów nie można odbierać, przy zbyt dużej odległości pomiędzy czujnikiem, a komputerem. Odległość odbioru może być krótsza z powodu niskiej temperatury i wyczerpanych baterii.
- Sygnały można odbierać wyłącznie wtedy, gdy spód komputera jest skierowany w stronę czujnika.

Mogą wystąpić zakłócenia, powodujące nieprawidłowość danych, gdy komputer znajduje się:

- W pobliżu telewizora, komputera PC, radia, silnika lub samochodu albo pociągu.
- W pobliżu przejazdów przez linie kolejowe, torów, stacji TV i/lub baz radarowych.
- Gdy w pobliżu używane są inne urządzenia bezprzewodowe.

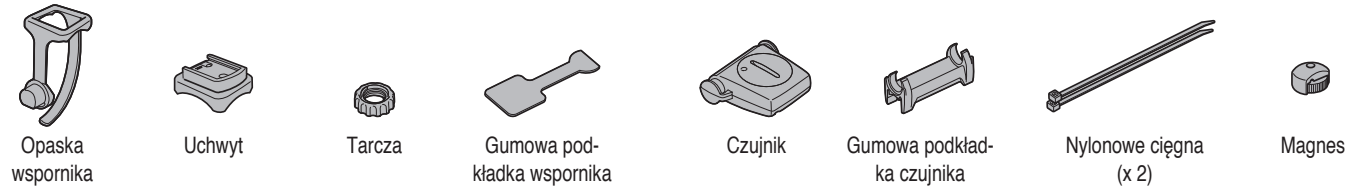
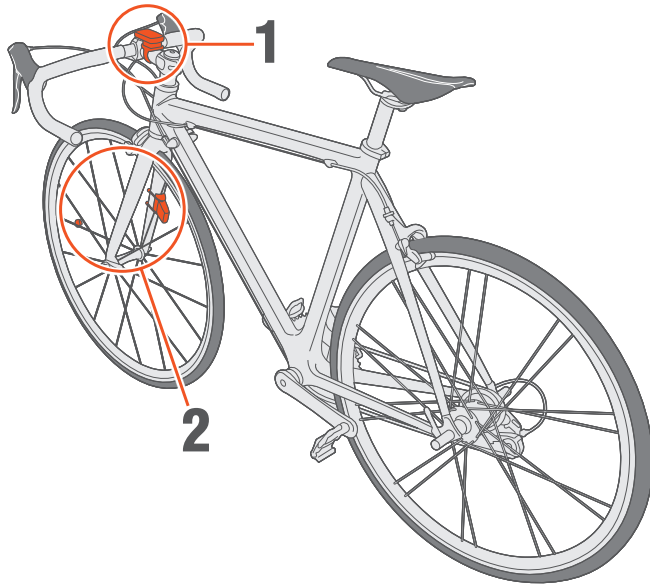

1 Przymocuj uchwyt do wspornika kierownicy lub kierownicy

Uchwyt FlexTight™ można przymocować do wspornika kierownicy lub do kierownicy, w zależności od tego jak wspornik pasuje do paska wspornika.

Ostrzeżenie: Należy pamiętać, aby zamocować nakrętkę uchwytu FlexTight™ ręką. Zbyt silne zamocowanie z użyciem narzędzia, itp., może uszkodzić gwint śruby.

Podczas mocowania uchwytu FlexTight™ do wspornika kierownicy:

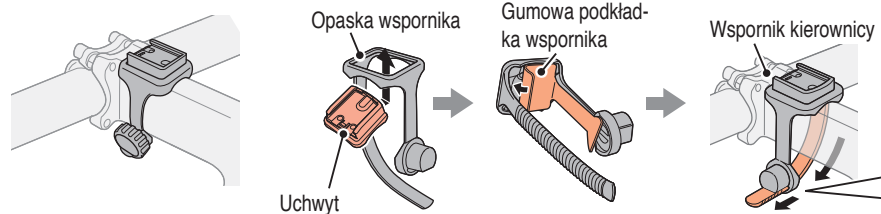

Podczas mocowania uchwytu FlexTight™ do kierownicy:

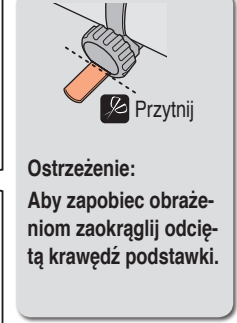
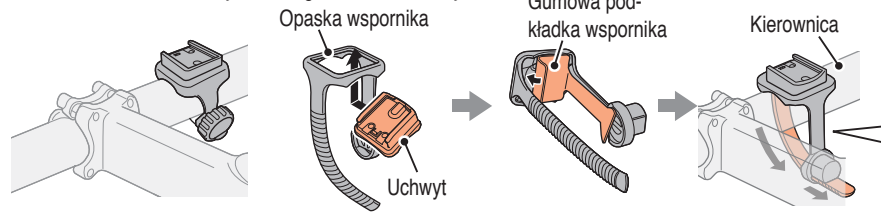

Ostrzeżenie: Aby zapobiec obrażeniom zaokrąglij odciętą krawędź podstawki.

Zakładanie/ściągnięcie komputera

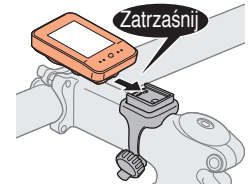

Wypchnij, podnosząc jednocześnie przód

Zamontuj czujnik i magnes

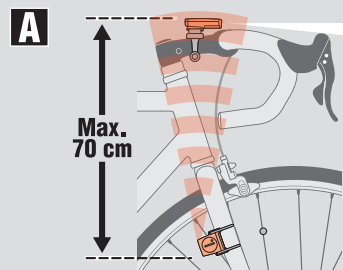

Odległość od komputera do czujnika mieści się w zakresie transmisji danych, a tylna strona komputera jest skierowana w dół.

B Magnes porusza się w strefie czujnika.

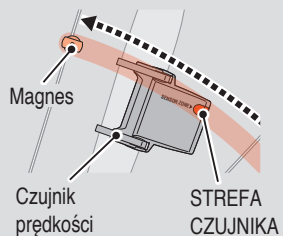

C Odstęp pomiędzy czujnikiem, a magnesem wynosi 5 mm lub mniej.

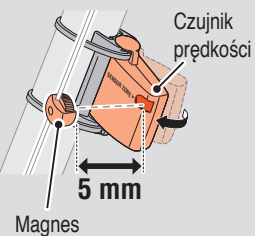

2 Instalacja czujnika i magnesu

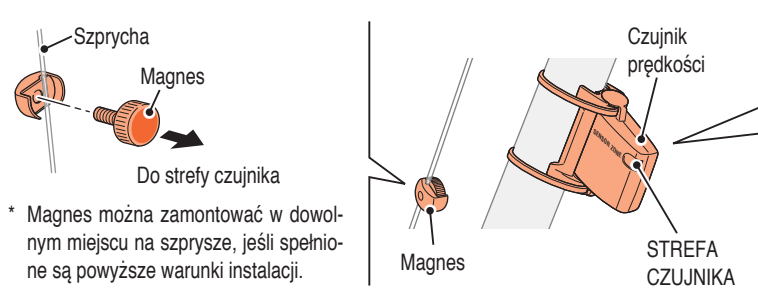

* Magnes można zamontować w dowolnym miejscu na szprysze, jeśli spełnione są powyższe warunki instalacji.

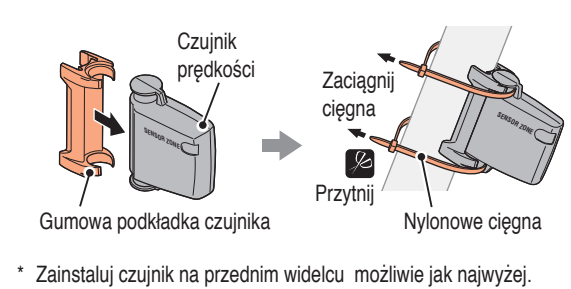

* Zainstaluj czujnik na przednim widelcu możliwie jak najwyżej.

Przy pierwszym użyciu urządzenia lub w celu przywrócenia fabrycznych ustawień urządzenia, wykonaj operację usunięcia danych, zgodnie z opisem poniżej.

1 Usuń wszystkie dane (inicjowanie)

Naciśnij przycisk **AC** z tyłu komputera.

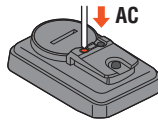

2 Wybierz jednostki prędkości

Wybierz "km/h" lub "mph".



3 Wprowadź obwód koła

Wprowadź obwód przedniego koła roweru w mm.

* Skorzystaj z tabeli "Tabela obwodu koła".

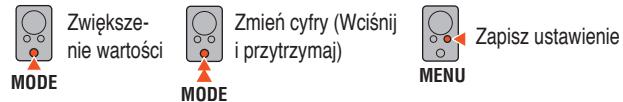

4 Ustaw zegar

Naciśnięcie i przytrzymanie przycisku **MODE**, kolejno przełącza "Wyświetlany czas", "Godzina" i "Minuty".

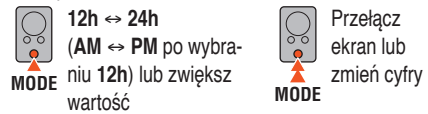

Format wyświetlania zegara

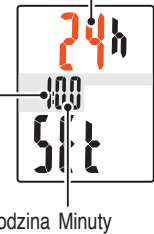

5 Naciśnij przycisk MENU w celu zakończenia ustawień

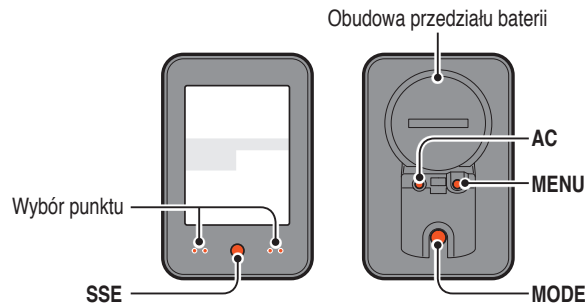
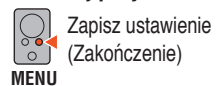

Test działania

Po instalacji, sprawdź obracając przednim kołem, czy komputer pokazuje prędkość. Gdy nie jest wyświetlana, sprawdź ponownie warunki instalacji, **A**, **B** i **C** (strona 2).

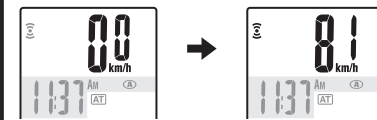

Obwód koła

Obwód koła (L) znajduje się w tabeli poniżej lub można też zmierzyć rzeczywisty obwód koła (L) roweru.

• Jak zmierzyć obwód koła (L)

W celu uzyskania najbardziej dokładnego pomiaru należy pokręcić kołem. Przy odpowiednim ciśnieniu opony, ustaw wentyl na dole. Zaznacz punkt na podłodze i z rowerzystą na siodełku, przejeźdź kołem o jeden obrót po prostej linii (aż wentyl znów znajdzie się na dole). Zaznacz na podłodze miejsce wentyla i zmierz odległość.



• Tabela obwodu koła

* Generalnie, rozmiar opony lub ETRTO jest zamieszczony z boku opony.

ETRTO	Tire size	L (mm)	ETRTO	Tire size	L (mm)
47-203	12x1.75	935	57-559	26x2.125	2070
54-203	12x1.95	940	58-559	26x2.35	2083
40-254	14x1.50	1020	75-559	26x3.00	2170
47-254	14x1.75	1055	28-590	26x1-1/8	1970
40-305	16x1.50	1185	37-590	26x1-3/8	2068
47-305	16x1.75	1195	37-584	26x1-1/2	2100
54-305	16x2.00	1245		650C Tubuler 26x7/8	1920
28-349	16x1-1/8	1290	20-571	650x20C	1938
37-349	16x1-3/8	1300	23-571	650x23C	1944
32-369	17x1-1/4 (369)	1340	25-571	650x25C 26x1(571)	1952
40-355	18x1.50	1340	40-590	650x38A	2125
47-355	18x1.75	1350	40-584	650x38B	2105
32-406	20x1.25	1450	25-630	27x1(630)	2145
35-406	20x1.35	1460	28-630	27x1-1/8	2155
40-406	20x1.50	1490	32-630	27x1-1/4	2161
47-406	20x1.75	1515	37-630	27x1-3/8	2169
50-406	20x1.95	1565	18-622	700x18C	2070
28-451	20x1-1/8	1545	19-622	700x19C	2080
37-451	20x1-3/8	1615	20-622	700x20C	2086
37-501	22x1-3/8	1770	23-622	700x23C	2096
40-501	22x1-1/2	1785	25-622	700x25C	2105
47-507	24x1.75	1890	28-622	700x28C	2136
50-507	24x2.00	1925	30-622	700x30C	2146
54-507	24x2.125	1965	32-622	700x32C	2155
25-520	24x1(520)	1753		700C Tubuler	2130
	24x3/4 Tubuler	1785	35-622	700x35C	2168
28-540	24x1-1/8	1795	38-622	700x38C	2180
32-540	24x1-1/4	1905	40-622	700x40C	2200
25-559	26x1(559)	1913	42-622	700x42C	2224
32-559	26x1.25	1950	37-559	26x1.40	2005
37-559	26x1.40	2005	40-559	26x1.50	2010
40-559	26x1.50	2010	47-559	26x1.75	2023
47-559	26x1.75	2023	50-559	26x1.95	2050
50-559	26x1.95	2050	54-559	26x2.10	2068
54-559	26x2.10	2068	60-622	29x2.3	2326

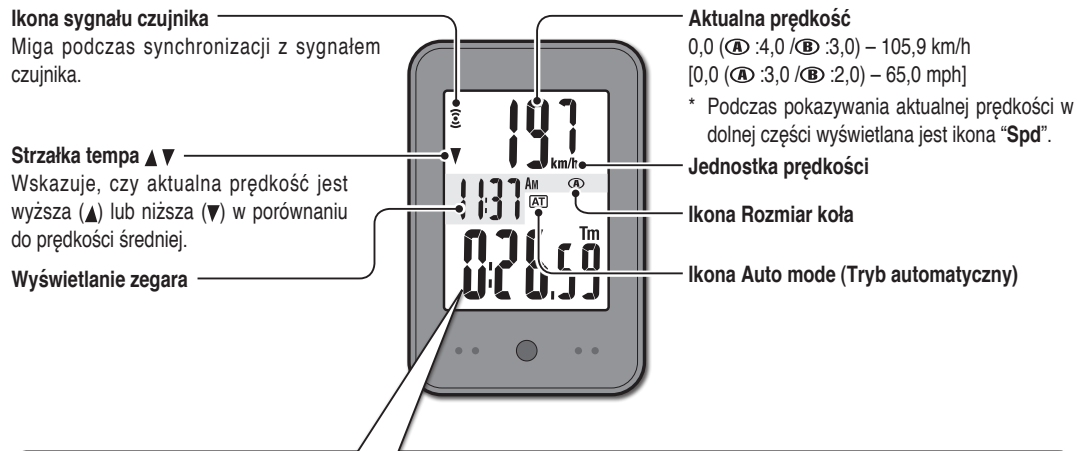

Przełączanie funkcji komputera

Naciśnięcie przycisku **MODE** przełącza mierzone dane na dole ekranu, w kolejności pokazanej na następującym rysunku.

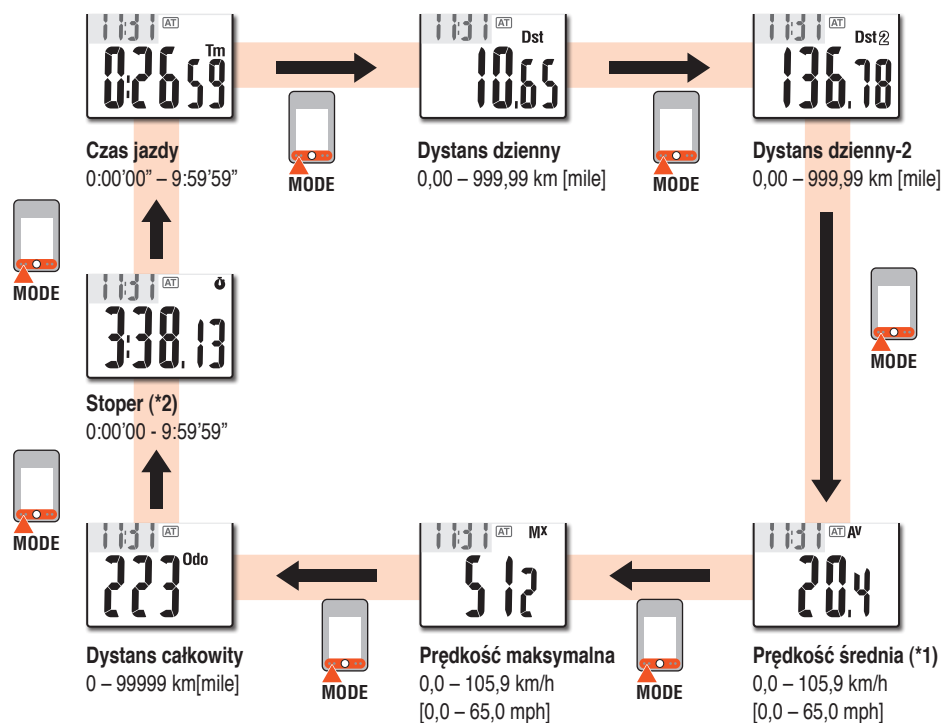

*1 Gdy Tm wynosi około 10 godzin lub po przekroczeniu przez Dst wartości 999,99 km, pojawi się E. Zresetuj dane.
*2 Pojawia się wyłącznie w trybie automatycznym.

Działanie przycisku MODE, gdy komputer jest zamontowany na wsporniku

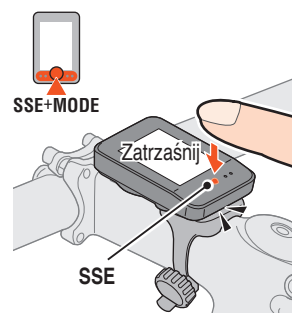
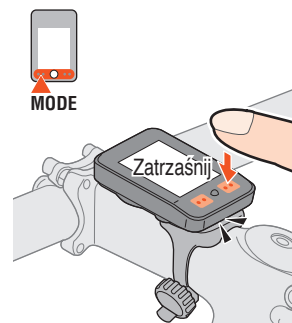

Uruchamianie/zatrzymywanie pomiaru

Dostępne są dwie metody pomiaru; tryb ręczny i tryb automatyczny.

Metoda ustawień Sprawdź "Zmiana ustawień komputera: Wybór trybu automatycznego" (strona 7).

Podczas pomiaru prędkości, miga jednostka prędkości (km/h lub mph).

* Niezależnie od uruchomienia/zatrzymania pomiaru, maksymalna prędkość i łączna odległość są aktualizowane.

• **Auto mode (Tryb automatyczny) (AT) podświetlony**
Pomiar rozpoczyna się automatycznie, po rozpoczęciu jazdy.



• **Manual Mode (Tryb ręczny)**
Naciśnij przycisk **SSE** razem z jednostką, aby rozpocząć/zatrzymać pomiar.



Uruchamianie/Zatrzymywanie pomiaru



* Po odłączeniu komputera od postawki, naciśnij jednocześnie przycisk **SSE** z przodu i przycisk **MODE** z tyłu.

Zerowanie danych

Naciśnięcie i przytrzymanie przycisku **SSE** razem z jednostką na ekranie pomiaru, resetuje wszystkie dane pomiaru, poza dystansem całkowitym (**Odo**) i dystansem dziennym-2 (**Dst2**) i stoperem (⏸).



* Nie można wyzerować łącznego dystansu (**Odo**).

• **Oddzielne resetowanie dystansu dziennego-2 i zatrzymanie stopera**
Do zerowania aktualnie wyświetlanych danych, wyświetlania dystansu podróży 2 (**Dst2**) lub stopera (⏸) i utrzymania głównej jednostki z **SSE**.

* **Jak wyzerować stoper i dystans podróży 2, wyświetlany w górnej części ekranu**

Wyświetlanie prędkości podróży (**Spd**) w dolnej części ekranu i wykonanie operacji zerowania.

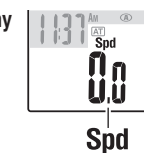

Podświetlenie (Tryb nocny 🌙)

Po włączeniu trybu nocnego, naciśnięcie przycisku **MODE** włącza podświetlenie (na 5 sekund). Naciśnięcie dowolnego przycisku w czasie aktywnego podświetlenia, wydłuża podświetlenie o kolejne 5 sekund.

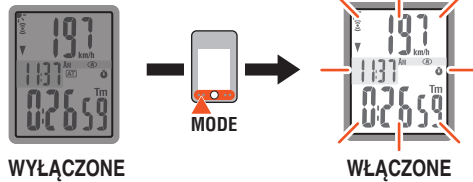

Metoda ustawień

Naciśnięcie i przytrzymanie przycisku **MODE**, powoduje przejście do ustawień trybu nocnego. Ponowne naciśnięcie i przytrzymanie tego przycisku włącza tryb nocny i powoduje powrót do ekranu pomiaru.

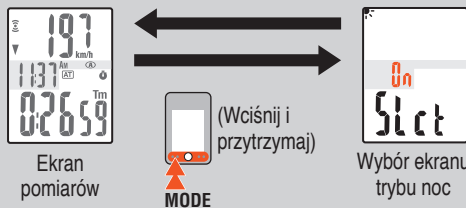

- * Tryb nocny jest wyłączany automatycznie, jeśli w ciągu 10 minut nie zostanie odebrany żaden sygnał.
- * WŁĄCZENIE/WYŁĄCZENIE można także wykonać z ekranu menu. Sprawdź "Zmiana ustawień komputera: Wybór trybu nocnego" (strona 6).
- * Po pojawieniu się na ekranie ikony baterii, podświetlenie nie jest włączane, nawet przy włączeniu trybu nocnego.

Ustawienie funkcji do wyświetlania

Można ustawić wyświetlanie jedynie wybranych danych.

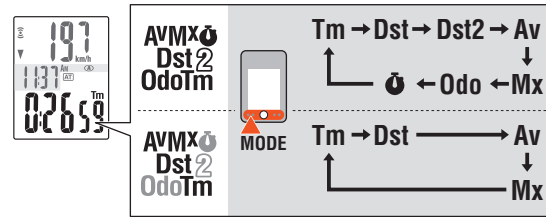

Metoda ustawień

Sprawdź "Zmiana ustawień komputera: Ustawienie funkcji" (strona 7).

- * Nie można ukryć aktualnej prędkości (**Spd**) i minionego czasu (**Tm**).
- * Po ukryciu funkcji przypisanej do górnego wyświetlacza, na górnym wyświetlaczu pokazana zostanie aktualna prędkość (**Spd**).
- * Urządzenie prowadzi zapis danych ukrytych w tle, a każde dane pomiaru są podczas wyświetlania aktualizowane (poza stoperem).

Stoper 🕒

Czas można mierzyć niezależnie od uruchomienia/zatrzymania pomiaru. Może być używany przy włączeniu trybu automatycznego (**AT**) podświetlony).

- **Uruchomienie/zatrzymanie** : Naciśnij przycisk **SSE** razem z jednostką. Podczas pomiaru miga 🕒.
- **Zerowanie** : Naciśnij i przytrzymaj przycisk **SSE** razem z jednostką.
 - * **Jak wyzerować stoper i dystans podróży 2, wyświetlany w górnej części ekranu**
Wyświetlanie prędkości podróży (**Spd**) w dolnej części ekranu i wykonanie operacji zerowania.

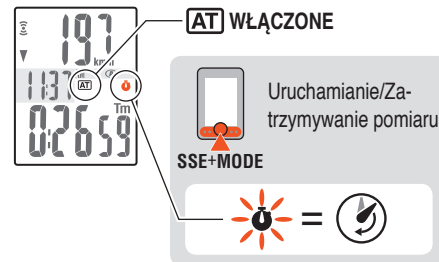

Wybór górnego wyświetlacza

Dowolne dane mogą zostać wybrane do wyświetlania w górnym wyświetlaczu i stale wyświetlane.

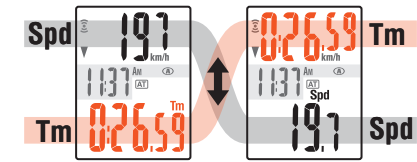

Metoda ustawień

Sprawdź "Zmiana ustawień komputera: Ustawienie górnego wyświetlacza" (strona 6).

- * Nie można ustawić stopera, przy wyłączonym trybie automatycznym.

Tryb oszczędzania energii

Jeśli komputer nie odbierze żadnego sygnału przez 10 minut, zostanie uaktywniony tryb oszczędzania energii i wyświetlany będzie jedynie zegar. Po naciśnięciu **MODE** lub, gdy komputer odbierze sygnał czujnika, ekran pomiaru pojawi się ponownie.

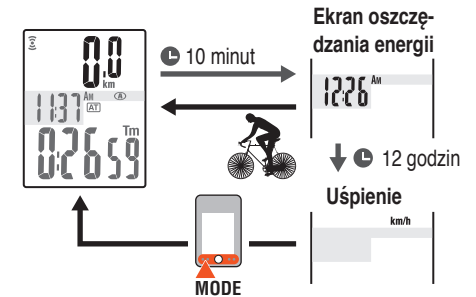

- * Po następnych 12 godzinach braku aktywności w trybie oszczędzania energii, na ekranie wyświetlana będzie tylko jednostka prędkości. Naciśnięcie przycisku **MODE**, przywraca ekran pomiaru.

Naciśnięcie **MENU** na ekranie pomiaru, zmienia ekran menu. Na ekranie menu można zmienić różne ustawienia.

* Po wykonaniu zmian należy zapisać ustawienie(s) poprzez naciśnięcie przycisku **MENU**.

* Pozostawienie ekranu menu bez żadnego działania na 1 minutę, powoduje powrót do ekranu pomiaru, a zmiany nie są zapisywane.

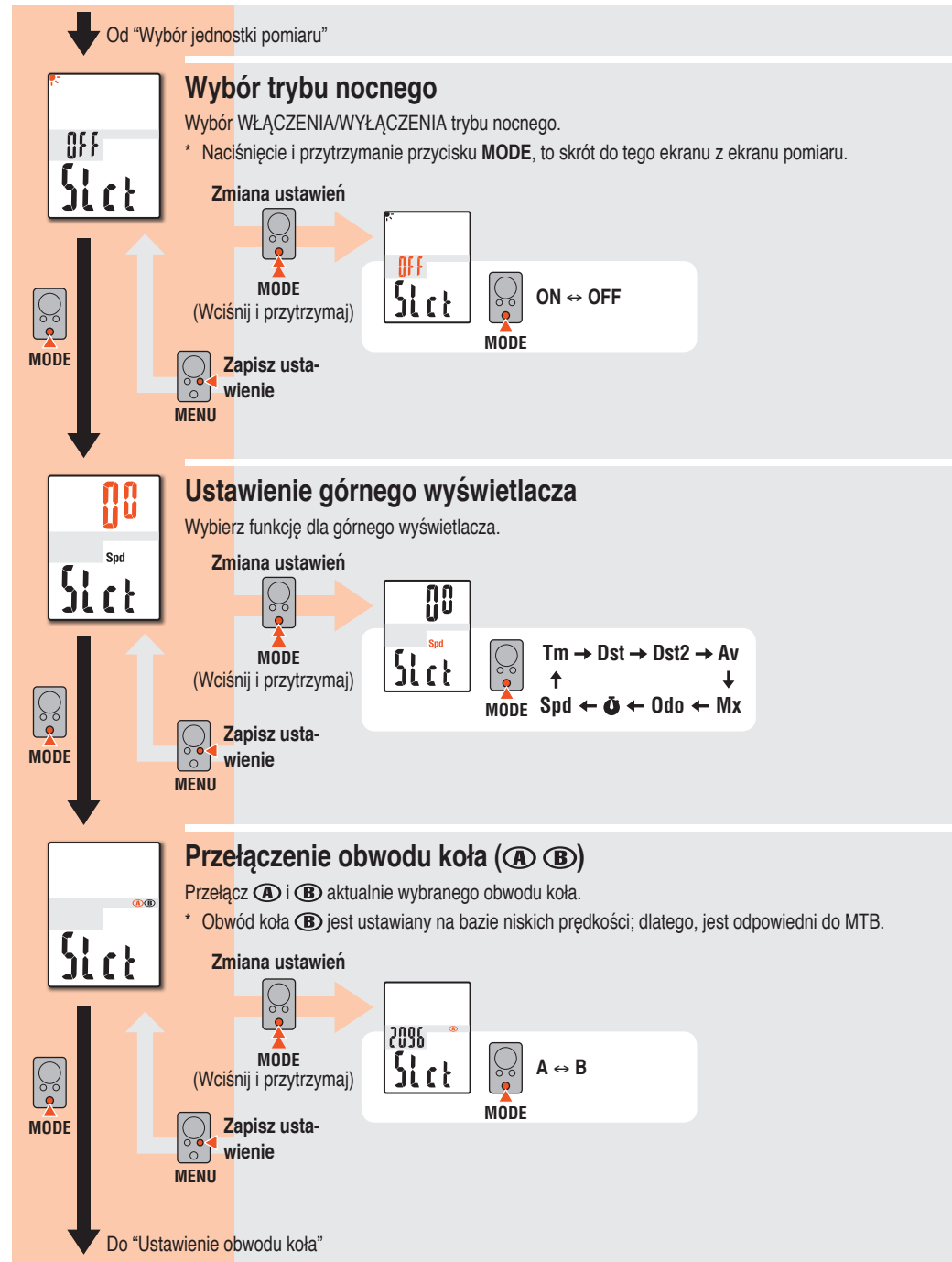
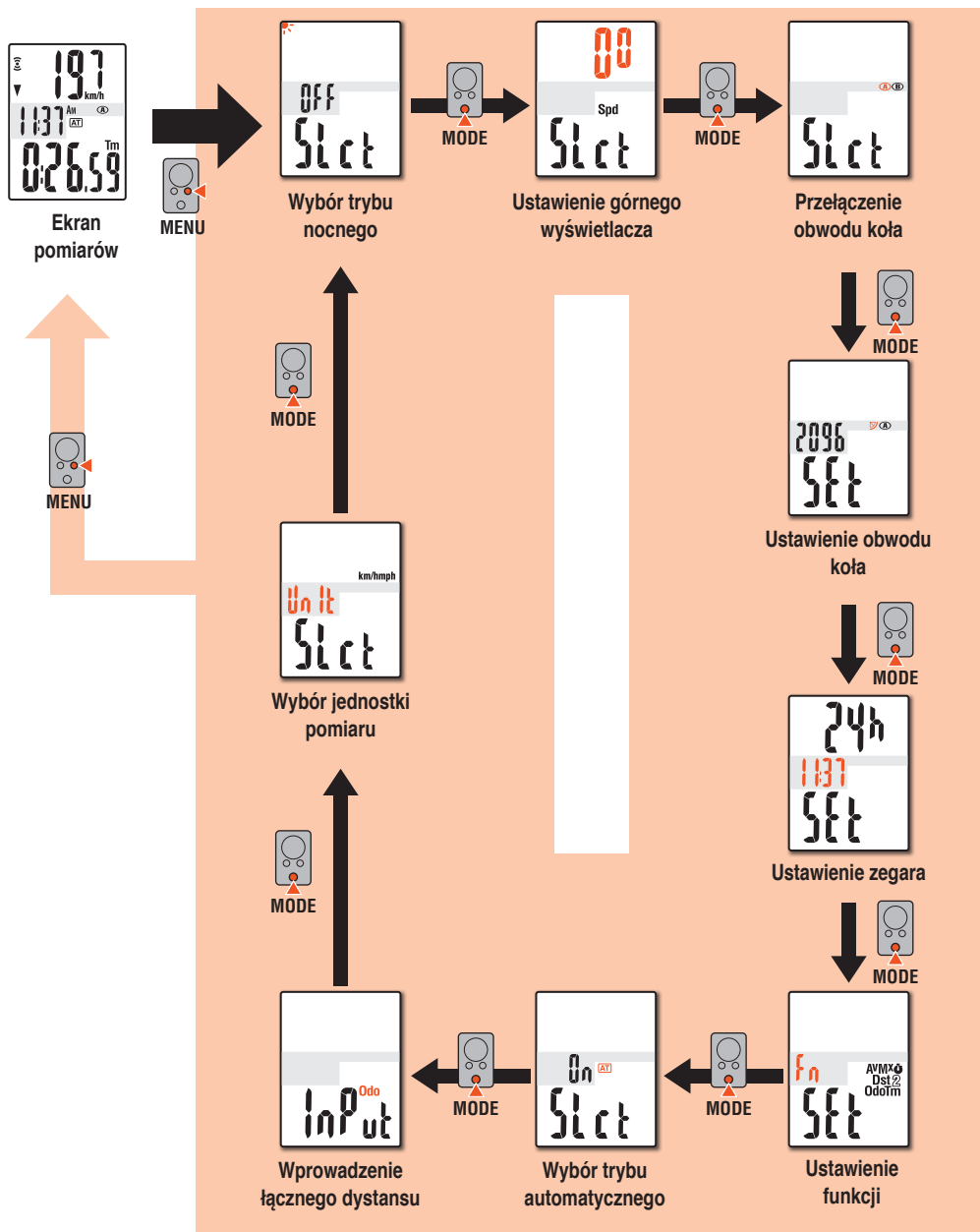

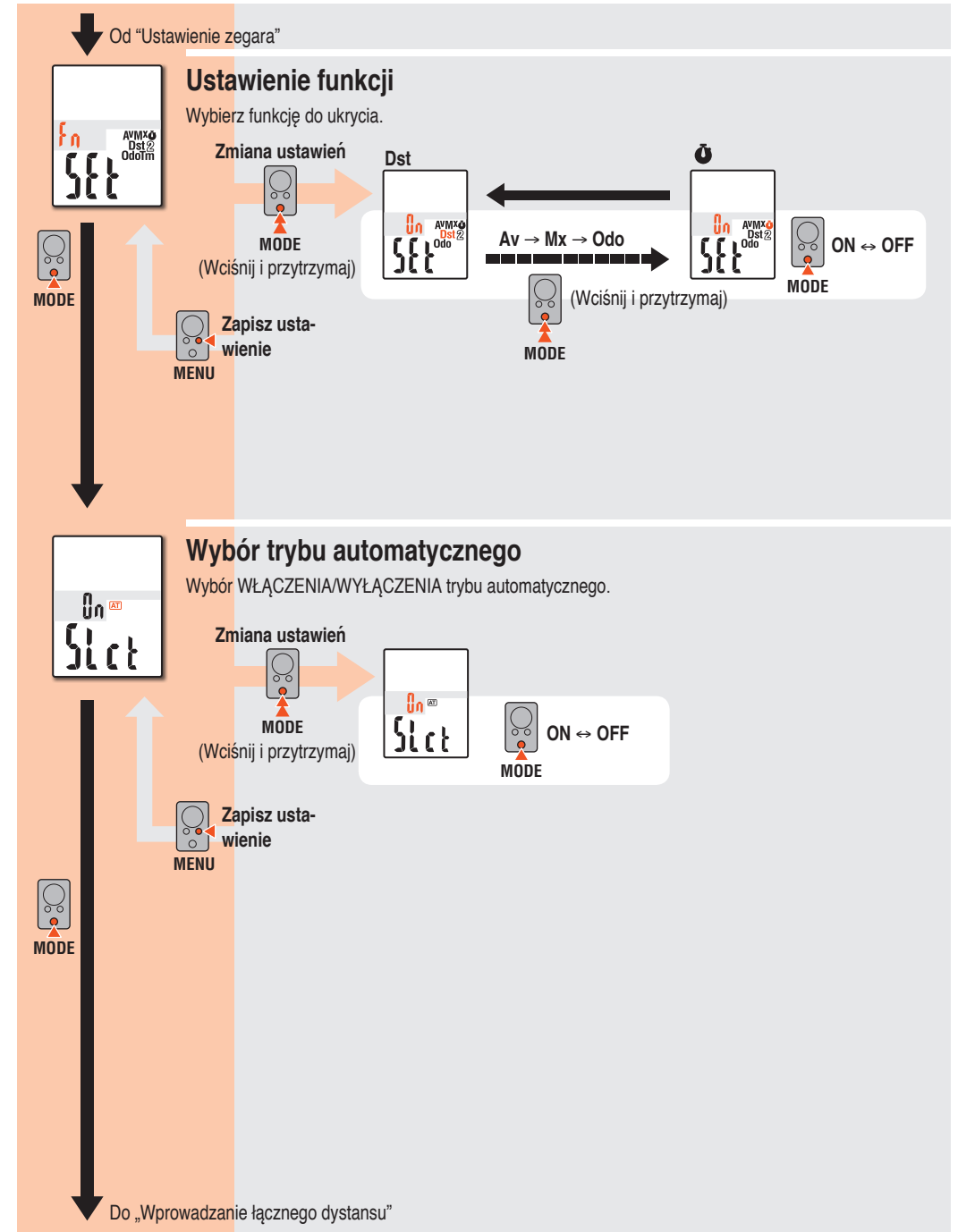
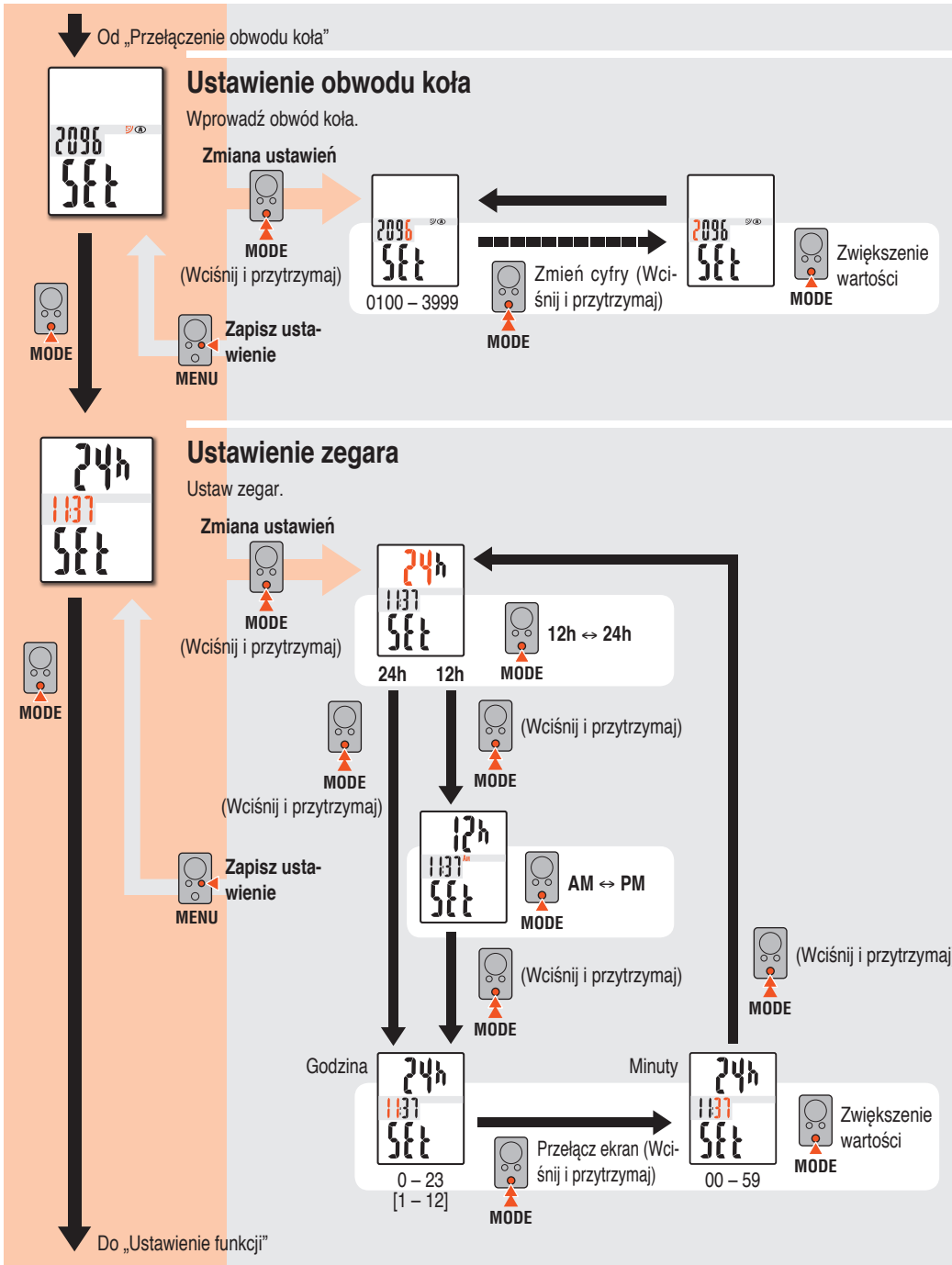

↓ Od „Wybór trybu automatycznego”



Wprowadzenie łącznego dystansu

Wprowadź łączny dystans.

* Po wprowadzeniu dowolnej wartości łącznego dystansu, można rozpocząć od wartości wprowadzonej. Użyj tę funkcję do odnowienia i/lub wyzerowania jednostki.

Zmiana ustawień



MODE



MODE



MENU

Zapisz ustawienie

(Wciśnij i przytrzymaj)



00000 – 99999



MODE

Zwiększenie wartości

MODE

MODE

Zmień cyfry (Wciśnij i przytrzymaj)

MODE



Wybór jednostki pomiaru

Wybierz jednostkę prędkości (km/h lub mph).

Zmiana ustawień



MODE



MODE



MENU

Zapisz ustawienie

(Wciśnij i przytrzymaj)



MODE

km/h ↔ mph

↓ Do „Wybór trybu nocnego”

Konserwacja

Do czyszczenia komputera lub akcesoriów należy używać neutralnego detergentu naniesionego na miękką szmatkę, a następnie należy wytrzeć czyszczone elementy suchą szmatką.

Wymiana baterii

Komputer

Po włączeniu  (ikona baterii), wymień baterię. Należy umieścić nową baterię litową (CR2032), stroną ze znakiem (+) skierowaną do góry.

* Po wymianie należy wykonać procedurę wskazaną w części "Przygotowanie komputera" (strona 3).

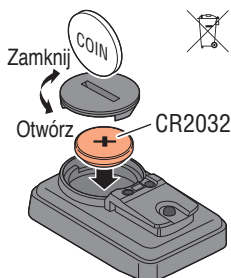

Czujnik

Gdy prędkość nie wyświetla się, nawet po prawidłowej regulacji należy wymienić baterię.

Wstaw nowe baterie litowe (CR2032) znakiem (+) skierowanym w górę i zamknij dobrze pokrywę baterii.

* Po wymianie należy sprawdzić pozycję czujnika i magnesu.

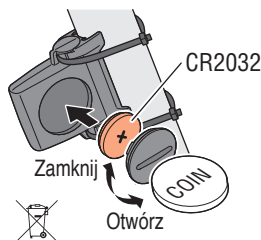

Rozwiązywanie problemów

Nie miga ikona sygnału (nie jest wyświetlana prędkość). (Przysuń komputer blisko czujnika i pokręć przednim kołem. Jeśli miga ikona sygnału czujnika, problem może dotyczyć zbyt dużej odległości transmisji lub być spowodowany rozładowaniem baterii, ale nie oznacza to awarii)

Sprawdź, czy nie jest zbyt duży odstęp pomiędzy czujnikiem a magnesem. (Odstęp: w granicach 5 mm)

Sprawdź, czy magnes prawidłowo przechodzi przez strefę czujnika.

Wyreguluj pozycję magnesu i sensora.

Czy komputer jest zainstalowany pod prawidłowym kątem?

Spód komputera musi być skierowany w stronę czujnika.

Sprawdź, czy jest prawidłowa odległość pomiędzy komputerem, a czujnikiem. (Odległość: w zakresie 20 do 70 cm)

Zainstaluj czujnik w określonej odległości.

Czy bateria komputera lub czujnika jest rozładowana? Zimą, wydajność baterii maleje.

Wymień baterie na nowe, zgodnie z procedurą określoną w części "Wymiana baterii".

Po naciśnięciu przycisku nic nie wyświetla się.

Wymień baterie na nowe, zgodnie z procedurą określoną w części "Wymiana baterii".

Pojawiają się nieprawidłowe dane.

Usuń wszystko, zgodnie z procedurą opisaną w części "Przygotowanie komputera" (strona 3).

Nie włączone podświetlenie.

Sprawdź, czy na ekranie nie wyświetla się ikona baterii .

Wymień baterie na nowe, zgodnie z procedurą określoną w części "Wymiana baterii".

Dane techniczne

Bateria / Trwałość baterii	Komputer:	Bateria litowa (CR2032) x 1 / Około 1 lat (Jeśli komputer będzie używany 1 godzinę/dzień; żywotność baterii zależy od warunków używania)
	Czujnik:	Bateria litowa (CR2032) x 1 / Dystans całkowity urządzenia sięga około 10000 km (6250 mil)

* Może zostać znacząco skrócony, jeśli często będzie używane podświetlenie.
* Jest to wartość średnia, podczas używania w temperaturze poniżej 20 °C i odległości pomiędzy komputerem, a czujnikiem 65 cm.

* Trwałość baterii fabrycznej może być krótsza od tej podanej w danych technicznych.

Kontroler	4 bitowy jednoprosesorowy mikrokomputer (generator stabilizowany piezoelektrycznie)	
Wyświetlacz	Wyświetlacz ciekłokrystaliczny	
Czujnik	Bezkontakowy czujnik magnetyczny	
Dystans transmisji	W zakresie 20 do 70 cm	
Zakres obwodów kół	0100 mm - 3999 mm (Wartość początkowa: A = 2096 mm, B = 2050 mm)	
Temperatura robocza	0 °C - 40 °C (Ten produkt nie będzie działał poprawnie w przypadku przekroczenia zakresu temperatury pracy. W niskiej temperaturze ekran LCD może reagować spowolnieniem reakcji, a w wysokiej być czarny.)	
Wymiary/ciężar	Komputer:	53,5 x 36 x 17,5 mm / 26 g
	Czujnik:	41,5 x 36 x 15 mm / 15 g

* Dane techniczne i konstrukcja podlegają zmianom bez uprzedzenia.

Ograniczona gwarancja

2-leta wyłącznie komputer/czujnik (Oprócz zużycia akcesoriów i baterii)

Jeżeli podczas normalnego użytkowania powstanie usterka, odpowiednia część komputera zostanie naprawiona lub wymieniona bezpłatnie. Obsługa serwisowa musi być wykonana przez CatEye Co., Ltd.. W celu zwrotu produktu, należy go dobrze zapakować i pamiętać o dołączeniu karty gwarancyjnej z wytycznymi dla naprawy. Prosimy o wyraźne wpisanie lub wydrukowanie nazwiska i adresu na karcie gwarancyjnej. Koszty ubezpieczenia oraz transportu do serwisu ponosi osoba zamawiająca naprawę.

CATEYE CO., LTD.

2-8-25, Kuwazu, Higashi Sumiyoshi-ku, Osaka 546-0041 Japan

Attn: CATEYE Customer Service Section

Phone : (06)6719-6863

Fax : (06)6719-6033

E-mail : support@cateye.co.jp

URL : http://www.cateye.com

[For US Customers]

CATEYE AMERICA, INC.

2825 Wilderness Place Suite 1200, Boulder CO80301-5494 USA

Phone : 303.443.4595

Toll Free : 800.5CATEYE

Fax : 303.473.0006

E-mail : service@cateye.com

Akcesoria zapasowe

Akcesoria standardowe



1602190
Zestaw części



1602196
Czujnik prędkości



1600280N
Opaska wspornika



1602193
Uchwyt



1699691N
Magnes pomiaru prędkości



1665150
Bateria litowa

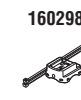

1602980
Nylonowa zawiązka wspornika

Akcesoria opcjonalne